

Zapytanie ofertowe

Zamawiający Państwowa Szkoła Muzyczna I i II Stopnia w Zgierzu, zwraca się z zaproszeniem do złożenia oferty o przedstawienie ceny na:

I. PRZEDMIOT ZAMÓWIENIA

1. Przedmiotem zamówienia jest **usługa ogrodnicza w zakresie wykonania nasadzeń i kształtowania zieleni przy budynku Państwowej Szkoły Muzycznej I i II stopnia w Zgierzu.**
2. Szczegółowy opis przedmiotu zamówienia zawiera załącznik nr 3 do zaproszenia
3. Wszystkie wykonane prace muszą być objęte co najmniej 12-miesięczną gwarancją.
4. Zamawiający przewiduje możliwość przeprowadzenia wizji lokalnej w terminie ustalonym z Wykonawcami, na ich wniosek. Osobą wyznaczoną do kontaktów w sprawie wizji jest Paweł Krawczyk nr tel.: 451 059 273 w godzinach 9:00-14:00.

II. TERMIN WYKONANIA ZAMÓWIENIA

1. Termin wykonania zamówienia: **21 dni od dnia zawarcia umowy**

III. WARUNKI UDZIAŁU W POSTĘPOWANIU

1. W postępowaniu może wziąć udział Wykonawca, który w okresie ostatnich 3 lat przed upływem terminu składania ofert, a jeżeli okres prowadzenia działalności jest krótszy – w tym okresie, wykonał (zakończył) należycie co najmniej 2 usługi obejmujące swym wykonaniem nasadzeń i kształtowania zieleni, o wartości każdej z usług wynoszącej co najmniej 60 000,00 zł netto.
2. Zamawiający informuje, że wykluczy z udziału w przedmiotowym postępowaniu wykonawców w stosunku do których zachodziły będą przesłanki wykluczenia określone w art. 7 ust. 1 wskazanej ustawy z dnia 13 kwietnia 2022 r. o szczególnych rozwiązaniach w zakresie przeciwdziałania wspieraniu agresji na Ukrainę oraz służących ochronie bezpieczeństwa narodowego (t.j. Dz. U. 2024 poz. 507).
3. Ocena spełniania przez Wykonawców wymaganych warunków będzie oparta na zasadzie spełnia/ nie spełnia na podstawie oświadczenia złożonego w ofercie.
4. Zamawiający na etapie prowadzonej procedury może wezwać Wykonawcę do przedstawienia dodatkowych dokumentów na potwierdzenie spełniania warunków udziału w postępowaniu. Z treści przedłożonych na wezwanie Zamawiającego dokumentów lub oświadczeń musi jednoznacznie wynikać, że Wykonawca spełnia wymagane warunki.

IV. MIEJSCE I TERMIN ZŁOŻENIA OFERTY CENOWEJ

1. Ofertę należy złożyć **do dnia 26.04.2024 r. do godz. 13:00** w formie pisemnej w sekretariacie Zamawiającego albo formie elektronicznej podpisanej kwalifikowanym podpisem elektronicznym na adres email: sekretariat@psmzgierz.pl.
2. Ofertę należy sporządzić w języku polskim według załącznika nr 1 do niniejszego zapytania.
3. Do oferty musi zostać załączony wypełnione zestawienie kosztów stanowiące załącznik nr 2 do zapytania
4. Oferta musi obejmować całość przedmiotu zamówienia.

V. KRYTERIUM WYBORU OFERTY

1. Cena brutto za realizację całości zamówienia – 100%
2. Cena będzie ceną ryczałtową i musi być podana w złotych polskich oraz zawierać wszelkie koszty pośrednie i bezpośrednie, wszelkie podatki i opłaty, które Wykonawca będzie musiał ponieść podczas realizacji zamówienia, w tym cenę za przeniesienie autorskich praw majątkowych do dzieł powstałych w trakcie lub w związku z realizacją zamówienia.
3. Za najkorzystniejszą Zamawiający uzna ofertę, która przedstawiała będzie najniższą cenę brutto za realizację zamówienia.

VI. INFORMACJE DODATKOWE

1. Do oferty należy załączyć dokumenty potwierdzające posiadanie umocowania do podpisania oferty w imieniu Wykonawcy:
 - aktualny odpis z właściwego rejestru lub z centralnej ewidencji i informacji o działalności gospodarczej – w przypadku dostępności dokumentów w formie elektronicznej pod określonymi adresami internetowymi ogólnodostępnych i bezpłatnych baz danych, Zamawiający pobierze samodzielnie z tych baz danych wskazane dokumenty, lub
 - pełnomocnictwo (oryginał lub kopie poświadczona za zgodność z oryginałem przez notariusza) – jeśli dotyczy.
2. Zamawiający zastrzega możliwość nierozpatrywania oferty, odwołania lub zmiany warunków postępowania o udzielenie zamówienia, jak również odstąpienia od wyboru oferty i unieważnienia postępowania na każdym jego etapie, bez podawania przyczyny.
3. Zamawiający zastrzega, iż może kontaktować się tylko z tym Wykonawcą, którego oferta uznana zostanie za najkorzystniejszą.
4. Termin płatności: **do 30 dni od daty otrzymania prawidłowo wystawionej faktury przez Zamawiającego.**
5. Zamawiający, działając na podstawie art. 4 ust. 3 ustawy z dnia 9.11.2018 r. o elektronicznym fakturowaniu w zamówieniach publicznych, koncesjach na roboty budowlane lub usługi oraz partnerstwie publiczno-prywatnym (t.j. Dz. U. 2020 poz. 1666), wyłącza możliwość stosowania ustrukturyzowanych faktur elektronicznych.
6. Wykonawca, w momencie podpisywania umowy zobowiązany będzie wskazać Zamawiającemu numer rachunku bankowego, na który dokonana zostanie płatność. Wskazany rachunek bankowy Wykonawcy musi znajdować się w Wykazie podmiotów zarejestrowanych jako podatnicy VAT, niezarejestrowanych, wykreślonych i przywróconych do rejestru VAT prowadzonym przez Ministerstwo Finansów oraz posiadać powiązany rachunek VAT niezbędny do stosowania zapłaty zgodnie z metodą podzielonej płatności.

ZAŁĄCZNIKI:

Załącznik Nr 1 – Formularz oferty

Załącznik Nr 2 – Zestawienie kosztów

Załącznik Nr 3 – Opis Przedmiotu Zamówienia

Załącznik Nr 4 – Projekt umowy

Załącznik Nr 5 – Klauzula informacyjna dotycząca art. 13 rozporządzenia Parlamentu Europejskiego i Rady (UE) 2016/679 z dnia 27 kwietnia 2016 r. w sprawie ochrony osób fizycznych w związku z przetwarzaniem danych osobowych i w sprawie swobodnego przepływu takich danych oraz uchylenia dyrektywy 95/46/WE (ogólne rozporządzenie o ochronie danych) (Dz. Urz. UE L 119 z 04.05.2016, str. 1) (dalej: „RODO”) w zakresie zbierania danych osobowych bezpośrednio od osoby fizycznej, której dane dotyczą, w celu związanym z postępowaniem o udzielenie zamówienia publicznego.

.....
nazwa wykonawcy

Zamawiający:

**Państwowa Szkoła Muzyczna I i II stopnia
w Zgierzu
ul. Sokołowska 4
95-100 Zgierz**

OFERTA

W odpowiedzi na zapytanie ofertowe z dnia 22.04.2024 r. dotyczące **usługi ogrodniczej w zakresie wykonania nasadzeń i kształtowania zieleni przy budynku Państwowej Szkoły Muzycznej I i II stopnia w Zgierzu** oferuję wykonanie całości zamówienia zgodnie z wymaganiami określonymi w zaproszeniu za całkowitym wynagrodzeniem ryczałtowym w kwocie:

Cena brutto:

Słownie:

Dane wykonawcy:

Nazwa/imię i nazwisko

Adres

NIP

Oświadczam, że:

- a) *Oświadczam, że zapoznałem się z opisem przedmiotu zamówienia oraz warunkami realizacji zamówienia i nie wnoszę do nich zastrzeżeń,*
- b) *Oświadczam że spełniamy warunki udziału w postępowaniu określone w zapytaniu ofertowym.*
- c) *Oświadczam, że nie zachodzą w stosunku do nas przesłanki wykluczenia z postępowaniu w szczególności określone w art. 7 ust. 1 Ustawie o szczególnych rozwiązaniach w zakresie przeciwdziałania wspieraniu agresji na Ukrainę oraz służących ochronie bezpieczeństwa narodowego (t.j. Dz. U. 2024 poz. 507),*
- d) *Wykonam przedmiot zamówienia w terminie określonym w zapytaniu ofertowym,*
- e) *Wykonam zamówienie zgodnie z wymogami określonymi w opisie przedmiotu zamówienia,*
- f) *Oświadczamy, że wypełniliśmy obowiązki informacyjne przewidziane w art. 13 lub art. 14 RODO¹ wobec osób fizycznych, od których dane osobowe bezpośrednio lub pośrednio*

¹ rozporządzenie Parlamentu Europejskiego i Rady (UE) 2016/679 z dnia 27 kwietnia 2016 r. w sprawie ochrony osób fizycznych w związku z przetwarzaniem danych osobowych i w sprawie swobodnego przepływu takich danych oraz uchylenia dyrektywy 95/46/WE (ogólne rozporządzenie o ochronie danych) (Dz. Urz. UE L 119 z 04.05.2016, str. 1).

pozyskałem w celu ubiegania się o udzielenie zamówienia publicznego w niniejszym postępowaniu.²

g) Wykonawca oświadcza, że posiada status czynnego podatnika VAT oraz, że rachunek bankowy, na który dokonana zostanie płatność za realizację zamówienia znajduje się w Wykazie podmiotów zarejestrowanych jako podatnicy VAT, niezarejestrowanych, wykreślonych i przywróconych do rejestru VAT prowadzonym przez Ministerstwo Finansów oraz posiada powiązany rachunek VAT niezbędny do stosowania zapłaty zgodnie z metodą podzielonej płatności.

Załączniki:

1. Wypełnione zestawienie kosztów

..... dn. 2024 r.

.....
data i podpis osoby upoważnionej

² W przypadku gdy wykonawca nie przekazuje danych osobowych innych niż bezpośrednio jego dotyczących lub zachodzi wyłączenie stosowania obowiązku informacyjnego, stosownie do art. 13 ust. 4 lub art. 14 ust. 5 RODO treści oświadczenia wykonawca nie składa (usunięcie treści oświadczenia np. przez jego wykreślenie).

Szczegółowy opis przedmiotu zamówienia

W ramach przedmiotu zamówienia Wykonawca zobowiązany będzie do wykonywania usługi ogrodniczej w zakresie wykonania nasadzeń i kształtowania zieleni przy budynku Państwowej Szkoły Muzycznej I i II stopnia w Zgierzu zgodnie z projektami w załączniku.

Miejsce realizacji zamówienia: Państwowa Szkoła Muzyczna I stopnia w Zgierzu (95-100), ul. Sokołowska 4. W budynkach na terenie posesji Zamawiającego przy ul. Sokołowskiej 4 w Zgierzu prowadzone są działania związane z bieżącym funkcjonowaniem Zamawiającego. Wykonawca zobowiązany jest zabezpieczyć i zorganizować teren prac tak aby zapewnić bezpieczeństwo osób trzecich.

Uwaga: Ziemia usunięta przy wykonywaniu dołów pod rośliny musi zostać rozplantowana na terenie Zamawiającego - dokładna lokalizacja do uzgodnienia z Zamawiającym.

Wymagania dotyczące ławki z oparciem i podłokietnikami:

- a) materiał wykonania: konstrukcja stalowa lakierowana na kolor szary (odcień do ustalenia z Zamawiającym), z drewnianym siedziskiem i oparciem z drewna egzotycznego Iroko,
- b) wymiary: dł. 1,8m, wys. siedziska 0,45m
- c) montaż: kotwienie do betonowych fundamentów (beton C16/20) za pomocą kotew wklejanych M8.

Przykładowy produkt: FULCO SYSTEM ŁAWKA IPI Z OPARCIEM L.IP.14.180

Kształt:

Kolor drewna:



Wymagania dotyczące kosza na śmieci:

- a) cylindryczny kosz na śmieci wykonany z drewna i stali, o wymiarach $\varnothing 38\text{cm}$, wysokość całości 100cm,
- b) kosz musi posiadać daszek, wkład stalowy ocynkowany o pojemności 28 litrów, zamek systemowy, montowany na nodze.
- c) materiał: konstrukcja stalowa lakierowana na kolor szary (odcień do ustalenia z Zamawiającym), drewno egzotyczne Iroko,
- d) montaż: na nóżce z dodatkową stopą montażową z 3 otworami, kotwienie do fundamentu systemowego betonowego 30x30 gł. 40cm (beton C16/20),

ul. Sokołowska 4, 95-100 Zgierz, telefon 0-42 716 48 17, komórkowy 451 059 273

e-mail: sekretariat@psmzgierz.pl

<https://www.gov.pl/web/psmzgierz>

Przykładowy produkt: FULCO SYSTEM KOSZ NA ŚMIECI WAVE KWA034.00

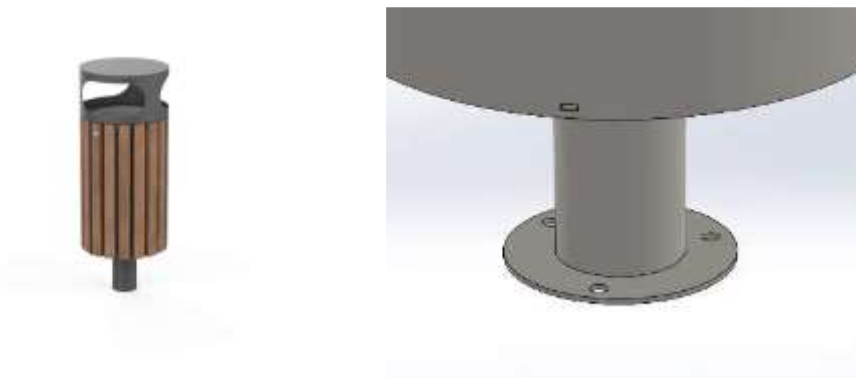

Wymagania dotyczące wiaty śmietnikowej:

- a) wymiar wiaty: ok. 4m x 4m,
- b) ściany: całość wykonana z blachy akrylowej,
- c) szeroka brama wejściowa zamykana na klucz,
- d) pokrycie dachu – profil blachy trapez T-12,
- e) spad dachu: na tył,
- f) konstrukcja: profil zamknięty ocynkowany,
- g) Kolor: szary (odcień do ustalenia z Zamawiającym),
- h) montaż: kotwienie do betonowych fundamentów,

Dokładne miejsce montażu do ustalenia z Zamawiającym przed rozpoczęciem realizacji zamówienia.

Przykładowy produkt:



Załączniki:

- a) Projekt zagospodarowania terenu część 3.2 projekt techniczno-wykonawczy - zieleni urządzonej,
- b) Koncepcja nasadzeń,

Umowa nr.....

zawarta w dniu 2024 r. w Łodzi
pomiędzy:

Państwowa Szkoła Muzyczna I i II stopnia w Zgierzu, ul. Sokołowska 4, 95-100 Zgierz, NIP:
732-11-13-444, REGON: 526007377

reprezentowanym przez: **mgr Sylwię Wach – Walkiewicz – Dyrektora**

zwanym dalej w treści Umowy "**Zamawiającym**"

a

.....

reprezentowaną przez:

.....,

zwanym dalej w treści Umowy „**Wykonawcą**”,

zwanym dalej w treści Umowy „Stronami”,

w rezultacie dokonania przez Zamawiającego wyboru oferty Wykonawcy bez stosowania ustawy z dnia 11 września 2019 r. Prawo zamówień publicznych (t.j. Dz. U. z 2023 r., poz. 1605 z późn. zm.) (dalej: „Ustawa PZP”) zw. z jej art. 2 ust. 1 pkt. 1 zostaje zawarta umowa o następującej treści

§ 1

Przedmiot umowy

1. Zamawiający zleca, a Wykonawca przyjmuje do realizacji usługę ogrodniczą w zakresie wykonania nasadzeń i kształtowania zieleni przy budynku Państwowej Szkoły Muzycznej I i II stopnia w Zgierzu, zwane dalej łącznie Przedmiotem Umowy.
2. Wykonawca zrealizuje całość Przedmiotu Umowy w oparciu o wytyczne określone w opisie przedmiotu zamówienia stanowiącym Załącznik nr 1 do Umowy (dalej: „Opis przedmiotu zamówienia”).
3. Wykonawca oświadcza, że jest świadomy, że w budynkach na terenie posesji Zamawiającego przy ul. Sokołowskiej 4 w Zgierzu prowadzone są działania związane z bieżącym funkcjonowaniem Zamawiającego. Wykonawca zobowiązany jest zabezpieczyć, zorganizować i oznakować teren prac tak, aby zapewnić bezpieczeństwo osób trzecich.
4. Wykonawca wykona zamówienie z dostarczonych w ramach realizacji Przedmiotu zamówienia roślin oraz własnych materiałów dopuszczonych do obrotu i posiadających wszelkie atesty i aprobaty techniczne.
5. Wykonawca zobowiązuje się do dostarczania Zamawiającemu wszystkich wymaganych atestów, aprobat technicznych i innych dokumentów dotyczących wykonanych prac oraz zastosowanych materiałów na każde żądanie Zamawiającego. Brak wymaganych dokumentów upoważnia Zamawiającego do wstrzymania prac. Wstrzymanie prac, nie wpływa na terminy wykonania Przedmiotu Umowy.
6. Wykonawca przedstawi Zamawiającemu listę wszystkich pracowników w tym także pracowników podwykonawców i będzie ją na bieżąco aktualizował.

7. Wszyscy pracownicy Wykonawcy i jego podwykonawców mają obowiązek noszenia kamizelek odblaskowych i identyfikatora z nazwą firmy oraz odpowiedniego wyposażenia bhp.
8. W ramach Przedmiotu Umowy Wykonawca zobowiązany jest na koszt własny w ramach Przedmiotu Umowy w szczególności do:
 - a) zapewnienia stałego utrzymania porządku i czystości wewnątrz i bezpośrednio na zewnątrz terenu prac, w tym oczyszczania nawierzchni ulic i chodników przyległych i sąsiednich do terenu prac z wszelkich zanieczyszczeń związanych z prowadzoną budową oraz na bieżąco naprawiania nawierzchni ulic i chodników w razie ich uszkodzenia lub zniszczenia w wyniku prowadzonych prac, a po zakończeniu realizacji przedmiotu umowy przed dokonaniem odbioru końcowego uprzątnięcia terenu pracy wraz z przyległym otoczeniem,
 - b) usunięcia odpadów powstałych w trakcie realizacji umowy poza teren prac zgodnie z zasadami utylizacji i składowania materiałów odpadowych określonymi ustawą z dnia 14 grudnia 2012 o odpadach (t. j. Dz. U. z 2023 poz. 1587, z późn. zm.) (dalej: „Ustawa o odpadach”).
9. Wykonawca zobowiązany jest do przestrzegania wszelkich zasad bezpieczeństwa, higieny pracy i przepisów przeciwpożarowych, a także odpowiedzialny jest za zapewnienie swoim pracownikom właściwej odzieży ochronnej.
10. Wszystkie materiały uzyskane w ramach wykonywania zobowiązań wynikających z niniejszej umowy wymagające wywozu będą stanowiły własność Wykonawcy. Wykonawca jest wytwórcą odpadów. Wykonawca ma obowiązek w pierwszej kolejności poddania odpadów odzyskowi, a jeżeli będzie on niemożliwy lub nieuzasadniony z przyczyn ekologicznych lub ekonomicznych, to Wykonawca zobowiązany jest do przekazania powstałych odpadów do unieszkodliwienia na własny koszt.
11. W trakcie realizacji zamówienia bezwzględnie zakazuje się Wykonawcy naruszenia granic terenu wyznaczonego na składowanie materiałów lub sprzętu do wykonania zamówienia, bądź jakichkolwiek odpadów.
12. Przed przystąpieniem do odbioru końcowego zobowiązany jest przekazać instrukcję pielęgnacji wykonanych nasadzeń oraz trawnika. Instrukcja musi określać zasady pielęgnacji każdego typu roślin wykorzystanych przy realizacji zamówienia z uwzględnieniem podziału realizowanych czynności w zależności od pory roku.

§ 2

Termin wykonania umowy i odbiór

1. Termin wykonania przedmiotu umowy – **21 dni od dnia zawarcia umowy**.
2. W ramach realizacji niniejszej Umowy występować będą następujące odbiory:
 - a) Odbiory prac ulegających zakryciu,
 - b) Odbiór końcowy,
3. **Odbiory prac ulegających zakryciu** będą odbywały się w terminie **2 dni** roboczych od dnia zgłoszenia Zamawiającemu gotowości do odbioru przez Wykonawcę. Nie stawienie się Zamawiającego na odbiór w tym terminie nie wstrzymuje postępu prac. Zgłoszenia należy dokonać pisemnie oraz telefonicznie lub drogą elektroniczną e-mail na dane kontaktowe wskazane w § 9 ust. 1 Umowy. Warunkiem odbioru jest przedstawienie Zamawiającemu, w trakcie odbioru, dokumentacji dotyczącej zastosowanych materiałów pozwalającej na ocenę prawidłowego i zgodnego z umową wykonania prac. Dokonanie odbioru przez Zamawiającego potwierdzone jest protokołem odbioru prac ulegających zakryciu.
4. Wykonawca zobowiązany jest do zgłaszania prac ulegających zakryciu Zamawiającemu w celu ich odbioru. Brak takiego zgłoszenia daje podstawę Zamawiającemu do żądania odkrycia wykonanego zakresu prac i przywrócenia do stanu poprzedniego na koszt i ryzyko Wykonawcy.
5. **Odbiór końcowy** rozpoczyna się w terminie **2 dni** od dnia doręczenia Zamawiającemu przez Wykonawcę zgłoszenia gotowości do odbioru. Zgłoszenia należy dokonać pisemnie oraz

ul. Sokołowska 4, 95-100 Zgierz, telefon 0-42 716 48 17, komórkowy 451 059 273

e-mail: sekretariat@psmzgierz.pl

<https://www.gov.pl/web/psmzgierz>

- telefonicznie lub drogą elektroniczną e-mail na dane kontaktowe wskazane w § 9 ust. 1 Umowy. Zamawiający dokona odbioru końcowego w dniu przystąpienia do odbioru.
6. Zamawiający może odmówić przystąpienia do odbioru końcowego jeżeli:
 - a) prace będące przedmiotem umowy nie zostały zakończone,
 - b) Wykonawca nie dopełnił obowiązku, o którym mowa w ust. 9 niniejszego paragrafu,
 - c) Wykonawca nie dopełnił obowiązków, o którym mowa w §1 ust. 8 lit. b) lub §1 ust. 10. Umowy,
 - d) Wykonawca nie usunął wskazanych wad,
 7. Zamawiający wstrzyma się z przystąpieniem do odbioru końcowego aż do dnia usunięcia w/w braków i wykonania wszystkich określonych powyżej obowiązków; w tej sytuacji terminy odbiorów ulegają odpowiedniemu wydłużeniu a Wykonawcy nie przysługują z tego tytułu żadne roszczenia.
 8. Jeżeli w toku odbioru końcowego zostaną stwierdzone wady, to Zamawiającemu przysługują następujące uprawnienia:
 - a) jeżeli wady nadają się do usunięcia, może odmówić odbioru oraz wyznaczyć termin usunięcia wad,
 - b) jeżeli wady nie nadają się do usunięcia, Zamawiający może obniżyć odpowiednio wynagrodzenie, a nawet odmówić zapłaty za przedmiot zamówienia, jeżeli wadą dotknięty jest cały przedmiot zamówienia.
 9. W przypadku nie usunięcia wad w wyznaczonym terminie, Zamawiający naliczy kary umowne zgodnie z § 6 umowy. Ponadto Zamawiający uprawniony jest do usunięcia wad na koszt i ryzyko Wykonawcy (wykonanie zastępcze).
 10. Dokonanie odbioru końcowego przez Zamawiającego potwierdzone jest Protokołem odbioru końcowego podpisanym przez Strony.
 11. Wykonawca najpóźniej w dniu zgłoszenia gotowości do odbioru końcowego przedmiotu umowy zobowiązany jest usunąć z nieruchomości wszelkie urządzenia i maszyny wykorzystywane podczas realizacji zamówienia oraz uprzątnąć teren prac zgodnie z zapisami §1 ust. 8 lit. a) Umowy. W przypadku niewykonania tych zobowiązań Zamawiający jest uprawniony do zastępczego wykonania prac, o których mowa w zdaniu pierwszym, na koszt i ryzyko Wykonawcy.
 12. W przypadku gdy Wykonawca nie przystąpi do Odbioru końcowego prac w wyznaczonym przez Zamawiającego terminie lub gdy odmówi podpisania Protokołu odbioru końcowego, Zamawiający uprawniony jest do samodzielnego sporządzenia protokołu. Ustalenia poczynione w tak sporządzonym protokole są dla Wykonawcy wiążące i nie mogą być przez niego kwestionowane.

§ 3

Podwykonawcy

1. Wykonawca ma prawo powierzyć wykonanie części przedmiotu niniejszej umowy podwykonawcy. Wykonawca poinformuje pisemnie Zamawiającego o zamiarze powierzenia realizacji zamówienia podwykonawcy wraz ze wskazaniem zakresu prac planowanych do przekazania podwykonawcy.
2. Zamawiającemu przysługuje prawo żądania od Wykonawcy zmiany podwykonawcy, jeżeli ten realizuje przedmiot umowy w sposób wadliwy, niezgodny z umową lub przepisami prawa.
3. Wykonawca ponosi wobec Zamawiającego pełną odpowiedzialność za należyte wykonanie również tych prac, których realizację powierzył podwykonawcom.
4. W umowach z podwykonawcami Wykonawca powinien zapewnić, aby suma wynagrodzeń ustalona w nich za zakres prac wykonanych w podwykonawstwie nie przekroczyła wynagrodzenia przypadającego na ten zakres robót w niniejszej umowie.

§ 4

Wynagrodzenie Wykonawcy

1. Zamawiający zapłaci Wykonawcy za wykonanie przedmiotu umowy wynagrodzenie w wysokości **brutto** (słownie złotych: 00/100), zgodnie z wyceną ofertową cena netto zł (słownie:) podatek VAT wg stawki %, tj. (słownie:).
2. Wynagrodzenie ma charakter stały, nie ulegnie podwyższeniu, z zastrzeżeniem okoliczności przewidzianych w niniejszej umowie i obejmuje wszystkie koszty związane z realizacją przedmiotu umowy, w szczególności koszty materiałów oraz transportu a także wszystkie inne czynności niezbędne do prawidłowej realizacji zamówienia jak również wszystkie wymagane przepisami podatki i opłaty.
3. Niedoszacowanie, pominięcie oraz brak rozpoznania zakresu Przedmiotu umowy nie może być podstawą do żądania zmiany wynagrodzenia ryczałtowego określonego w ust. 1 niniejszego paragrafu.
4. Zapłata wynagrodzenia stanowi należyte wykonanie zobowiązania Zamawiającego, a Wykonawca nie będzie uprawniony do jakiegokolwiek wynagrodzenia uzupełniającego, świadczeń dodatkowych, zwrotu wydatków lub kosztów.
5. Dniem zapłaty wynagrodzenia Wykonawcy jest dzień obciążenia rachunku Zamawiającego.
6. Zapłata należności w określonych w fakturze VAT nastąpi w terminie do 30 dni, od daty otrzymania przez Zamawiającego prawidłowo wystawionej faktury VAT, na rachunek Wykonawcy o nr, podany również w fakturze VAT.
7. W przypadku posiadania przez Zamawiającego środków finansowych z budżetu państwa, Zamawiający może dokonywać płatności w terminach krótszych niż 30 dni.
8. Zamawiający oświadcza, że zezwala na przesyłanie drogą elektroniczną faktur wystawianych przez Wykonawcę zgodnie z obowiązującymi przepisami. Drogą elektroniczną mogą być przesyłane również faktury korygujące i duplikaty faktur.
9. Wykonawca oświadcza, że posiada status czynnego podatnika VAT oraz, że rachunek bankowy, określony w ust. 6 powyżej, który Wykonawca wskazywał będzie w wystawianych fakturach VAT znajduje się w Wykazie podmiotów zarejestrowanych jako podatnicy VAT, niezarejestrowanych oraz wykreślonych i przywróconych do rejestru VAT prowadzonym przez Ministerstwo Finansów.
10. Wykonawca oświadcza, że wskazany rachunek bankowy posiada powiązany rachunek VAT niezbędny do stosowania zapłaty zgodnie z metodą podzielonej płatności.
11. Wykonawca zobowiązany jest do poinformowania Zamawiającego o każdej zmianie numeru rachunku bankowego na który dokonywana będzie płatność, z zastrzeżeniem ust. 10 i ust. 11 powyżej.
12. Zamawiający oświadcza, że płatności na rzecz Wykonawcy wynikające z niniejszej umowy realizował będzie z zastosowaniem mechanizmu podzielonej płatności.
13. Zamawiający, działając na podstawie art. 4 ust. 3 ustawy z dnia 9.11.2018 r. o elektronicznym fakturowaniu w zamówieniach publicznych, koncesjach na roboty budowlane lub usługi oraz partnerstwie publiczno-prywatnym (Dz. U. 2018 poz. 2191), wyłącza możliwość stosowania ustrukturyzowanych faktur elektronicznych.
14. Wykonawca nie może bez pisemnej zgody Zamawiającego dokonywać cesji wierzytelności oraz przenosić na rzecz innych osób wierzytelności wynikających z niniejszej umowy pod jakimkolwiek innym tytułem, w tym również przez przyjmowanie poręki celem umożliwienia przejęcia wierzytelności przez osobę trzecią.

§ 5

Warunki gwarancji i rękojmi za wady

1. Wykonawca udzieli 12-miesięcznej gwarancji oraz rękojmi za wady na wykonane prace ogrodnicze, materiał roślinny, w tym posadzone drzewa, krzewy i byliny, licząc od dnia dokonania odbioru końcowego przedmiotu umowy przez Zamawiającego. Gwarancja obejmuje także zgodność gatunku i odmiany ze wskazanymi w załączniku nr 1 do Umowy. Umowa stanowi jednocześnie dokument gwarancji.
2. Dostarczone elementy małej architektury muszą być objęte co najmniej 24-miesięczną gwarancją producenta.
3. Wykonawca jest zobowiązany usuwać wady uzasadnionym terminie ustalonym z Zamawiającego.
4. Wykonawca przed przystąpieniem do usuwania wady zobowiązany jest do:
 - a) uzyskania pisemnej akceptacji Zamawiającego co do sposobu i technologii usunięcia wady,
 - b) uzgodnienia z Zamawiającym, z co najmniej 3 dniowym wyprzedzeniem, dat i godzin usuwania wad, tak by dotrzymać terminu ustalonego z Zamawiającym,
5. Jeżeli okaże się do niezbędne Wykonawca w dniu zgłoszenia wady dokona koniecznych czynności zabezpieczających, a jeżeli Wykonawca nie wykona tego obowiązku to Zamawiający może dokonać zabezpieczenia na koszt i ryzyko Wykonawcy.
6. Prace dotyczące usuwania wad wykonywane będą przy uwzględnieniu uzasadnionych potrzeb Zamawiającego lub innych użytkowników obiektu.
7. Usunięcie wad ze wskazaniem daty ich usunięcia potwierdzone będzie protokolarnie przez Zamawiającego.
8. Zamawiający może dochodzić roszczeń z tytułu gwarancji jakości także po okresie określonym w ust. 1, jeżeli zgłosił wadę przed upływem tego okresu.
9. Termin obowiązywania gwarancji i rękojmi ulega przedłużeniu o czas napraw. Jeżeli w ramach gwarancji lub rękojmi nastąpiła wymiana materiału na nowy, okres gwarancji na te materiały biegnie na nowo od chwili wymiany.
10. Wykonawca zobowiązuje się usunąć na swój koszt wszelkie wady stwierdzone w okresie rękojmi lub gwarancji.
11. W przypadku gdy ujawnione wady usunąć się nie dadzą lub w razie gdy Zamawiający zrezygnuje z uprawnienia do żądania ich usunięcia, Zamawiający ma prawo żądać odszkodowania na zasadach ogólnych określonych przepisami Kodeksu cywilnego z powodu wadliwego wykonania przedmiotu umowy.
12. Zamawiający ma prawo wyboru wykonywania uprawnień z tytułu rękojmi lub gwarancji. Niezależnie od uprawnień z tytułu rękojmi i gwarancji Zamawiający może żądać odszkodowania za wszelkie szkody powstałe w wyniku istnienia wad.
13. Zamawiający zawiadomi Wykonawcę o wadach Przedmiotu umowy według jego wyboru w formie:
 - a) pisemnej na adres:, lub
 - b) elektronicznej na adres e-mail:

§ 6

Kary umowne i odszkodowanie

1. Wykonawca zapłaci Zamawiającemu karę umowną:
 - a) za zwłokę w wykonaniu Przedmiotu Umowy w wysokości **0,1%** wynagrodzenia umownego netto, o którym mowa w § 4 ust. 1 Umowy, za każdy dzień zwłoki,
 - b) za zwłokę w usunięciu wad stwierdzonych przy Odbiorze Końcowym lub w ramach odpowiedzialności z tytułu gwarancji lub rękojmi, w wysokości **0,05%** wynagrodzenia umownego netto, o którym mowa w § 4 ust. 1 Umowy, za każdy dzień zwłoki liczony od dnia

- wyznaczonego na usunięcie wad do dnia ich usunięcia przez Wykonawcę, potwierdzonego podpisanym przez Zamawiającego protokołem,
- c) za odstąpienie od umowy z przyczyn leżących po stronie Wykonawcy w wysokości **10%** wynagrodzenia umownego netto, o którym mowa w § 4 ust. 1 Umowy,
 - d) za zwłokę w dostarczeniu polis ubezpieczeniowych zgodnie z §10 Umowy w wysokości **0,01%** wynagrodzenia netto, o którym mowa w § 4 ust. 1 Umowy, za każdy dzień zwłoki,
 - e) w wysokości **250,00 zł** za każdy stwierdzony przypadek nienależytego wykonywania umowy.
2. Kary umowne mogą być dochodzone z każdego tytułu odrębnie i podlegają kumulacji do nieprzekraczalnej wartości 50% wynagrodzenia umownego netto określonego w § 4 ust. 1 Umowy.
 3. Zamawiający ma prawo potrącić kary umowne, o których mowa w ust. 1, z wynagrodzenia, o którym mowa w § 4 ust. 1 Umowy, na co Wykonawca wyraża zgodę.
 4. Zastrzeżeniem ust. 3 powyżej, kary umowne płatne będą w terminie 7 dni od dnia doręczenia Wykonawcy noty obciążeniowej Zamawiającego.
 5. Niezależnie od zastrzeżonych w niniejszym paragrafie kar umownych Zamawiającemu przysługuje prawo dochodzenia odszkodowania przenoszącego wysokość kar umownych, na zasadach ogólnych.

§ 7

Prawo odstąpienie

Stronom przysługuje prawo odstąpienia od umowy według swego wyboru w całości lub części, w przypadkach określonych w Kodeksie Cywilnym oraz dodatkowo w sytuacjach określonych poniżej:

1. Zamawiającemu przysługuje prawo do odstąpienia od umowy:
 - a) w razie wystąpienia istotnej zmiany okoliczności powodującej, że wykonanie umowy nie leży w interesie publicznym, czego nie można było przewidzieć w chwili zawarcia umowy; W takim przypadku Wykonawca może żądać jedynie wynagrodzenia należnego mu z tytułu wykonania części umowy,
 - b) gdy Wykonawca zostanie postawiony w stan likwidacji,
 - c) gdy zostanie wydany nakaz zajęcia majątku Wykonawcy,
 - d) gdy Wykonawca bez uzasadnionej przyczyny nie rozpoczął realizacji zamówienia lub nie kontynuuje go pomimo wezwania Zamawiającego złożonego na piśmie,
 - e) Wykonawca wykonuje zamówienie niezgodnie z umową – bez uzyskania pisemnej akceptacji Zamawiającego,
 - f) Wykonawca wykonuje prace wadliwie, w sposób nienależyty lub zagrażający życiu, zdrowiu lub mieniu, stosuje materiały złej jakości lub niezgodne z Umową, realizuje prace niezgodnie z uzgodnieniami i zaleceniami Zamawiającego lub pomimo wezwania zmiany sposobu wykonywania przedmiotu umowy i wyznaczenia mu w tym celu odpowiedniego terminu nie usunął ujawnionych wad lub nieprawidłowości i nie wywiązuje się z Umowy,
 - g) w przypadku określonym w §9 ust. 5 Umowy,
2. W każdym z powyższych przypadków Zamawiający ma prawo do odstąpienia od umowy bez konieczności wyznaczania dodatkowego terminu, chyba że pozostałe zapisy Umowy stanowią inaczej.
3. Wykonawcy przysługuje prawo odstąpienia od Umowy jeżeli:
 - a) Zamawiający odmawia bez uzasadnionej przyczyny odbioru przedmiotu zamówienia lub podpisania protokołu odbioru końcowego,
 - b) Zamawiający zawiadomi Wykonawcę, iż wobec zaistnienia uprzednio nie przewidzianych okoliczności nie będzie mógł spełnić swoich zobowiązań umownych wobec Wykonawcy,

4. Odstąpienie od umowy z przyczyn wskazanych w ust. 1 i ust. 3 powyżej powinno nastąpić w formie pisemnej, w terminie 30 dni od daty powzięcia wiadomości o przyczynie odstąpienia pod rygorem nieważności takiego oświadczenia i powinno zawierać uzasadnienie, nie później jednak niż w terminie 3 miesięcy od dnia zawarcia umowy.
5. W przypadku odstąpienia od umowy Wykonawcę oraz Zamawiającego obciążają następujące obowiązki szczegółowe:
 - a) Wykonawca zobowiązany jest:
 - w terminie 5 dni od daty odstąpienia od umowy sporządzić szczegółowy protokół inwentaryzacji prac w toku, według stanu na dzień odstąpienia, przy udziale Zamawiającego,
 - zabezpieczyć przerwane prace w zakresie obustronnie uzgodnionym na koszt tej Strony, która spowodowała odstąpienie od umowy,
 - sporządzić wykaz tych materiałów, które nie mogą być wykorzystane przez Wykonawcę do realizacji innych prac nie objętych niniejszą umową, jeżeli odstąpienie od umowy nastąpiło z przyczyn niezależnych od niego,
 - zgłosić Zamawiającemu odbiór prac przerywanych i zabezpieczających, a najpóźniej w terminie 10 dni usunąć z terenu Zamawiającego urządzenia przez niego dostarczone lub wzniesione.
 - najpóźniej w terminie 10 dni przekazać teren prac Zamawiającemu,
 - b) Zamawiający w razie odstąpienia od umowy obowiązany jest do:
 - dokonania odbioru prac przerywanych oraz do zapłaty wynagrodzenia za prace, które zostały wykonane do dnia odstąpienia z zachowaniem postanowień §4 Umowy,
 - przejścia od Wykonawcy pod swój dozór terenu prac,
 - c) Zamawiający w razie odstąpienia od umowy z przyczyn, za które odpowiada obowiązany jest dodatkowo do:
 - odkupienia materiałów wykonanych bądź nabytych dla realizacji przedmiotu umowy,
 - rozliczenia się z Wykonawcą z tytułu nierozliczonych w inny sposób kosztów prac oraz dostarczonych materiałów, chyba że Wykonawca wyrazi chęć wykorzystania dostarczonych materiałów do realizacji innych prac nie objętych niniejszą umową.
6. W przypadku gdy Wykonawca nie wypełni obowiązków wskazanych w ust. 5 pkt. a) niniejszego paragrafu, Strony zgodnie ustalają, że teren prac uznaje się za przekazany przez Wykonawcę Zamawiającemu w terminie 10 dni od daty odstąpienia od Umowy, a Zamawiający uprawniony jest do jego opróżnienia na koszt i ryzyko Wykonawcy. Jednocześnie Zamawiający uprawniony jest do samodzielnego sporządzenia protokołu inwentaryzacji prac. Ustalenia poczynione w tak sporządzonym protokole inwentaryzacji prac są dla Wykonawcy wiążące i nie mogą być przez niego kwestionowane.

§ 8

Zmiany w umowie

1. Zmiany niniejszej Umowy wymagają formy pisemnej pod rygorem nieważności.
2. W przypadku wystąpienia okoliczności powodujących zmianę terminu wykonania umowy, może on ulec odpowiedniemu przedłużeniu o czas niezbędny do zakończenia wykonania jej przedmiotu w sposób należyty, nie dłużej jednak niż o okres trwania tych okoliczności.
3. Za przedłużenie terminu realizacji zamówienia Wykonawcy nie przysługuje dodatkowe wynagrodzenie.
4. Konieczność wprowadzenia zmian zostanie stwierdzona protokołem konieczności podpisanym przez obie Strony zawierającym uzasadnienie faktyczne dla wprowadzenia zmiany.

§ 9

Przedstawiciele Zamawiającego i Wykonawcy

1. W imieniu **Zamawiającego** nadzór nad realizacją umowy pełni:, **tel.**, **e-mail:**
2. W imieniu **Wykonawcy** nadzór nad realizacją umowy pełni:, **tel.**, **e-mail:**
3. Upoważniony przedstawiciel Zamawiającego, w tym osoba wskazana w ust. 1 powyżej ma prawo do przeprowadzania kontroli terenu prac oraz jakości, postępu oraz zgodności realizowanych prac z Umową.
4. Wykonawca powinien niezwłocznie usunąć ujawnione wady i nieprawidłowości na własny koszt, na podstawie otrzymania od w/w osoby polecenia ustnego lub pisemnego, w tym także drogą e-mail na wskazany w ust. 2 powyżej adres, zawierającego wyznaczony termin usunięcia naruszeń i przystąpić do realizacji zamówienia zgodnie z umową.
5. W sytuacji gdy Wykonawca, mimo wezwania ze strony Zamawiającego, nie usunie wad i nieprawidłowości w wyznaczonym terminie oraz nie przystąpi do realizacji zamówienia zgodnie z umową, Zamawiającemu przysługuje prawo do odstąpienia od umowy ze skutkiem natychmiastowym lub prawo żądania zapłaty kary umownej, o której mowa w §6 ust. 1 lit. e) umowy za każdy dzień nienależytego realizowania umowy.
6. Zmiana osób wskazanych w ust. 1 i 2 powyżej nie stanowi zmiany umowy lecz wymagane jest pisemne zgłoszenie planowanej zmiany drugiej stronie.

§ 10

Ubezpieczenie

1. Wykonawca zobowiązuje się do utrzymania przez cały okres realizacji zamówienia oraz okres gwarancji i rękojmi ważności odpowiednich umów ubezpieczenia od odpowiedzialności cywilnej na kwotę nie mniejszą niż 50 000,00 zł (słownie: pięćdziesiąt tysięcy złotych).
2. Wykonawca dostarczy Zamawiającemu w terminie 2 dni od daty zawarcia niniejszej umowy, potwierdzoną za zgodność z oryginałem przez Wykonawcę kopię umowy ubezpieczenia od odpowiedzialności cywilnej w zakresie prowadzonej działalności obejmującą także prace stanowiące przedmiot umowy, z zastrzeżeniem ust. 3.
3. Wykonawca zobowiązany jest dostarczyć Zamawiającemu kontynuację polisy ubezpieczenia, nie później niż 7 dni przed wygaśnięciem obowiązującej umowy ubezpieczenia. W przypadku nie przedstawienia kontynuacji polisy w terminie określonym w zdaniu pierwszym Zamawiający uprawniony jest do zawarcia stosownej umowy ubezpieczenia na koszt i ryzyko Wykonawcy.
4. Ubezpieczeniu podlegają w szczególności odpowiedzialność cywilna za szkody oraz następstwa nieszczęśliwych wypadków dotyczących pracowników oraz osób trzecich a powstałych w związku z robotami budowlanymi prowadzonymi na podstawie Dokumentacji projektowej dostosowanej przez Wykonawcę na podstawie niniejszej umowy.

§ 11

Ochrona danych osobowych

1. Każda ze Stron informuje, że jest Administratorem danych osobowych osób uprawnionych do reprezentowania drugiej Strony oraz pracowników drugiej Strony, podanych w związku z podpisaniem i wykonywaniem niniejszej umowy.
2. Kontakt z Administratorem danych osobowych drugiej Strony jest możliwy przy wykorzystaniu danych kontaktowych danej Strony.
3. W celu należytej ochrony danych osobowych każda ze Stron wyznaczyła osobę, z którą będzie można się skontaktować w sprawie procesu przetwarzania danych osobowych, przy wykorzystaniu danych kontaktowych danej Strony. Zamawiający wyznaczył Inspektora Ochrony Danych, z którym kontakt jest możliwy pod adresem e-mail: iod@psmzgierz.pl.

4. Każda ze Stron przetwarza podane dane osobowe osób reprezentujących i pracowników drugiej Strony w celu realizacji umowy. Podstawą prawną przetwarzania jest prawnie uzasadniony interes Administratora (art. 6 ust. 1 lit. f RODO) - kontakt w sprawie wykonania umowy oraz ewentualne dochodzenie lub odpieranie roszczeń z niej wynikających. Podanie danych osobowych jest dobrowolne, lecz konieczne w celu podpisania umowy.
5. Dane osobowe przetwarzane będą przez okres trwania umowy, a po jej zakończeniu przez czas związany z wygaśnięciem wzajemnych roszczeń związanych z realizacją umową oraz przez czas wynikający z obowiązujących przepisów prawa m.in. przepisami podatkowymi, sprawozdawczości finansowej.
6. Odbiorcami danych osobowych drugiej Strony mogą być podmioty przetwarzające dane osobowe na zlecenie drugiej Strony, w tym m.in. podmioty zewnętrzne dostarczające i wspierające systemy informatyczne danej Strony, wykorzystywane na potrzeby realizacji niniejszej umowy, podmioty świadczące usługi księgowe, a także inne podmioty świadczące usługi związane z bieżącą działalnością danej Strony i wyłącznie na mocy stosownych umów powierzenia przetwarzania danych osobowych oraz przy zapewnieniu stosowania przez ww. podmioty adekwatnych środków technicznych i organizacyjnych zapewniających ochronę danych. Dane osobowe mogą również być udostępnione podmiotom uprawnionym na podstawie obowiązujących przepisów prawa.
7. Każdej osobie, której dane są przetwarzane, w zakresie wynikającym z przepisów prawa, przysługuje prawo dostępu do swoich danych oraz ich sprostowania, usunięcia, ograniczenia przetwarzania oraz prawo wniesienia sprzeciwu wobec przetwarzania danych.
8. W przypadku wątpliwości związanych z przetwarzaniem danych osobowych każda osoba może zwrócić się do danej Strony z prośbą o udzielenie informacji. Niezależnie od powyższego, każdemu przysługuje prawo wniesienia skargi do organu nadzorczego – Prezesa Urzędu Ochrony Danych Osobowych.
9. Dane osobowe nie będą przetwarzane w celu zautomatyzowanego podejmowania decyzji, w tym profilowania.
10. Dane osobowe nie będą przekazywane do państwa trzeciego lub organizacji międzynarodowej.
11. Strona jest zobowiązana do przekazania informacji, o których mowa w ust. 1-10 powyżej, osobom reprezentującym i pracownikom Strony, których dane zostały przekazane drugiej Stronie.

§ 12

Postanowienia końcowe

1. Strony ustalają że w sprawach nie uregulowanych w niniejszej umowie zastosowanie mają przepisy ustawy Kodeks Cywilny.
2. W sprawach spornych, w przypadku braku możliwości rozwiązania ich polubownie, podlegają będą rozstrzygnięciu sądów powszechnych właściwych rzeczowo i miejscowo ze względu na siedzibę Zamawiającego.
3. Umowę sporządzono w dwóch jednobrzmiących egzemplarzach jeden dla Zamawiającego i jeden dla Wykonawcy.

Spis załączników:

1. Opis Przedmiotu Zamówienia,

Zamawiający

Wykonawca

Klauzula informacyjna dotycząca art. 13 RODO w zakresie zbierania danych osobowych bezpośrednio od osoby fizycznej, której dane dotyczą, w celu związanym z postępowaniem o udzielenie zamówienia publicznego.

Zgodnie z art. 13 ust. 1 i 2 rozporządzenia Parlamentu Europejskiego i Rady (UE) 2016/679 z dnia 27 kwietnia 2016 r. w sprawie ochrony osób fizycznych w związku z przetwarzaniem danych osobowych i w sprawie swobodnego przepływu takich danych oraz uchylenia dyrektywy 95/46/WE (ogólne rozporządzenie o ochronie danych) (Dz. Urz. UE L 119 z 04.05.2016, str. 1), dalej „RODO”, informuję, że:

1. Administratorem danych osobowych jest: *Państwowa Szkoła Muzyczna I i II stopnia w Zgierzu, ul. Sokołowska 4, 95-100 Zgierz.*
2. Dane kontaktowe do inspektora ochrony danych: e-mail: iod@psmzgierz.pl
3. Pani/Pana dane osobowe przetwarzane będą na podstawie art. 6 ust. 1 lit. c RODO w celu związanym z niniejszym postępowaniem o udzielenie zamówienia publicznego przez okres niezbędny dla realizacji postępowania o udzielenie zamówienia publicznego, a po tym okresie dla celów i przez okres oraz w zakresie wymaganym przez przepisy prawa lub dla zabezpieczenia ewentualnych roszczeń.
4. Odbiorcami Pani/Pana danych osobowych będą osoby lub podmioty, którym udostępniona zostanie dokumentacja postępowania w oparciu o art. 18, 74 oraz 75 ustawy PZP.
5. Pani/Pana dane osobowe będą przechowywane, zgodnie z art. 78 p.z.p., przez okres 4 lat od dnia zakończenia postępowania o udzielenie zamówienia, a jeżeli czas trwania umowy przekracza 4 lata, okres przechowywania obejmuje cały czas trwania umowy w sprawie zamówienia publicznego.
6. Obowiązek podania przez Panią/Pana danych osobowych bezpośrednio Pani/Pana dotyczących jest wymogiem ustawowym określonym w przepisach ustawy PZP, związanym z udziałem w postępowaniu o udzielenie zamówienia publicznego; konsekwencje niepodania określonych danych wynikają z ustawy PZP.
7. W odniesieniu do Pani/Pana danych osobowych decyzje nie będą podejmowane w sposób zautomatyzowany, stosowanie do art. 22 RODO.
8. Posiada Pani/Pan:
 - a) na podstawie art. 15 RODO prawo dostępu do danych osobowych Pani/Pana dotyczących, z zastrzeżeniem, że w przypadku gdy wykonanie obowiązków, o których mowa w art. 15 ust. 1-3 RODO, wymagałoby niewspółmiernie dużego wysiłku, Zamawiający może żądać od Pani/Pana dodatkowych informacji mających na celu sprecyzowanie żądania, w szczególności podania nazwy lub daty postępowania o udzielenie zamówienia publicznego lub konkursu;
 - b) na podstawie art. 16 RODO prawo do sprostowania lub uzupełnienia Pani/Pana danych osobowych z zastrzeżeniem, sprostowanie lub uzupełnienie nie może skutkować zmianą wyniku postępowania o udzielenie zamówienia ani zmianą postanowień umowy w sprawie zamówienia publicznego w zakresie niezgodnym z ustawą PZP oraz nie może naruszać integralności dokumentacji postępowania o udzielenie zamówienia publicznego;
 - c) na podstawie art. 18 RODO prawo żądania od administratora ograniczenia przetwarzania danych osobowych z zastrzeżeniem przypadków, o których mowa w art. 18 ust. 2 RODO - prawo do ograniczenia przetwarzania nie ma zastosowania w odniesieniu do przechowywania, w celu zapewnienia korzystania ze środków ochrony prawnej lub w celu ochrony praw innej osoby fizycznej lub prawnej, lub z uwagi na ważne względy interesu

publicznego Unii Europejskiej lub państwa członkowskiego, z zastrzeżeniem, że wystąpienie z roszczeniem na podstawie art. 18 ust. 1 RODO nie ogranicza przetwarzania danych osobowych przez Zamawiającego do czasu zakończenia tego postępowania;

d) prawo do wniesienia skargi do organu nadzorczego, którym jest Prezes Urzędu Ochrony Danych Osobowych (szczegóły na stronie internetowej <https://uodo.gov.pl>).

9. Nie przysługuje Pani/Panu:

a) w związku z art. 17 ust. 3 lit. b, d lub e RODO prawo do usunięcia danych osobowych,

b) prawo do przenoszenia danych osobowych, o którym mowa w art. 20 RODO,

c) na podstawie art. 21 RODO prawo sprzeciwu, wobec przetwarzania danych osobowych, gdyż podstawą prawną przetwarzania Pani/Pana danych osobowych jest art. 6 ust. 1 lit. c RODO.

10. Wykonawca jest zobowiązany do wypełnienia obowiązków prawnych związanych z udziałem w postępowaniu. Do obowiązków tych należą m.in. obowiązki wynikające z RODO, w szczególności obowiązek informacyjny przewidziany w art. 13 RODO względem osób fizycznych, których dane osobowe dotyczą i od których dane te wykonawca bezpośrednio pozyskał. Jednakże obowiązek informacyjny wynikający z art. 13 RODO nie będzie miał zastosowania, gdy i w zakresie, w jakim osoba fizyczna, której dane dotyczą, dysponuje już tymi informacjami (vide: art. 13 ust. 4).

11. Ponadto wykonawca będzie musiał wypełnić obowiązek informacyjny wynikający z art. 14 RODO względem osób fizycznych, których dane przekazuje zamawiającemu i których dane pośrednio pozyskał, chyba że ma zastosowanie co najmniej jedno z włączeń, o których mowa w art. 14 ust. 5 RODO.