

PRZEKRÓJ A-A

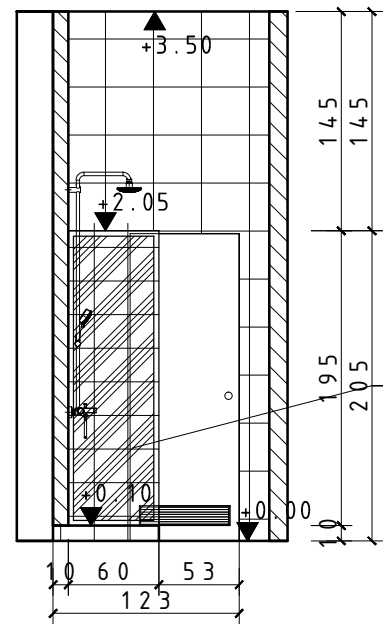

PRZEKRÓJ B-B

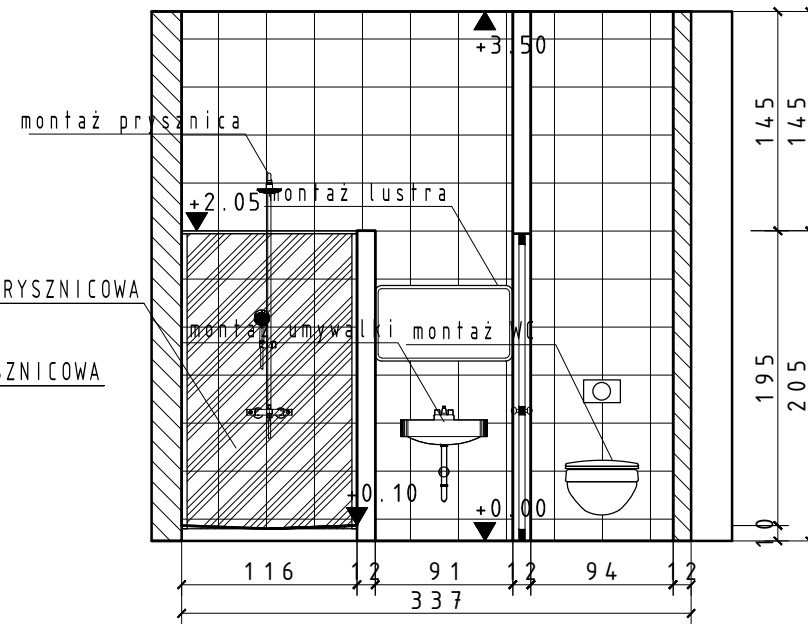

PRZEKRÓJ C-C

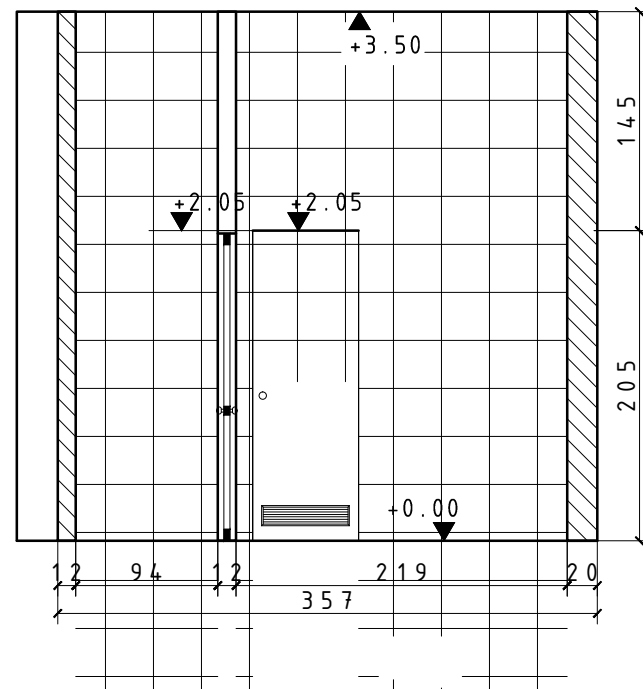

PRZEKRÓJ D-D

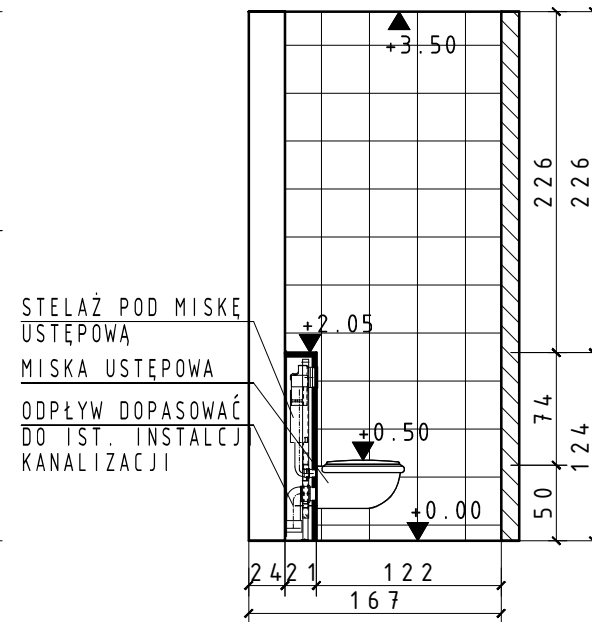



B
C

WYBURZENIE ISTNIEJĄCEJ
SCIANY DZIAŁOWEJ

WYMUROWANIE
SCIANY DZIAŁOWEJ
z bloczków
gazobetonowych gr. 12cm

DEMONTAŻ I MONTAŻ
UMYWALKI

MONTAŻ DRZWI
PRYSZNICOWYCH

-  - ISTNIEJĄCE OPRAWY OŚWIETLENIOWE
-  - WYBURZENIE ŚCIAN DZIAŁOWYCH
-  - ŚCIANA G-K

POWIERZCHNIA PŁYTEK
ŚCIENNYCH

A - A	2 . 3 5	m ²
B - B	1 0 . 7 8	m ²
C - C	9 . 6 9	m ²
D - D	4 . 5 8	m ²
s u m a :		2 7 . 4 1 m ²

NUMER	TREŚĆ MODYFIKACJI	FAZA	DATA

INWESTOR
Leśny Bank Genów Kostrzyca
ul. Miłków 300
58-535 Miłków

PROJEKT
**PROJEKT REMONTU POMIESZCZEŃ
ŁAZIENEK, STOŁÓWKI ORAZ SZATNI
W LEŚNYM BANKU GENÓW W KOSTRZYCY**

FAZA
PROJEKT BUDOWLANY
PROJEKTANT

USŁUGI PROJEKTOWE
ul. Wojska Polskiego 2, 55-100 Trzebnica

BRANŻA
ARCHITEKTURA

PROJEKTANT
mgr inż. Renata Sielicka
nr upr. 275/91/UW w specjalności
architektonicznej bezograniczeń

TREŚĆ RYSUNKU
**RZUT POMIESZCZENIA
NUMER 17 I PRZEKROJE
A-A, B-B, C-C, D-D**

NR MODYFIKACJI	DATA	SKALA
01	27.10.2021	1:50

NR RYSUNKU

A.3.1