

Warszawa, 02 lipca 2024 r.

Znak sprawy: BA.lm.23.5.2024

ZAPYTANIE OFERTOWE NA DOSTAWĘ STOŁÓW

Ministerstwo Rolnictwa i Rozwoju Wsi zwraca się z prośbą o złożenie oferty cenowej zgodnie z przedstawionymi wymogami:

1. **Przedmiot zamówienia:**

- Zakup oraz dostawa stołów składających się z 2 szt. blatów wraz z 4 szt. nogami zgodnie z załącznik nr 1 do zapytania ofertowego

2. **Termin realizacji zamówienia:**

- do 42 dni (6 tygodni) od dnia zawarcia umowy

3. **Kryteria oceny ofert:**

- 100% cena

Pod uwagę będą brane tylko oferty pełne tzn. zawierające wycenione wszystkie pozycje. W celu zapewnienia porównywalności wszystkich ofert, Zamawiający zastrzega sobie prawo do skontaktowania się z właściwymi Oferentami w cel uzupełnienia lub doprecyzowania ofert.

4. **Wymagania co do oferty cenowej:**

- wypełniony w języku polskim formularz „OFERTA”, według wzoru określonego w załączniku nr 1 do zapytania ofertowego,
- wypełnione w języku polskim „Oświadczenie wykonawcy o braku podstaw do wykluczenia”, według wzoru określonego w załączniku nr 2 do zapytania ofertowego.

5. **Osoba uprawniona do kontaktu: Pan: Przemysław Kłakowicz tel. 22 623 12 11 adres e-mail: zaopatrzenie@minrol.gov.pl**

6. **Termin złożenia oferty:** do 10.07.2024 r. do godziny 12:00

7. **Termin na zadawanie pytań:** do 08.07.2024 r. do godziny 12:00

8. **Sposób złożenia oferty:**

- elektronicznie na adres poczty zaopatrzenie@minrol.gov.pl, w tytule wpisując **sprawa BA.lm.23.5.2024**.

Jeżeli Wykonawca nie ma możliwości złożenia oferty w powyżej określony sposób to dopuszcza się osobiste złożenie oferty w Biurze Przepustek Ministerstwa Rolnictwa i Rozwoju Wsi, 00-930 Warszawa, ul. Wspólna 30, z dopiskiem „**sprawa BA.lm.23.5.2024**”, w godzinach 8.15-16.15 od poniedziałku do piątku.

Niniejsze zapytanie ofertowe nie stanowi zobowiązania Ministerstwa Rolnictwa i Rozwoju Wsi do zawarcia umowy. Wybór oferty zostanie dokonany zgodnie z przedstawionymi kryteriami oceny ofert.

Magdalena Żurawska

zastępca dyrektora



Biura Administracyjnego

/podpisano elektronicznie/

SZCZEGÓŁOWY OPIS PRZEDMIOTU UMOWY

1. Przedmiotem zamówienia jest dostawa wraz montażem, wniesieniem oraz ustawieniem stołów składających się z 2 szt. blatów wraz z 4 szt. nogami. Specyfikacja rzeczowa zamówienia wraz z schematem technicznym produktów określa poniższa tabela.
2. Produkty muszą spełniać następujące parametry techniczne
 - a) blaty
 - wykonany z płyty stolarskiej gr. 38mm,
 - oklejony z wierzchu, spodu i na obrzeżach naturalnym fornirem dębowym,
 - ranty prostopadłe - bez wyobłeń (krawędź na ostro z fazą 1 mm, jako połączenie forniru),
 - kierunek usłojenia forniru na blatach – zgodnie z zamieszczonymi informacjami na rysunkach,
 - wybarwienie blatów dopasowanie do aktualnie posiadanych blatów – pierwotne wybarwienie SOPUR BEJCA NITRO BRUNAT 22-25,
 - wierzchnia warstwa blatu zabezpieczona lakierem bezbarwnym – matowym,
 - system łączenia za pomocą metalowych zasuwek montowanych do spodu identycznych jak w obecnych stołach (po 2 szt. na każdym z krótkich boków – zgodnie z zamieszczonymi informacjami na rysunkach, wygląd zasuwek w zał. 1).
 - b) noga
 - podstawa mosiężna SLIM AM09 Brass wykonana ze stali szlachetnej – mosiądz szczotkowany – kolumna i baza dolna,
 - noga wyposażona w stopki regulacyjne niwelujące nierówności podłoża,
 - wysokość 72 cm,
 - górne mocowanie do blatu wykonane jest z żeliwa,
 - grubość kolumny: fi-6 cm,
 - okrągła podstawa dolna o średnicy fi-49,5 cm,
3. Produkty muszą być:
 - a) fabrycznie nowe, pełnowartościowe, wolne od wad, wykonane zgodnie z normami branżowymi.
 - b) gwarancja na poszczególne elementy oraz zmontowane stoły wraz z nogami na okres minimum 24 miesięcy,
 - c) spełniać wymagania pod względem BHP zgodnie z obowiązującymi przepisami w tym zakresie,
 - d) dopuszczone do obrotu i stosowania w krajach Unii Europejskiej w tym w pomieszczeniach przeznaczonych na stały pobyt ludzi.
4. Zakres zamówienia obejmuje:
 - a) dostarczenie (transport) produktów – Zamawiający (Warszawa, ul. Wspólna 30) wraz z załadunkiem i rozładunkiem,

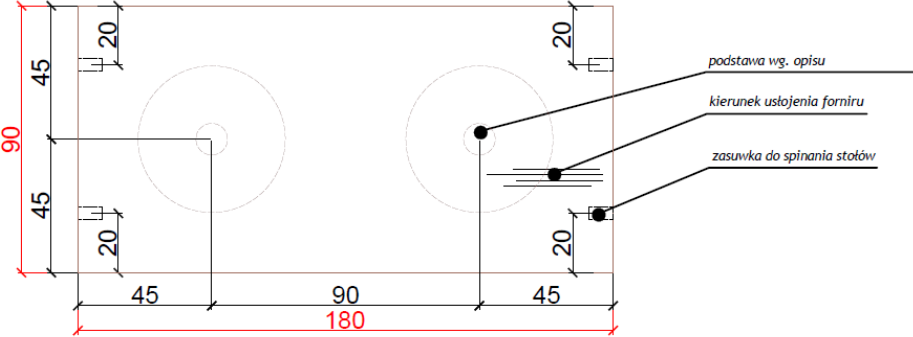
- b) montaż produktów oraz ustawienie w pomieszczeniach wskazanych przez Zamawiającego,
- c) przedstawienie do akceptacji próbek wybarwienia.

Lp .	Nazwa produktu :	Schematy poglądowe wraz z parametrami technicznymi	Ilość szt.:
1	blat		2
2	noga	 <p data-bbox="901 1041 1300 1187">SLIM AM09 Brass - noga do stołu – mosiądz szczotkowany</p>	4

Zaf. 1



Załącznik nr 2

Ja niżej podpisany / My niżej podpisani

.....

będąc upoważnionym/i/ do reprezentowania Wykonawcy:

.....

składając ofertę w odpowiedzi na zapytanie ofertowe nr

pn.,

oświadczam co następuje:

- nie podlegam wykluczeniu z postępowania** na podstawie art. 7 ust. 1 ustawy z dnia 13 kwietnia 2022 r. o szczególnych rozwiązaniach w zakresie przeciwdziałania wspieraniu agresji na Ukrainę oraz służących ochronie bezpieczeństwa (Dz.U. poz. 835)

- podlegam wykluczeniu z postępowania** na podstawie art. 7 ust. 1 ustawy z dnia 13 kwietnia 2022 r. o szczególnych rozwiązaniach w zakresie przeciwdziałania wspieraniu agresji na Ukrainę oraz służących ochronie bezpieczeństwa (Dz.U. poz. 835)

Uwaga:

W przypadku Wykonawców występujących wspólnie (w tym wspólników spółki cywilnej), każdy ze sprzedawców składa oświadczenie oddzielnie.

Oświadczenie składane jest również przez podwykonawców.

.....

Podpis

Udostępnianie i ochrona danych osobowych

Zgodnie z art. 13 ust. 1 i 2 rozporządzenia Parlamentu Europejskiego i Rady (UE) 2016/679 z dnia 27 kwietnia 2016 r. w sprawie ochrony osób fizycznych w związku z przetwarzaniem danych osobowych i w sprawie swobodnego przepływu takich danych oraz uchylenia dyrektywy 95/46/WE (ogólne rozporządzenie o ochronie danych) (Dz. U. UE. L. z 2016 r. Nr 119, str. 1 z późn. zm.), dalej „RODO”, informuję, że:

1. Administratorem Pani/Pana danych osobowych jest Minister Rolnictwa i Rozwoju Wsi z siedzibą w Warszawie, ul. Wspólna 30, 00-930. Dane osobowe mogą zostać ujawnione właściwym organom oraz podmiotom upoważnionym zgodnie zobowiązującym prawem.
2. Osobom, które w ofercie podały swoje dane osobowe przysługuje prawo wglądu do treści tych danych oraz ich poprawienia. Podanie danych jest dobrowolne, ale konieczne do oszacowania wartości zamówienia celem wszczęcia postępowania o zamówienie publiczne.
3. Osobom, które w ofercie podały swoje dane osobowe przysługuje prawo do wniesienia sprzeciwu wobec dalszego przetwarzania.
4. Osobom, które w wycenie podały swoje dane osobowe przysługuje prawo wniesienia skargi do organu nadzorczego.
5. Dane osobowe są przetwarzane na podstawie art. 6 ust. 1 lit c rozporządzenia 2016/679.
6. Okres przetwarzania danych jest zgodny z kategorią archiwalną dokumentacji postępowania.
7. Kontakt z Inspektorem Ochrony Danych w Ministerstwie Rolnictwa i Rozwoju Wsi możliwy jest pod numerem tel. (22) 623-26-25 lub adresem e-mail:
iod@minrol.gov.pl.