

Internetowy Biuletyn Szkół Plastycznych
Centrum Edukacji Artystycznej w Warszawie

luty 2017 r.
numer specjalny

biuletyn plastyk aneks

Całość prezentacji

1. Projektowanie płaskie (grudzień 2016 r.)
2. Projektowanie przestrzenne (styczeń 2017 r.)
3. Projektowanie przestrzenne (luty 2017 r.)

RYSZARD BOJARSKI

35 LAT PRACY PEDAGOGICZNEJ

Realizacja programów nauczania (Liceum Plastyczne)
3. Projektowanie przestrzenne



Ryszard Bojarski

W tym aneksie biuletynu *plastyk* przedstawiamy dorobek pedagogiczny Ryszarda Bojarskiego, nauczyciela w Zespole Państwowych Szkół Plastycznych w Warszawie.

Urodził się 16 czerwca 1954 w Warszawie. W latach 1970-1975 był uczniem Państwowego Liceum Sztuk Plastycznych. W latach 1975-1980 studiował na wydziale architektury wnętrz ASP Warszawa (dyplom w 1980 roku). Działalnością pedagogiczną zajmuje się od 35 lat: w latach 1981-1983 w Szkole Podstawowej nr 42 w Warszawie a od 1983 roku w PLSP-ZPSP Warszawa. Od 2007 roku jest nauczycielem dyplomowanym.

Nauczane przedmioty: *wystawiennictwo, rysunek zawodowy, rysunek techniczny, liternictwo, podstawy projektowania, reklama wizualna, aranżacja przestrzeni*. Współpraca z nauczycielami przy realizacji programów i podstaw programowych różnych projektowych przedmiotów plastycznych. W tym zakresie współpraca z instytucjami szkolnictwa artystycznego COPSA i CEA. Stała współpraca merytoryczna z ASP w Warszawie (wydział Wzornictwa i wydział Architektury Wnętrz). Autorski program podstaw projektowania (2005) – Biuletyn CEA *Plastyk* (grudzień 2012, styczeń 2013).

Udział w pracach Zespołu Podstaw Programowych (2013).

Przez cały cykl kształcenia prowadzona była dokumentacja prac uczniowskich realizowanych w ciągu roku szkolnego, prac eksponowanych na wystawach końcoworocznych oraz prac dyplomowych. Zestaw fotograficzny liczący kilka tysięcy zdjęć jest usystematyzowany w określone zagadnienia problemowe i wykorzystywany jako pomoc dydaktyczna. Przez szereg lat w pracowni zostały zgromadzone prace pozostawione przez uczniów, które stanowią materiał poglądowy dla następnych roczników.

Praca twórcza

Prace rysunkowe prezentowane na licznych wystawach m.in. w Domu Literatury (1989), w Galerii Ściana Wschodnia (1991) oraz zbiorowe, m.in Dekada sztuki (1992), Muzeum Wojsk Polskiego – 50. Rocznica Powstania Warszawskiego, nagroda w konkursie ogólnopolskim za pracę „Z dymem pożarów” (1994). Prace w zbiorach w kraju i za granicą.

Ryszard Bojarski przed Liceum Plastycznym w Podchorążówce (Łazienki, 1973 r.) i dziś.



WITRYNA – WEJŚCIE

makieta w określonej skali, technika dowolna (znak firmowy – liternictwo – foto – kolor)
prace uczniów kl. III/IV w pięcioletnim cyklu kształcenia

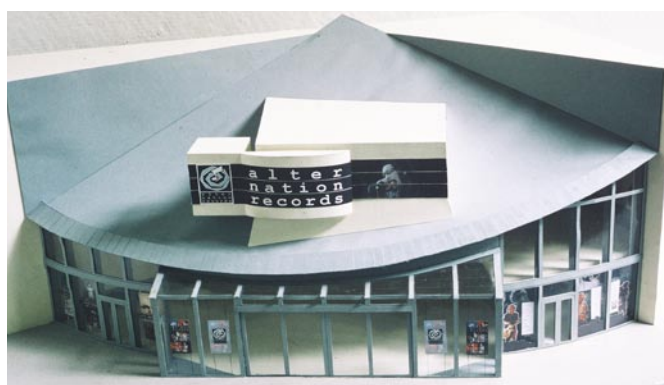

WITRYNA – WEJŚCIE

makieta w określonej skali, technika dowolna (znak firmowy – liternictwo – foto – kolor)
prace uczniów kl. III/IV w pięcioletnim cyklu kształcenia

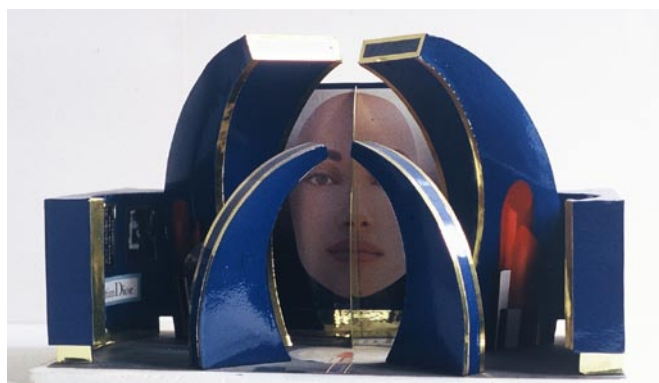
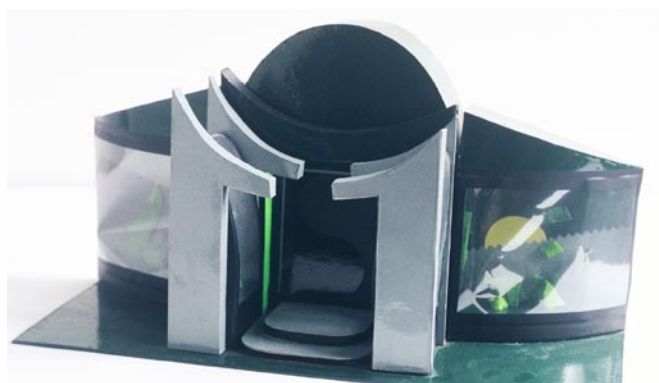
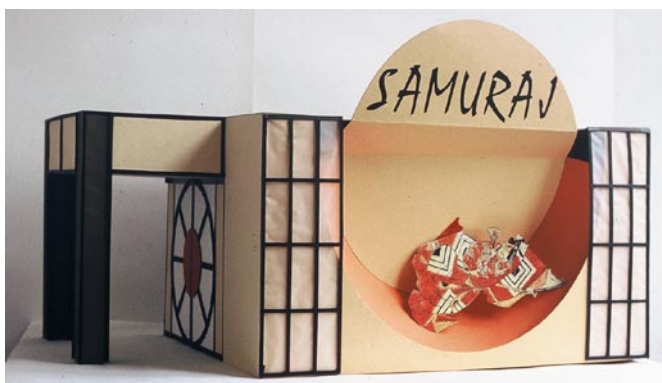
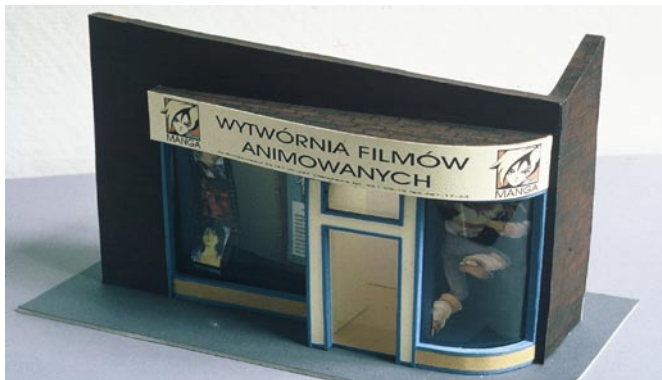

WITRYNA – WEJŚCIE

makieta w określonej skali, technika dowolna (znak firmowy – liternictwo – foto – kolor)
prace uczniów kl. III/IV w pięcioletnim cyklu kształcenia

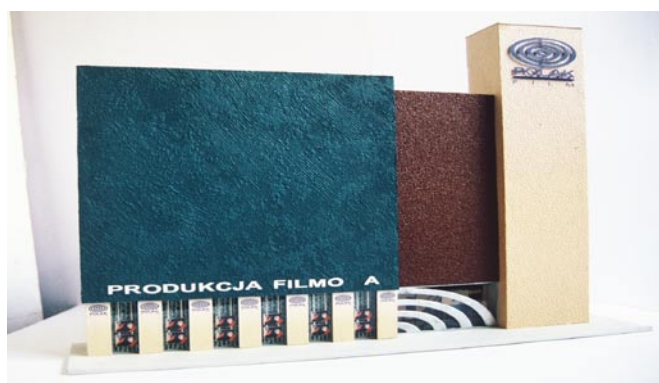

EKSPOZYCJA – WYSTAWA

makieta w określonej skali, technika dowolna (znak firmowy – liternictwo – foto – kolor)
prace uczniów kl. IV w pięcioletnim cyklu kształcenia

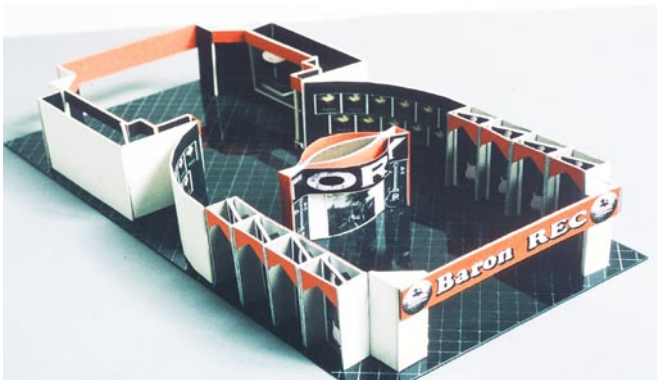
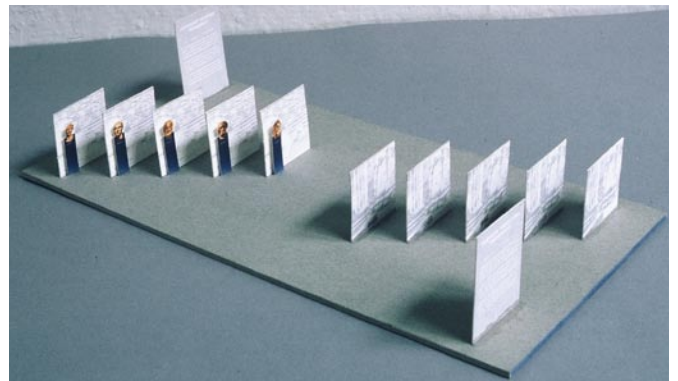
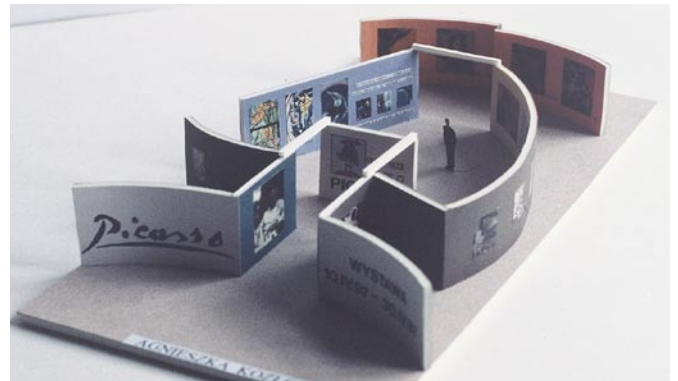
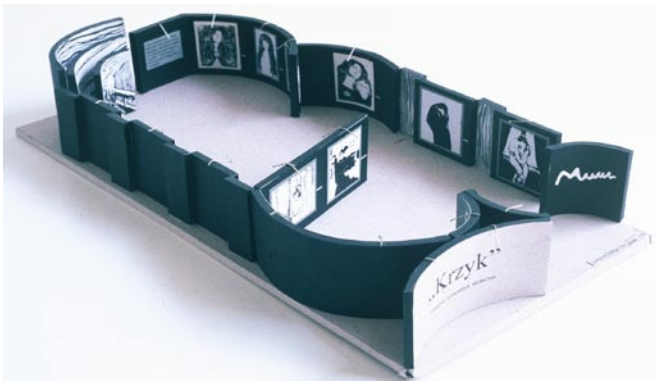

EKSPOZYCJA – WYSTAWA

makieta w określonej skali, technika dowolna (znak firmowy – liternictwo – foto – kolor)
prace uczniów kl. IV w pięcioletnim cyklu kształcenia

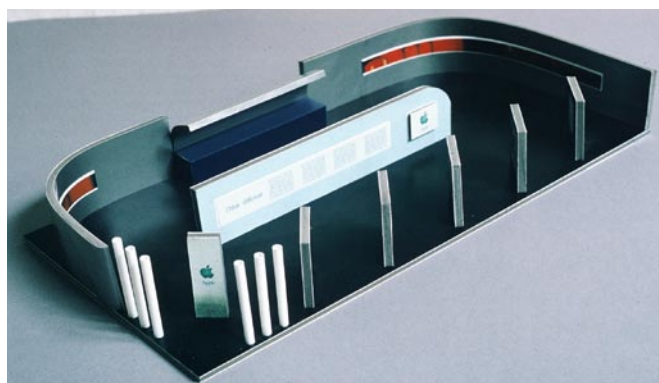
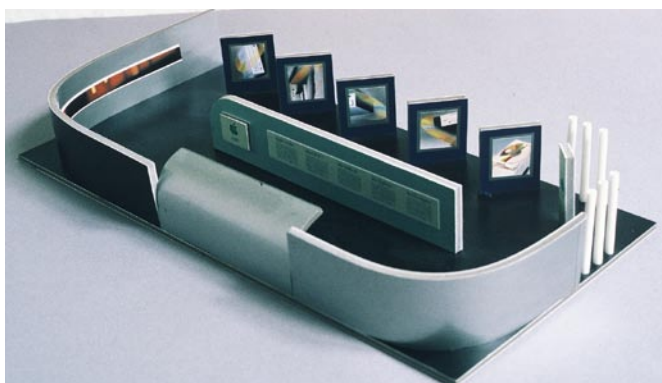
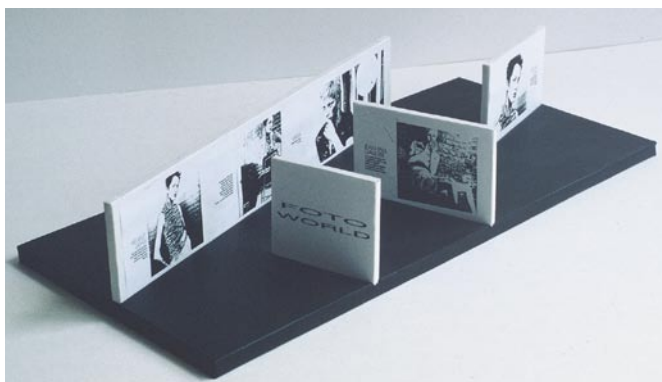

EKSPOZYCJA – WYSTAWA

makieta w określonej skali, technika dowolna (znak firmowy – liternictwo – foto – kolor)

dokumentacja projektowa – format 70 x 50 cm, prace uczniów kl. IV w pięcioletnim cyklu kształcenia

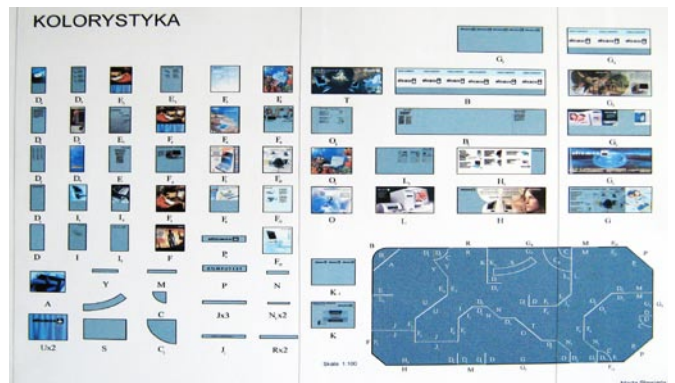
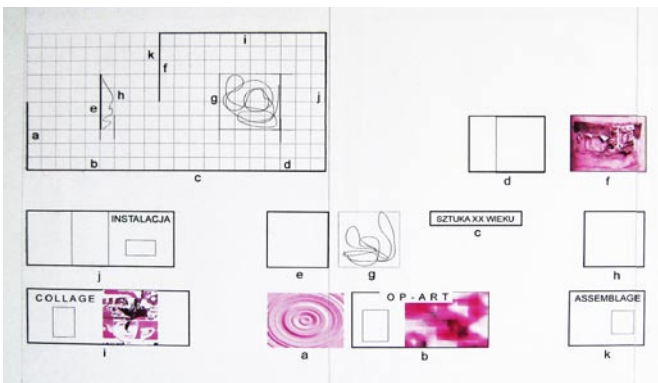
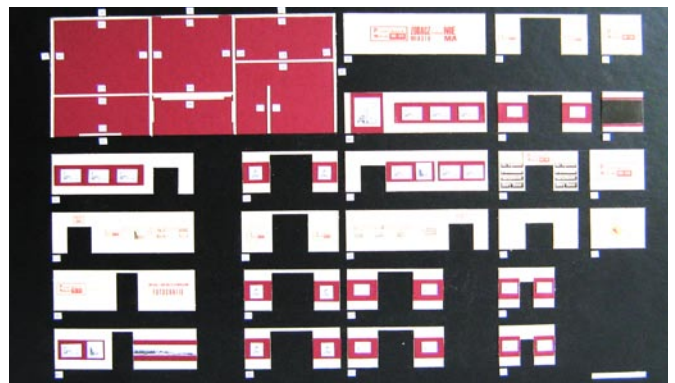
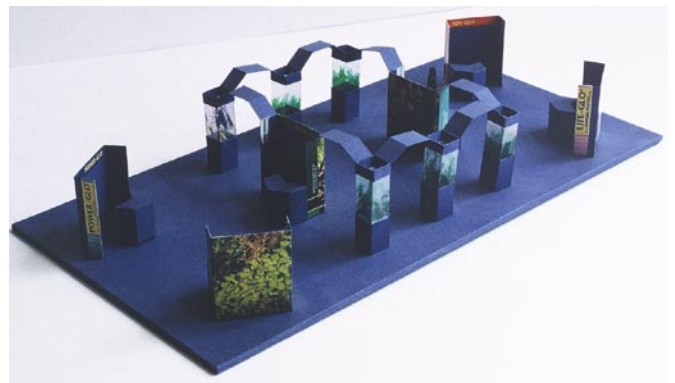
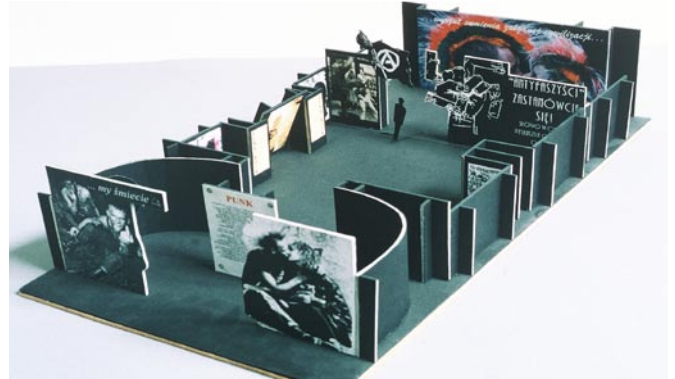

PERSPEKTYWA ROZWIĄZAŃ REKLAMOWYCH

format 70 x 50 cm, technika komputerowa, ołówek, ksero, prace uczniów kl. IV w pięcioletnim cyklu kształcenia

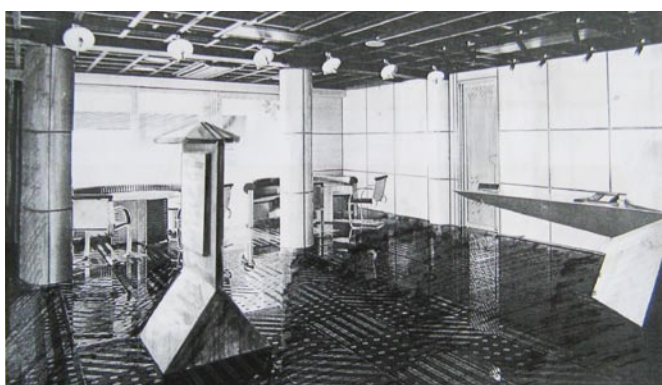
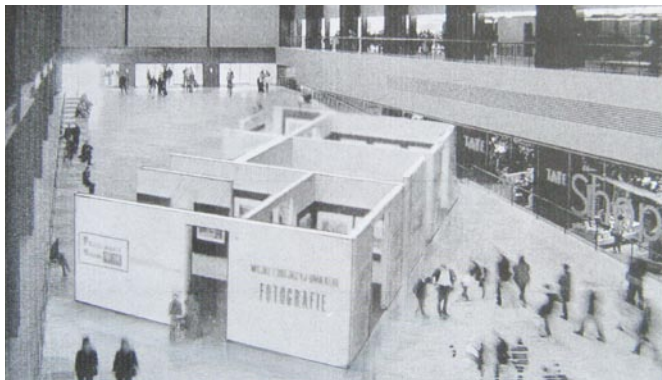

PERSPEKTYWA ROZWIĄZAŃ REKLAMOWYCH

format 70 x 50 cm, technika ołówki, prace uczniów kl. IV w pięcioletnim cyklu kształcenia

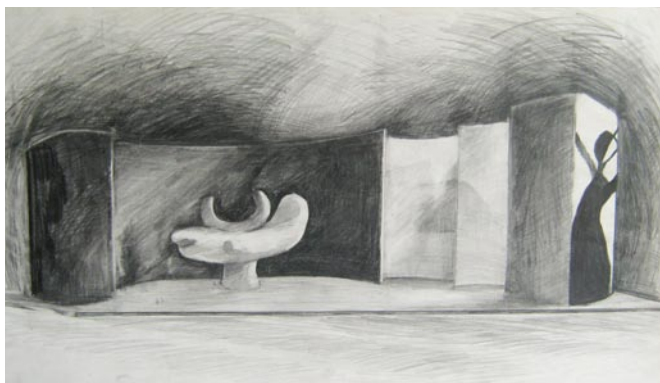
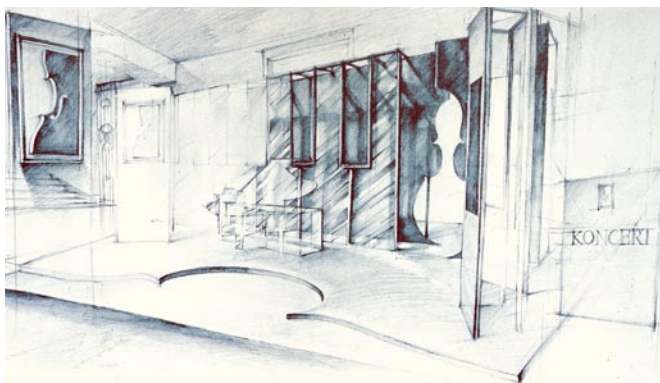
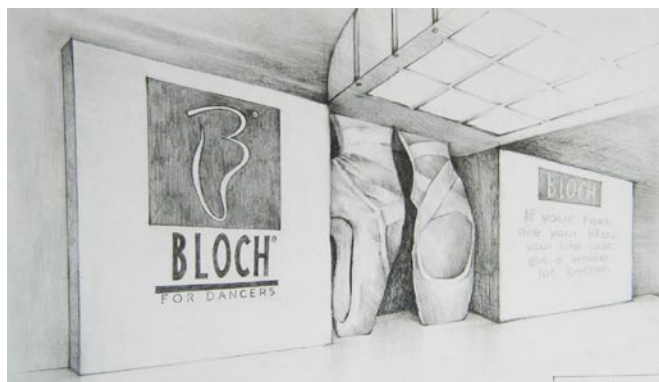
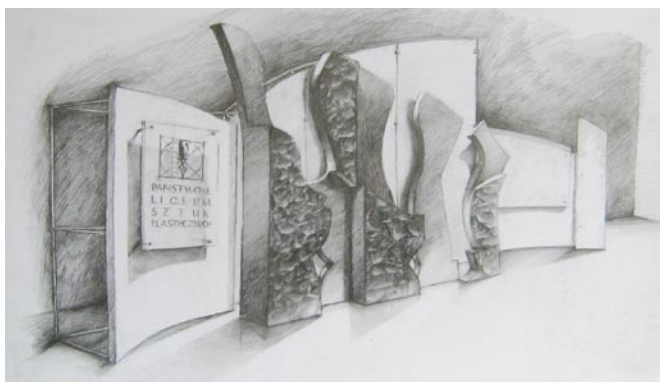
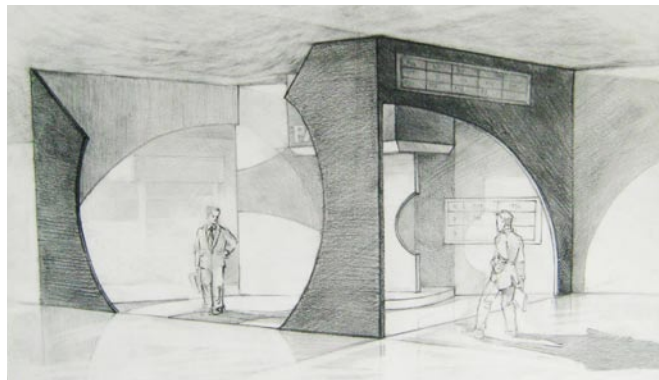

PERSPEKTYWA ROZWIĄZAŃ REKLAMOWYCH

format 70 x 50 cm, technika komputerowa, prace uczniów kl. IV w pięcioletnim cyklu kształcenia

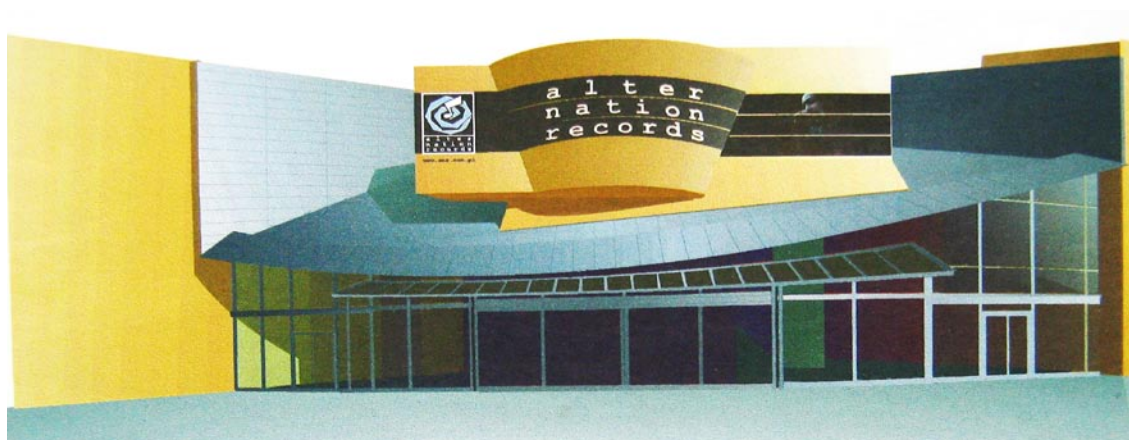

PERSPEKTYWY

format 70 x 50 cm, technika ołówek, prace uczniów kl. IV/V w pięcioletnim cyklu kształcenia

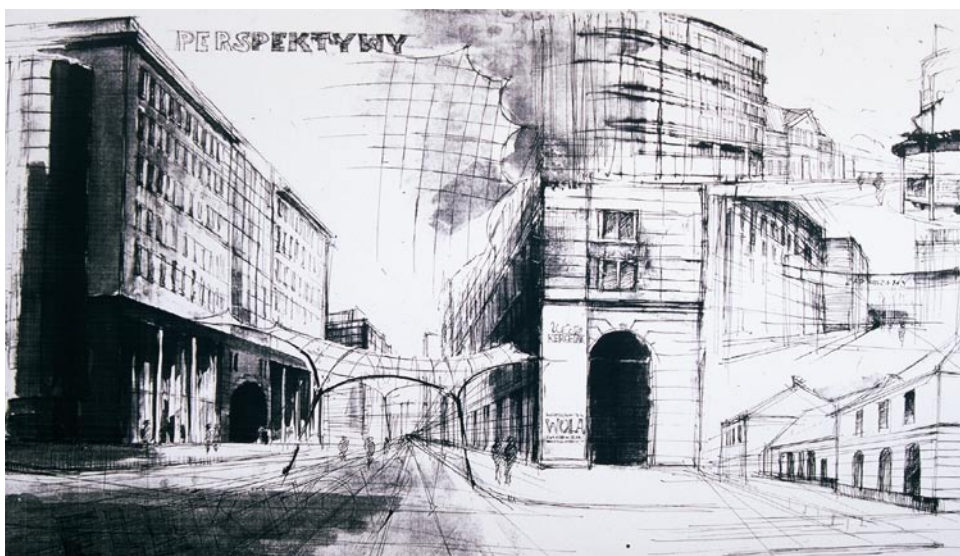
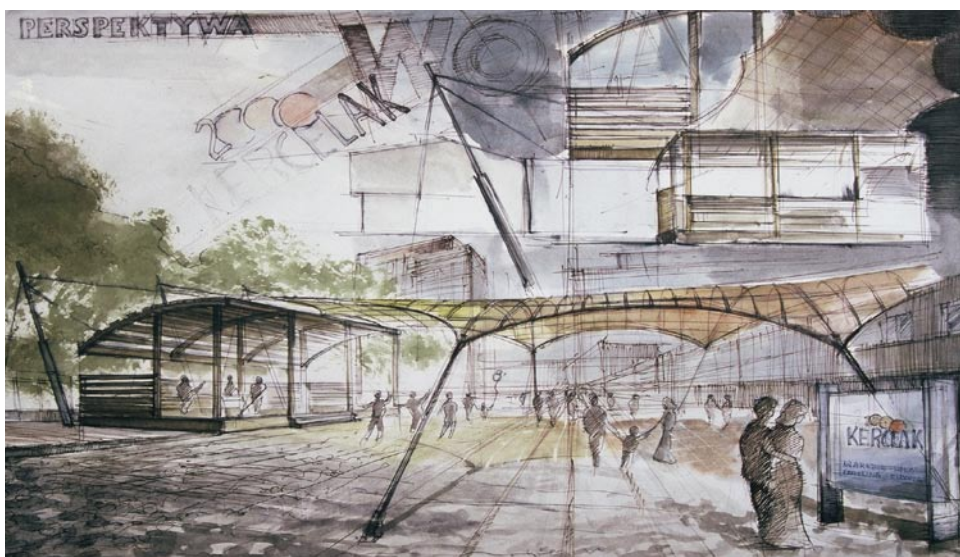

PERSPEKTYWY

format 70 x 50 cm, technika ołówek, prace uczniów kl. III/IV w pięcioletnim cyklu kształcenia

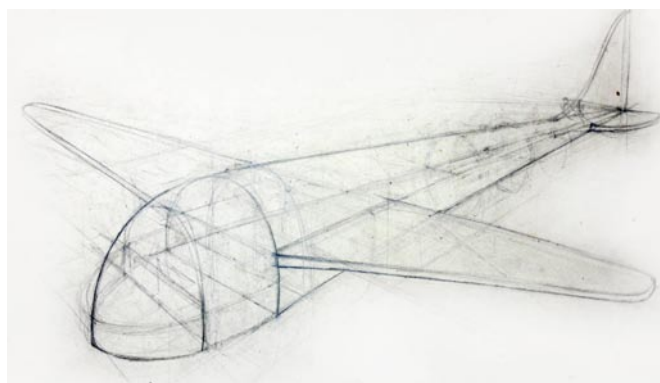
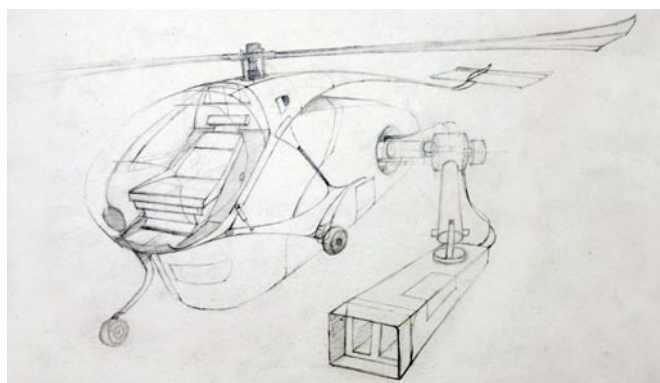
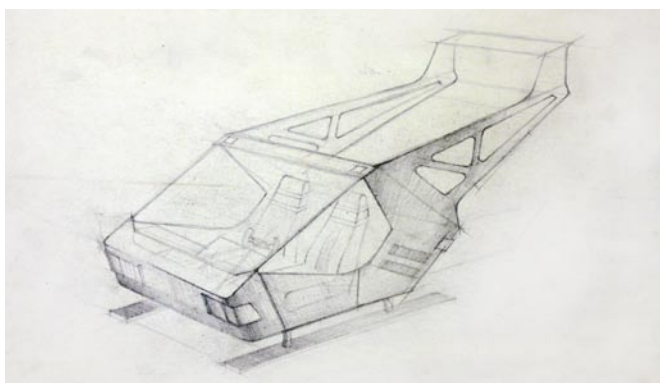
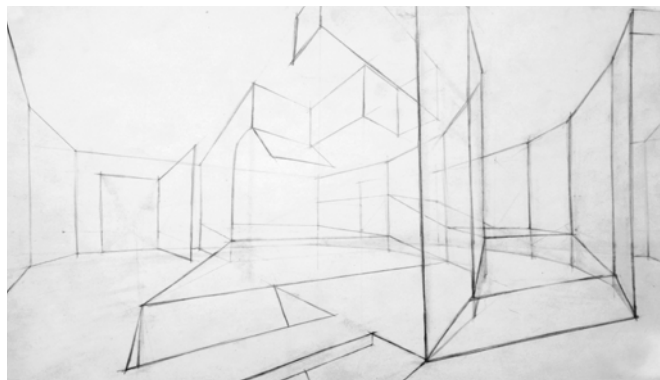
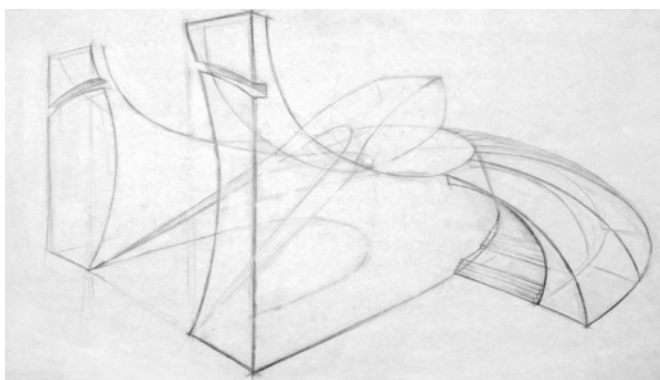
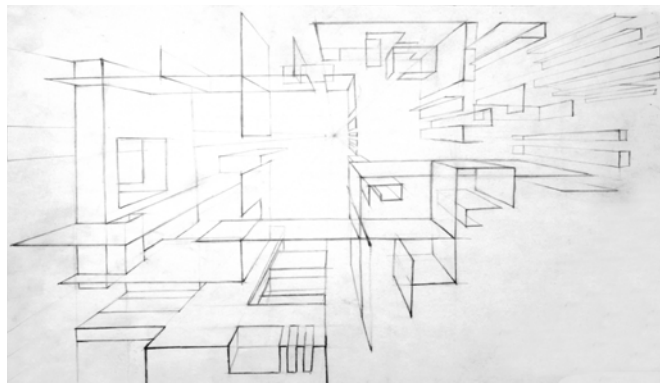
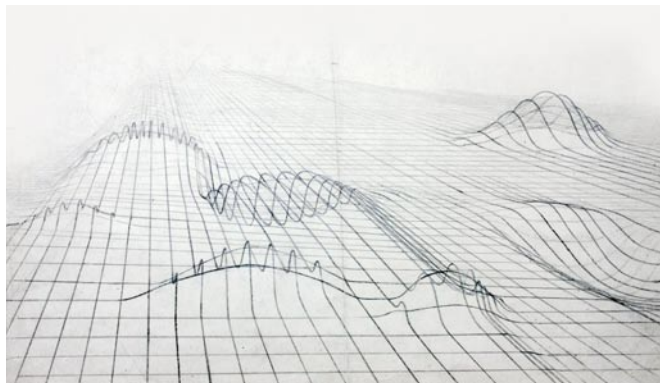

DOKUMENTACJE PROJEKTOWE

dokumentacja projektowa, format 70 x 50 cm, technika dowolna
prace uczniów kl. IV w pięcioletnim cyklu kształcenia

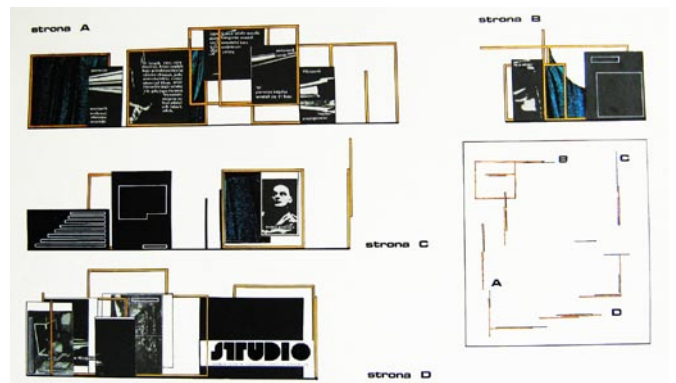
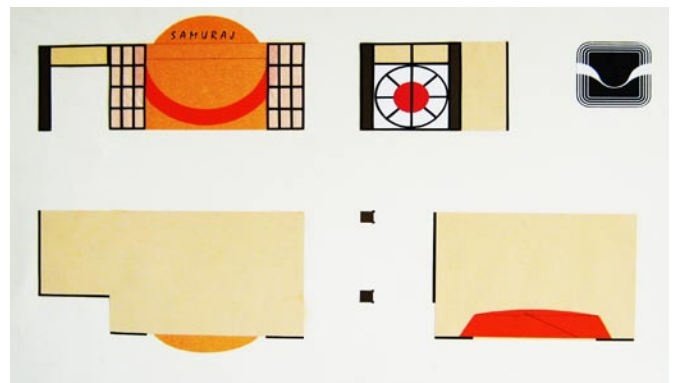
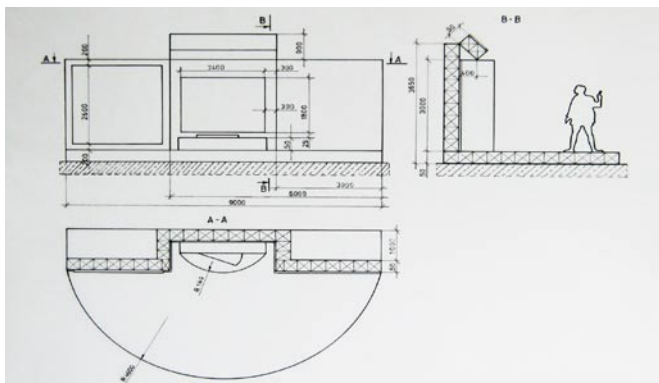
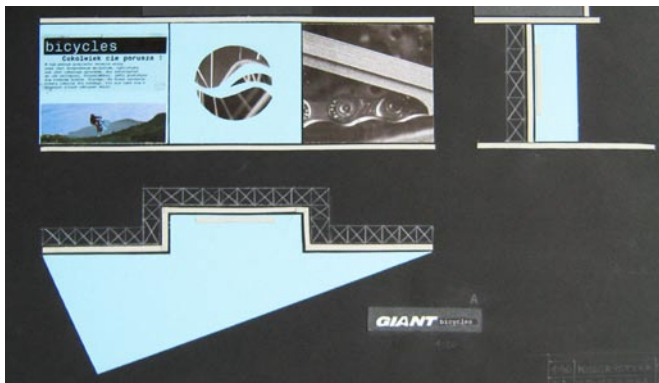
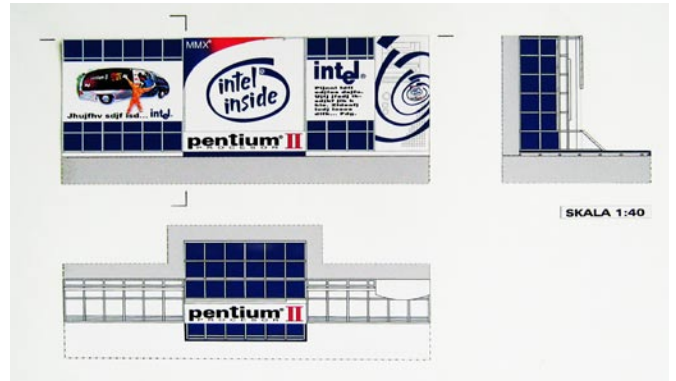

DOKUMENTACJE PROJEKTOWE

dokumentacja projektowa, format 70 x 50 cm, technika dowolna
prace uczniów kl. IV w pięcioletnim cyklu kształcenia

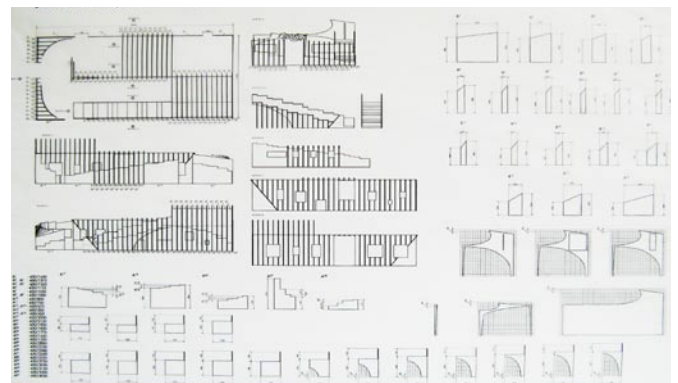
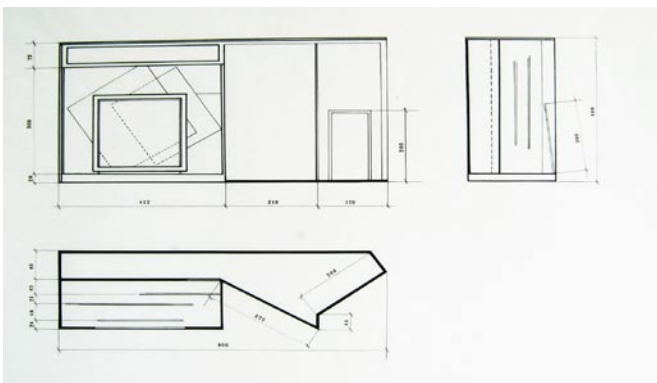
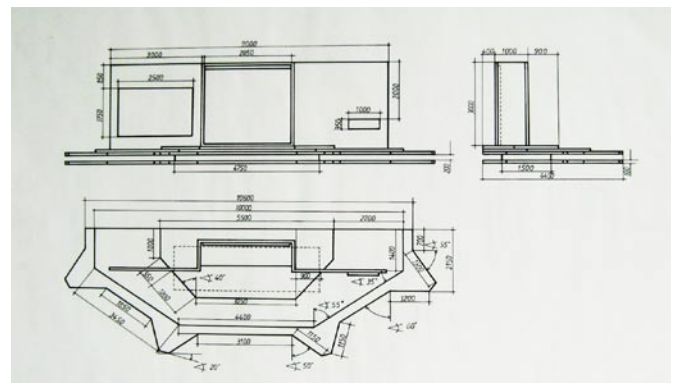
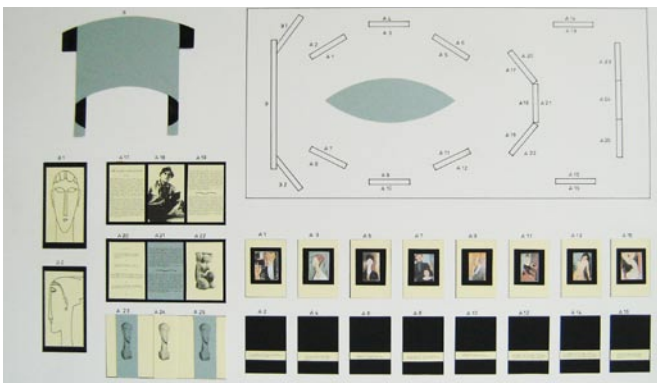
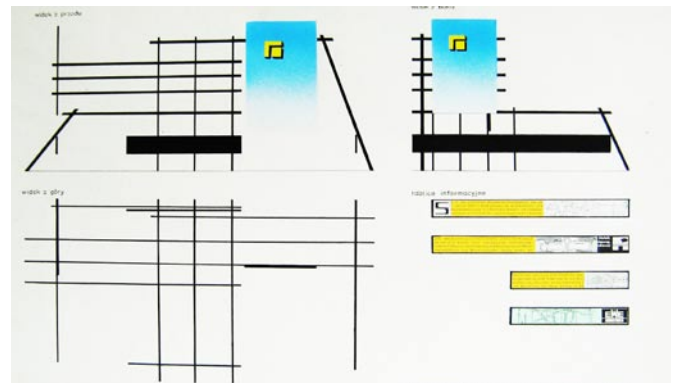
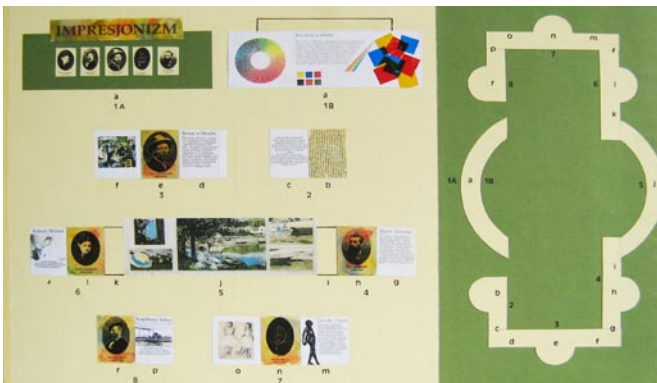

DYPLOMY

makieta w określonej skali – technika dowolna, prace uczniów kl. V w pięcioletnim cyklu kształcenia

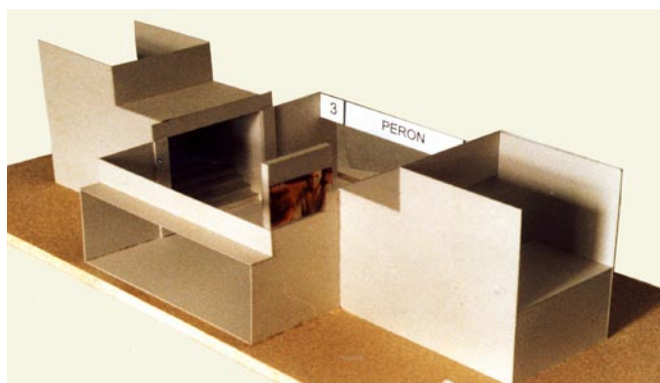
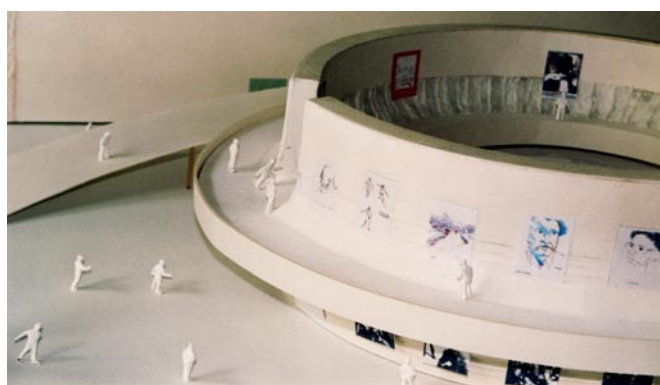

DYPLOMY

makieta w określonej skali – technika dowolna, prace uczniów kl. V w pięcioletnim cyklu kształcenia)



DYPLOMY

makieta w określonej skali – technika dowolna
prace uczniów kl. V w pięcioletnim cyklu kształcenia

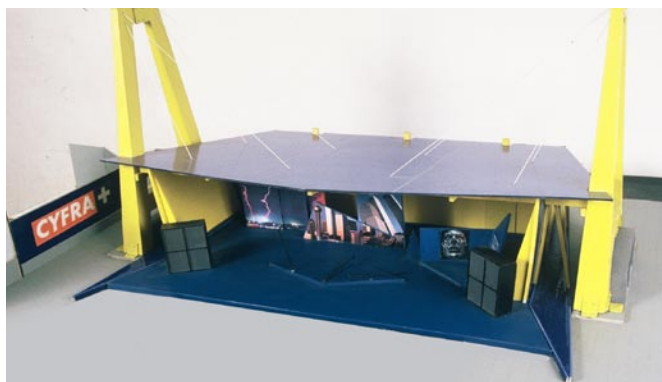
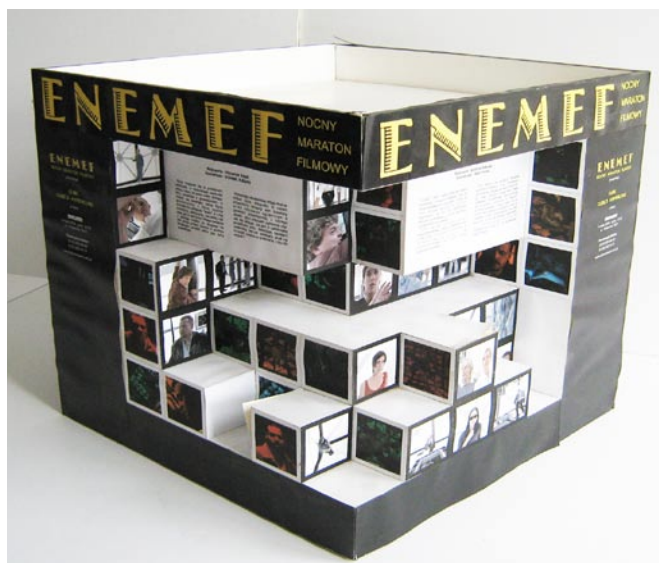

DYPLOMY

makieta w określonej skali – technika dowolna, prace uczniów kl. V w pięcioletnim cyklu kształcenia)

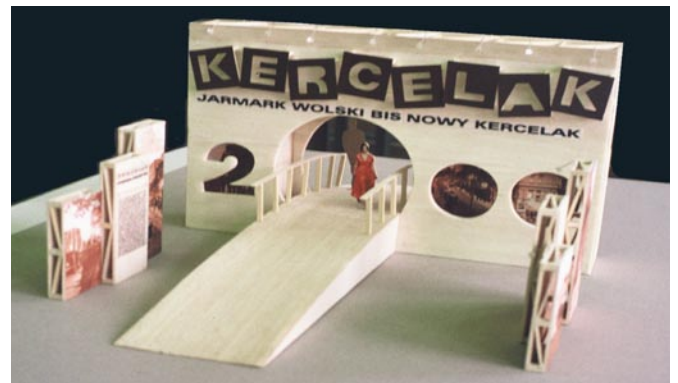
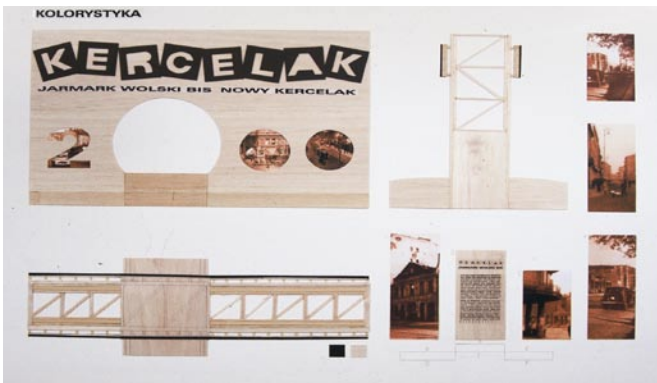

DYPLOMY

makieta w określonej skali – technika dowolna, prace uczniów kl. V w pięcioletnim cyklu kształcenia

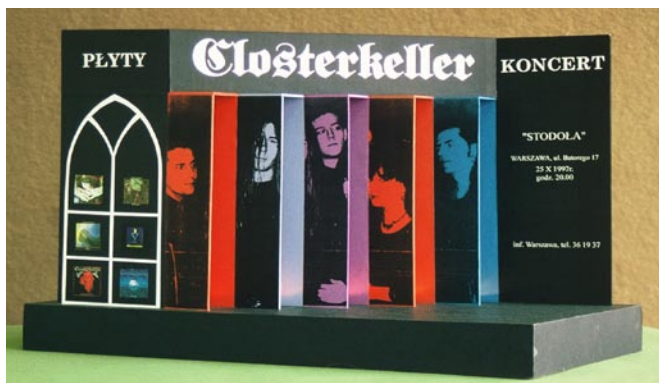
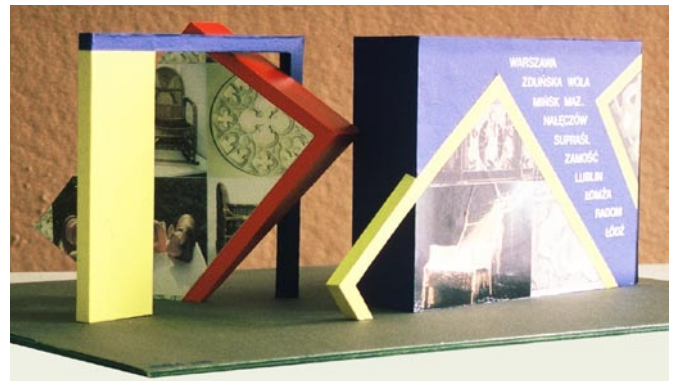

DYPLOMY

makieta w określonej skali – technika dowolna, prace uczniów kl. V w pięcioletnim cyklu kształcenia

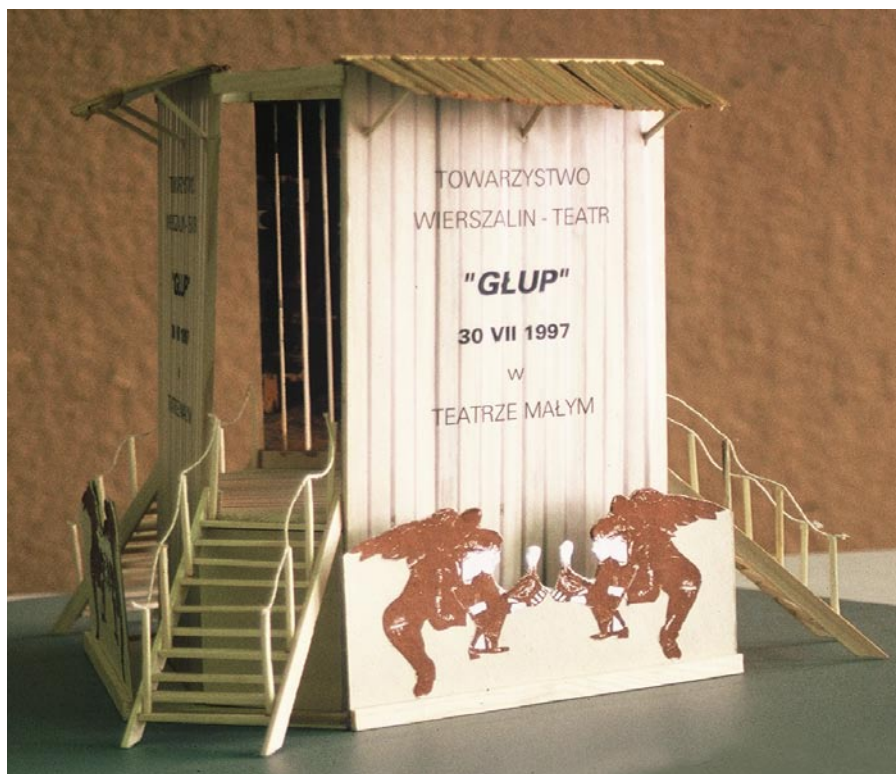
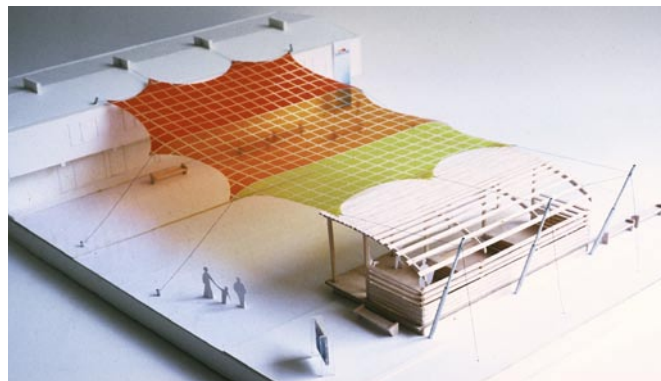
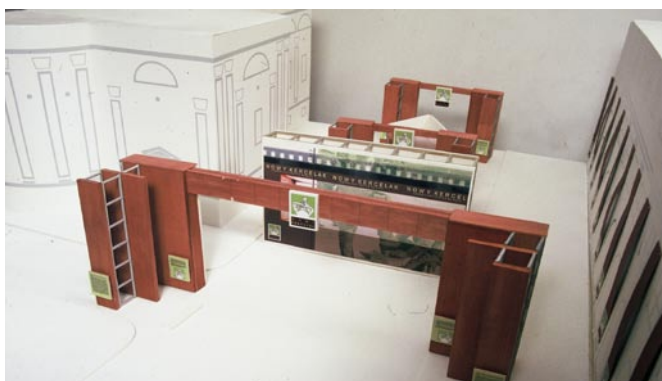

DYPLOMY

makieta w określonej skali – technika dowolna, prace uczniów kl. V w pięcioletnim cyklu kształcenia

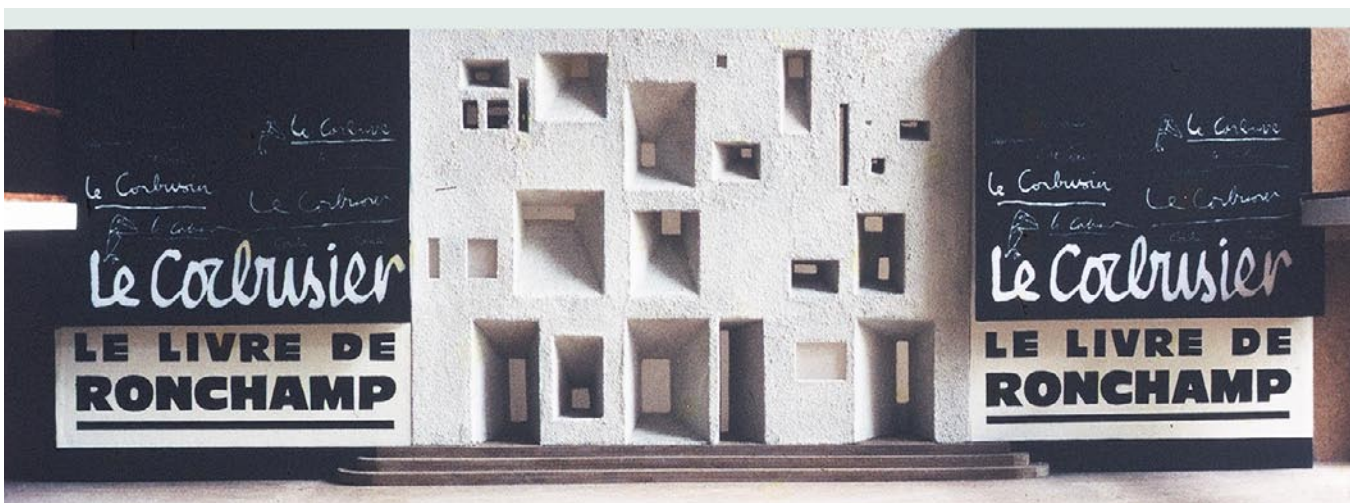
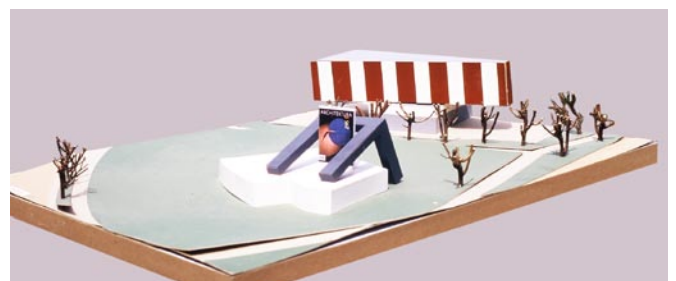
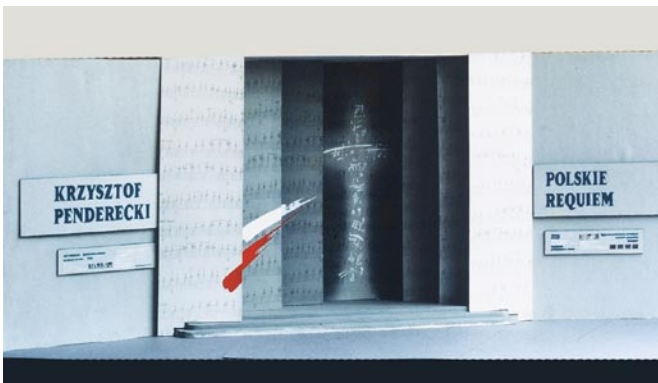
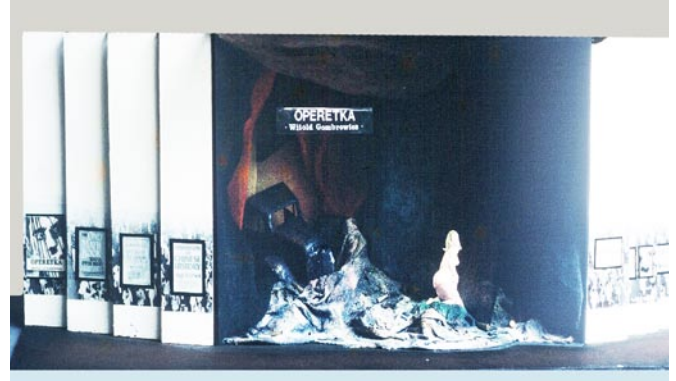

WYSTAWA KOŃCOWA

dokumentacja fotograficzna



WYSTAWA KOŃCOWA

dokumentacja fotograficzna



WYSTAWA KOŃCOWA

dokumentacja fotograficzna



WYSTAWA KOŃCOWA

dokumentacja fotograficzna



ASSEMBLAGE nawiązanie do istniejących kierunków w sztuce

dokumentacja fotograficzna, prace uczniów kl. I w czteroletnim cyklu kształcenia



<https://www.facebook.com/ceaplastyk/>
https://cea-art.pl/biuletyn_plastyk-pl/

BIULETYN PLASTYK —

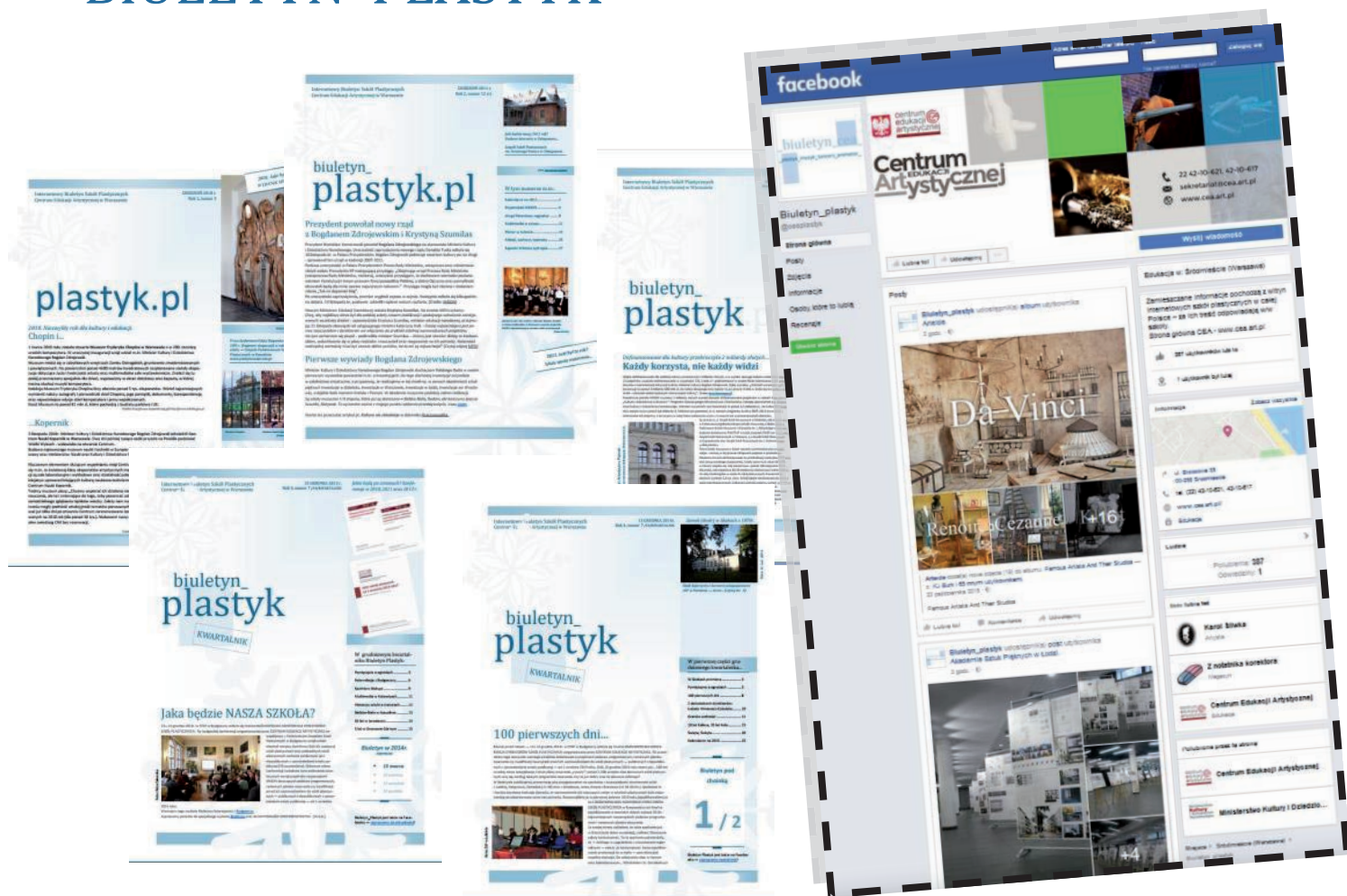

1 czerwca 1937 roku — „Rozporządzenie MWRiOP o ustroju szkół artystycznych plastyki” — święto szkół plastycznych!

BIULETYN PLASTYK

Centrum Edukacji Artystycznej

ul. Brzozowa 35

00-258 WARSZAWA

www.cea.art.pl

Dyrektor: **dr Zdzisław Bujanowski**

Zastępca: **Eugeniusz Buda**

Tel: 22-42-10-621

Fax: 22-42-10-633

E-mail: sekretariat@cea.art.pl

REDAKTOR BIULETYNU OD 2010

Włodzimierz St. Gorzelańczyk [W.S.G.]

p.o. dyrektora CENSA

www.censa.pl

E-mail: censa@censa.pl

Redaktor prowadzący e-wydania:

Dagmara Lasocka

WYDAWNICTWA CEA

tel./fax. 22-826-15-80

E-mail: lasocka@cea.art.pl

Biuletyn Plastyk Wydania Specjalne 2016-2017

Elektroniczny biuletyn informacyjno — publiczny szkół plastycznych Centrum Edukacji Artystycznej. Zamieszczane teksty pochodzą ze stron internetowych szkół publicznych i niepublicznych z uprawnieniami szkół publicznych a także MKiDN, MEN i innych podmiotów publicznych oraz tekstów i fotografii własnych. W Biuletynie i na stronie CEA publikowane są w/w materiały, będące własnością tych podmiotów i osób [patrz źródła]. CEA oraz twórcy BIULETYNU dziękują szkołom plastycznym — wszystkim osobom prowadzącym portale internetowe — w szczególności autorom tekstów i fotosów za udostępnienie ich w biuletynie CEA oraz na stronie internetowej.



Warszawa 2016 / 2017r.

