



RDOŚ-Gd-WOC.261.47.2023.JD/JR

## OPIS PRZEDMIOTU ZAMÓWIENIA

- Nazwa zamówienia:** Wykonanie oraz montaż urzędowych tablic informujących o nazwie form ochrony przyrody na terenie województwa pomorskiego.
- Przedmiotem umowy** jest wykonanie stelaży i montaż urzędowych tablic informujących o nazwie rezerwatów przyrody i obszarów Natura 2000 na terenie województwa pomorskiego.
- Zestawienia ilościowe zakresu prac:**  
Zamawiający zamierza postawić 40 tablic informujących o nazwie form ochrony przyrody; w tym 33 pojedyncze, tzn. z jedną blachą na stelażu oraz 7 podwójnych, tzn. na jednym stelażu dwie blachy w 10 rezerwach przyrody i 3 obszarach Natura 2000, tj.

### **Bagna Izbickie- rezerwat przyrody: 4 tablice**

- 1) Dz. ewid. 112/1 pow. słupski, gmina Główny, jedn. ewid. Główny, obręb Ciemino.
- 2) Dz. ewid. 23/1 pow. słupski, gmina Główny, jedn. ewid. Główny, obręb Izbica.
- 3) Dz. ewid. 22/1 pow. słupski, gmina Główny, jedn. ewid. Główny, obręb Izbica.
- 4) Dz. ewid. 17/1 pow. słupski, gmina Główny, jedn. ewid. Główny, obręb Izbica.

### **Torfowisko Pobłockie- rezerwat przyrody: 1 tablica**

Dz. ewid. 142/1 pow. słupski, gmina Główny, jednostka ewidencyjna Główny, obręb Pobłockie.

### **Obszar Natura 2000 Górkowski Las PLH220045: 3 tablice w granicach obszaru rezerwat przyrody Las Górkowski: 3 tablice.**

Lokalizacje w tych samych miejscach zarówno tablice naturowe jak i rezerwatowe.

- 1) Dz. ewid. 252L (w części pn obszaru) powiat lęborski, gmina Wicko, jedn. ewid. Wicko, obręb Wicko.
- 2) Dz. ewid. 252L (w części pd obszaru) powiat lęborski, gmina Wicko, jedn. ewid. Wicko, obręb Wicko.
- 3) Dz. ewid. 252L (w części pd-wsch obszaru) powiat lęborski, gmina Wicko, jedn. ewid. Wicko, obręb Wicko.



### **Nowe Wicko - Rezerwat Przyrody: 2 Tablice**

- 1) Dz. ewid. 7 (w części Pn. rezerwatu) powiat łęborski, gmina Wicko, jedn. ewid. Wicko, obręb Wicko.
- 2) Dz. ewid. 7 (w części Pd. rezerwatu) powiat łęborski, gmina Wicko, jedn. ewid. Wicko, obręb Wicko.

**Obszar Natura 2000 Łebskie Bagna PLH220040** złożony jest z dwóch części północnej i południowej w których znajdują się rezerwaty przyrody **Łebskie Bagno** oraz **Czarne Bagno**.

Obszar Natura 2000 Łebskie Bagna PLH220040: **2 tablice** w północnej części obszaru Natura2000.

Rezerwat przyrody Łebskie Bagno: **2 tablice**.

Lokalizacje w tych samych miejscach zarówno tablice naturowe jak i rezerwatowe.

- 1) Dz. ewid. 358/1L powiat łęborski, gmina Nowa Wieś Łęborska, jedn. ewid. Nowa Wieś Łęborska, obręb Janowiczki.
- 2) Dz. ewid. 367/1L powiat łęborski, gmina Nowa Wieś Łęborska, jedn. ewid. Nowa Wieś Łęborska, obręb Niebędzino (błędnie zlokalizowana obecna tablica. Poza obszarem, na skraju lasu. Nowa lokalizacja musi być zlokalizowana na granicy rezerwatu i obszaru Natura 2000 na wskazanej działce ewidencyjnej).

Obszar Natura 2000 Łebskie Bagna PLH220040: **2 tablice** w południowej części obszaru Natura2000

rezerwat przyrody Czarne Bagno: **2 tablice**.

Lokalizacje w tych samych miejscach zarówno tablice naturowe jak i rezerwatowe.

- 1) Dz. ewid. 394 powiat łęborski, gmina Nowa Wieś Łęborska, obręb Redkowice (błędnie zlokalizowana obecna tablica. Poza obszarem, przy głównym zjeździe z drogi. Nowa lokalizacja musi być zlokalizowana na granicy rezerwatu i obszaru Natura 2000 na wskazanej działce ewidencyjnej).
- 2) Dz. ewid. 395 powiat łęborski, gmina Nowa Wieś Łęborska, obręb Redkowice (tak jak poprzednio, błędnie zlokalizowana obecna tablica. Poza obszarem, przy głównym zjeździe z drogi. Nowa lokalizacja musi być zlokalizowana na granicy rezerwatu i obszaru Natura 2000 na wskazanej działce ewidencyjnej).

### **Rezerwat przyrody Białogóra: 1 tablica.**

Dz. ewid. 23/1 powiat pucki, gmina Krokowa, jedn. ewid. Krokowa, obręb Białogóra

### **Rezerwat przyrody Lisia Kępa: 15 tablic**

- 1) Działki ewidencyjne: 108, 107, 106, 105, 97, 96, 130/1, 101/1, 121/1, 121/1, 122/1, 123/1, powiat bytowski, obręb Sierzno, gmina Bytów;
- 2) Działki ewidencyjne: 126 i 124/1, powiat Bytów, obręb Rekowo, gmina Bytów

### **Rezerwat przyrody Dolina Kulawy : 7 tablic**

- 1) Działki ewidencyjne: 142/1 obręb Prądzonka, gmina Studzienice, powiat bytowski
- 2) Działki ewidencyjne: 3109,3075,3076 obręb Kruszyn, gmina Brusy, powiat chojnicki oraz działki 3077/3 i 3148/2 obręb Widno, gmina Brusy, powiat chojnicki

### **Rezerwat przyrody Zaleskie Bagna : 1 tablica**

Działka ewidencyjna nr 154, obręb Zaleskie, gmina Ustka, powiat słupski (11-20-1-04-154-d-00 Nadleśnictwo Ustka)

### **Obszar Natura 2000 Przymorskie Błota PLH220024: 2 tablice**

- 1) działka ewidencyjna nr 114, obręb Zaleskie PGR, gmina Ustka, powiat słupski
- 2) działka ewidencyjna nr 31/2 obręb Duninowo PGR, gmina Ustka, powiat słupski

#### **4. Sposób wykonania prac:**

- 1) Wskazane tablice (blachy) należy odebrać z siedziby Zamawiającego przed przystąpieniem do prac terenowych.
- 2) Montaż w terenie będzie odbywał się we wskazanych lokalizacjach, na granicach wskazanych obszarów Natura 2000 oraz rezerwatów przyrody w województwie pomorskim.
- 3) Orientacyjna lokalizacja tablic dla obszarów Natura 2000 oraz rezerwatów przyrody zostanie udostępniona w formie warstwy shp. oraz map, w terminie 5 dni od dnia podpisania umowy, na skrzynkę poczty elektronicznej Wykonawcy.
- 4) Wykonawca uzgodni z Zamawiającym, w sposób telefoniczny, termin montażu każdej z tablic, minimum 5 dni przed planowanym montażem.
- 5) Zamawiający zastrzega sobie prawo do uczestnictwa w podjętych pracach przedstawiciela Zamawiającego, pracownika PGL Lasy Państwowe, pracownika lokalnych urzędów gmin lub przedstawiciela lokalnego Zarządu Dróg.
- 6) Dokładna lokalizacja tablic może ulec zmianie ze względu na obecne w dniu montażu, we wskazanym miejscu, warunki terenowe. Lokalizacja nie może jednak wykraczać poza obręb działki ewidencyjnej wskazanej w udostępnionych materiałach.
- 7) Tablice powinny być zorientowane tak aby w najlepszy możliwy sposób wskazywać grunty obszaru Natura 2000 lub rezerwatu przyrody (powinny być zwrócone tyłem do obszaru Natura 2000 lub rezerwatu przyrody).
- 8) Dane przestrzenne dotyczące obszarowych form ochrony przyrody (rezerwaty przyrody, obszary Natura 2000) dostępne są pod adresem internetowym: <http://geoserwis.gdos.gov.pl/mapy/>.
- 9) Zamawiający zastrzega sobie możliwość częściowego odbioru zamówienia w przypadku stwierdzenia nieprawidłowości uniemożliwiających bezusterkowo wykonanie całości zamówienia.

#### **5. Warunki wykonania przedmiotu umowy:**

- 1) Termin wykonania zadania: **komplet tablic należy zamontować w terenie do 30 listopada 2023 r.**

- 2) Rysunek konstrukcji stelaża oraz ramki drewnianej przedstawia **Załącznik A**. Wszelkie niejasności Wykonawca wyjaśni z pracownikiem RDOŚ w Gdańsku odpowiedzialnym za prowadzenie umowy.
- 3) Wykonawca sporządzi dokumentację fotograficzną każdej zamontowanej tablicy, w sposób umożliwiający każdorazowo precyzyjne rozpoznanie umiejscowienia tablicy w docelowej lokalizacji w terenie oraz naniesie położenie tablicy przy pomocy urządzenia GPS.
- 4) Wykonawca każdorazowo po dokonaniu montażu w danym obszarze, najpóźniej 5 dni po wykonaniu zadania, zawiadamia mailowo o tym fakcie Zamawiającego oraz prześle do Zamawiającego komplet wymienionych w pkt. 3 danych dla obszaru, na którym dokonano montażu na adres email: [jacek.domzalski@gdansk.rdos.gov.pl](mailto:jacek.domzalski@gdansk.rdos.gov.pl) lub [joanna.radzewicz@gdansk.rdos.gov.pl](mailto:joanna.radzewicz@gdansk.rdos.gov.pl)
- 5) Przed podpisaniem protokołu zdawczo-odbiorczego przedmiotu umowy Wykonawca przekaze Zamawiającemu na nośniku danych cyfrowych kompletną dokumentację fotograficzną oraz miejsca lokalizacji posadowionych tablic (GPS).

## 6. Forma przedmiotu umowy:

### 1) Charakterystyka ogólna tablic:

- a) tablice urzędowe wykonane są blachy ocynkowanej na której znajduje się naklejka z nadrukiem, posiadająca wymiary ok. 120x40 cm (w posiadaniu RDOŚ w Gdańsku),
- b) na potrzeby zamówienia jako stelaż rozumie się dwa słupki stalowe, ocynkowane wraz z drewnianą ramką krzyżakową (zaimpregnowaną brązowym impregnatem),
- c) ramka krzyżakowa dla tablic urzędowych, powinna być wykonana z deski oflisowanej, pozbawiona drzazg i ostrych końców, grubości co najmniej 1,5 cm,
- d) tablica urzędowa z blachy stalowej ocynkowanej powinna być przymocowana do ramki wkrętami do drewna o długości odpowiedniej do zastosowanej grubości desek składających się na ramkę, w tym celu należy najpierw nawiercić otwory w tablicy urzędowej, a następnie skrócić tablicę urzędową z drewnianą ramką za pomocą odpowiednich wkrętów,
- e) ramka drewniana z zamontowaną stalową tablicą urzędową powinna być przymocowana do stalowych słupków śrubami zamkowymi o średnicy 8 mm, przy połączeniu należy zastosować podkładkę pod nakrętkę oraz nakrętkę samokontrującą (**Załącznik A**). W tym celu należy przewiercić stalowy słupek na odpowiedniej wysokości. Drewniana ramka powinna być przymocowana bezpośrednio do stalowych słupków. Montażu oprawionych w ramkę tablic do słupków można dokonać w terenie;
- f) nie zezwala się na montaż dodatkowej płyty osb pomiędzy tablicą w ramce oraz słupkami,
- g) konstrukcja stelaża oraz materiał, z jakiego będzie wykonany, powinna być: wytrzymała na typowe dla regionu niekorzystne warunki atmosferyczne to jest: burze, porywiste wiatry, mrozy, a także na spękania.

### 2) Słupki stalowe ocynkowane:

- a) Średnica słupów powinna wynosić 70mm i długość w zależności od wariantu, przy tablicy pojedynczej -270cm, przy tablicy podwójnej 320 cm;
- b) Słupki należy osadzić w betonowych stopach o wymiarach 40x40x80 cm.
- c) Osadzenie stelaży związane jest z Wykopaniem dołów pod betonowe stopy o powierzchni dna do 0,2 m<sup>2</sup> oraz głębokości do 1 m a także niwelacją terenu przed pracami oraz rozścielenie ziemi po zakończeniu prac.

Rysunek przedstawiający wygląd tablicy pojedynczej.

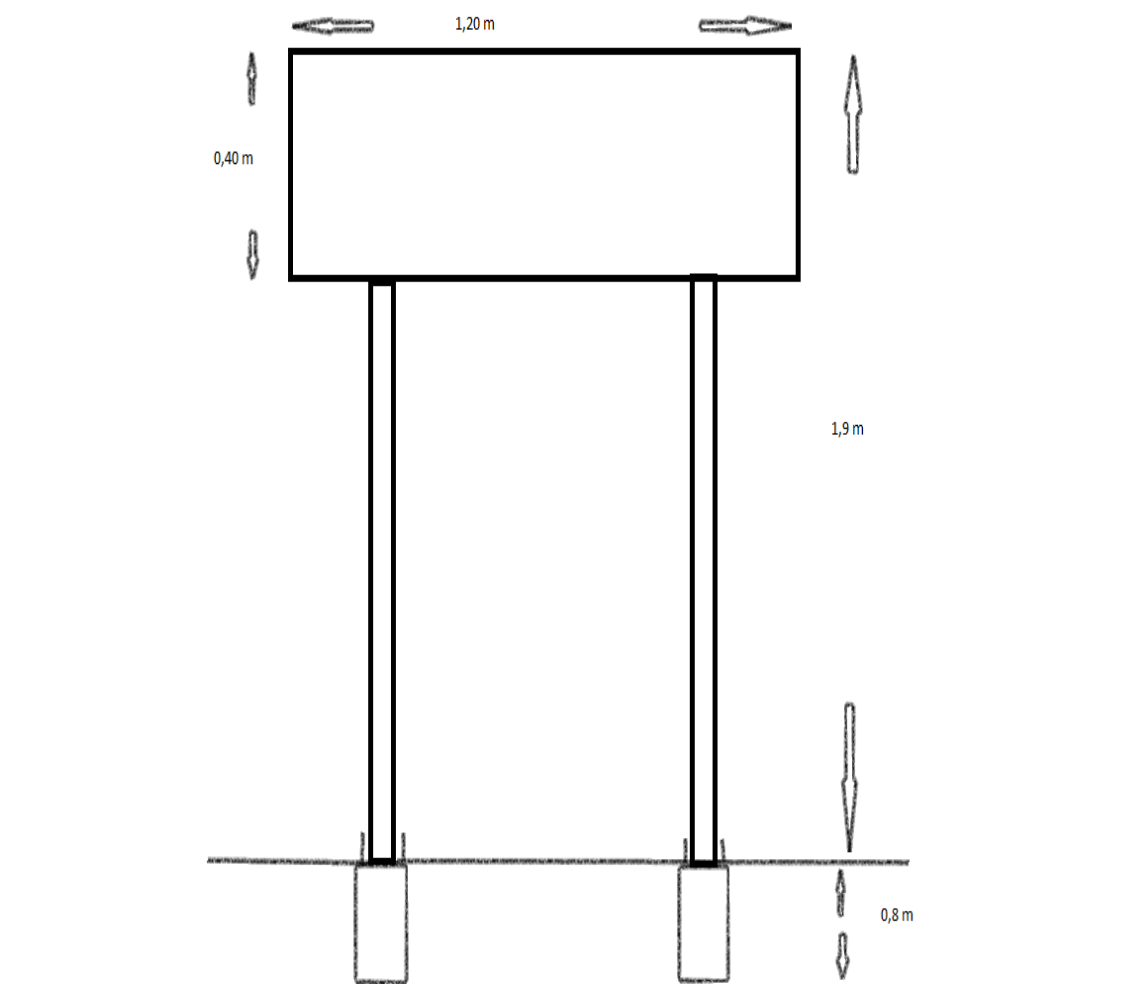



REGIONALNA DYREKCJA OCHRONY ŚRODOWISKA W GDAŃSKU

Wydział Obszarów Chronionych

Rysunek przedstawiający wygląd tablicy podwójnej

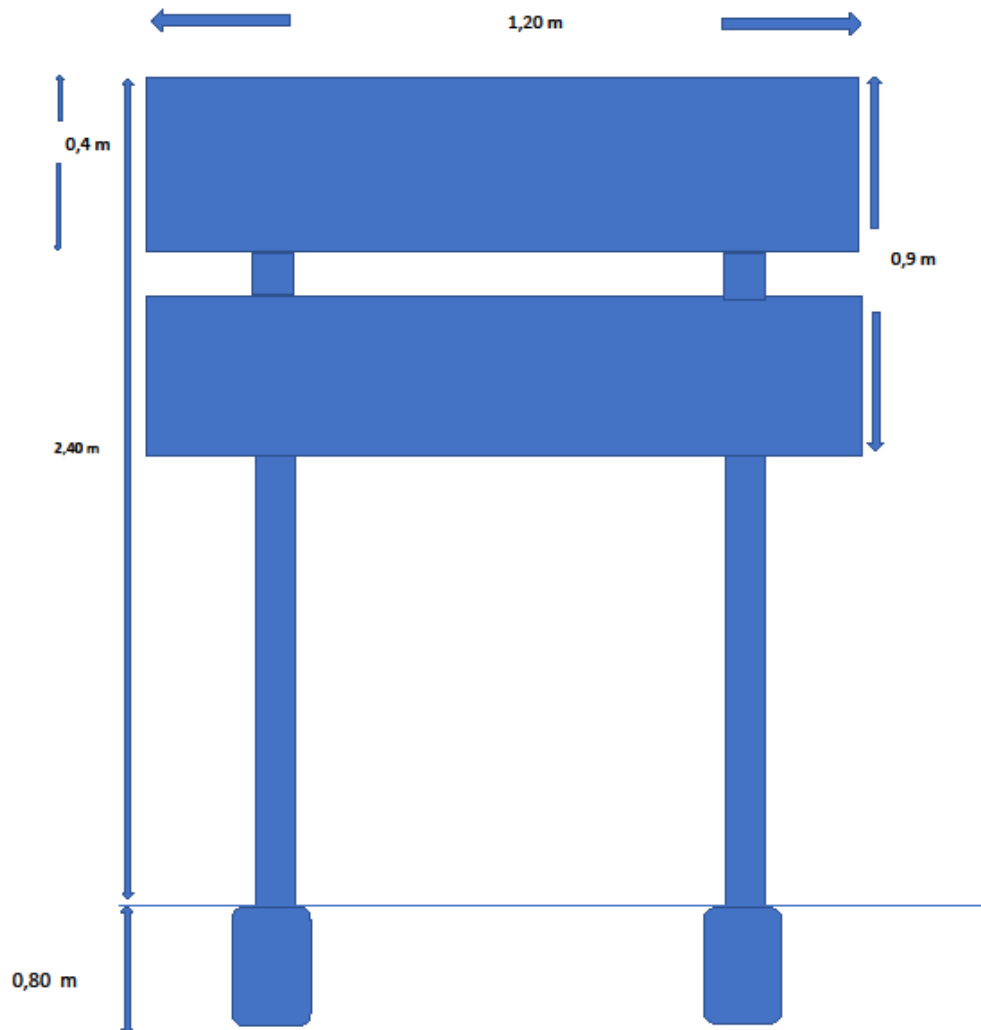

Spełniamy wymagania EMAS – zarządzamy urzędem efektywnie, oszczędnie i prośrodowiskowo

ul. Chmielna 54/57, 80-748 Gdańsk, tel.: 58 68-36-800, fax: 58 68-36-803, sekretariat@gdansk.rdos.gov.pl, www.gov.pl/web/rdos-gdansk