



Warszawa, 18.06.2021r.

Sprawę prowadzi: Przemysław Klakowicz  
Telefon: 22 – 623 – 12 – 11  
E-mail: [Przemyslaw.Klakowicz@minrol.gov.pl](mailto:Przemyslaw.Klakowicz@minrol.gov.pl)

**Rozeznanie rynku celem  
oszacowania wartości zamówienia i terminu jego realizacji.**

**Szanowni Państwo,**

celem oszacowania wartości i terminów planowanego do realizacji zamówienia, Ministerstwo Rolnictwa i Rozwoju Wsi zaprasza Państwa do przesłania wstępnej kalkulacji kosztów wraz z określeniem czasu niezbędnego na wykonanie zamówienia opisanego poniżej.

**I. ZAKRES ZAMÓWIENIA.**

Dostarczenie wraz z montażem i ustawieniem 14 specjalistycznych blatów wraz z nogami.

Przedmiot zamówienia obejmuje:

- specjalistyczny blat typ A wariant 1 wraz z nogą – 2 szt.

Rys.1

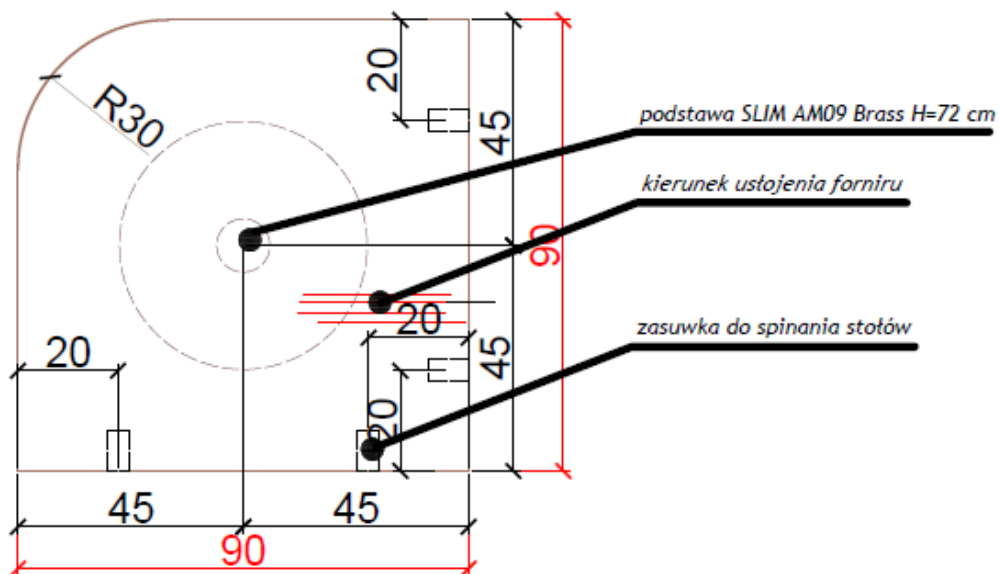

- specjalistyczny blat typ A wariat 2 wraz z nogą- 2 szt.

Rys. 2

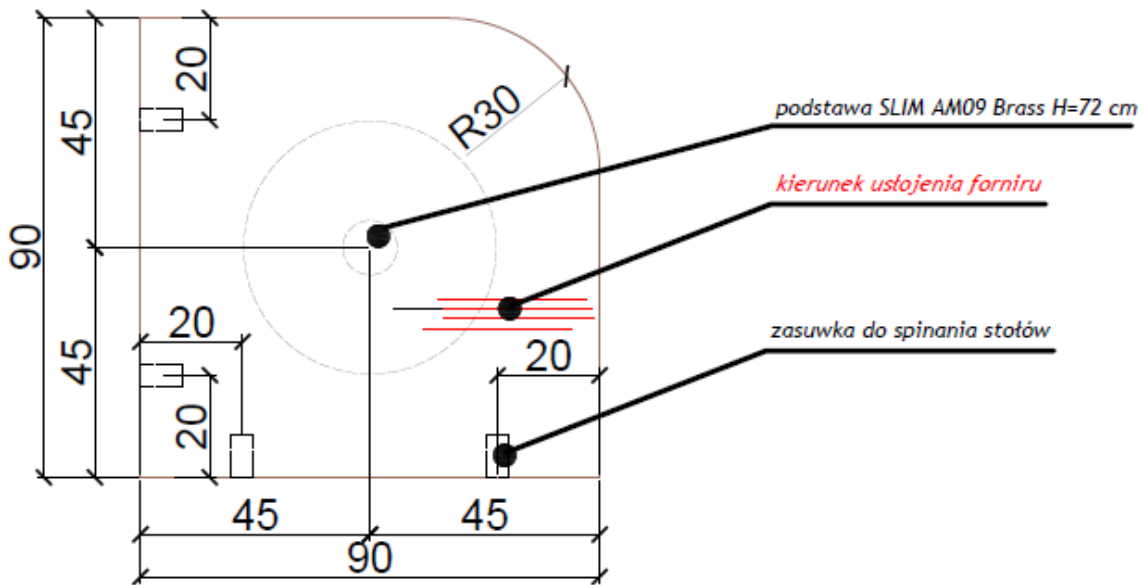

- specjalistyczny blat typ B wraz z nogą – 2 szt.

Rys. 3

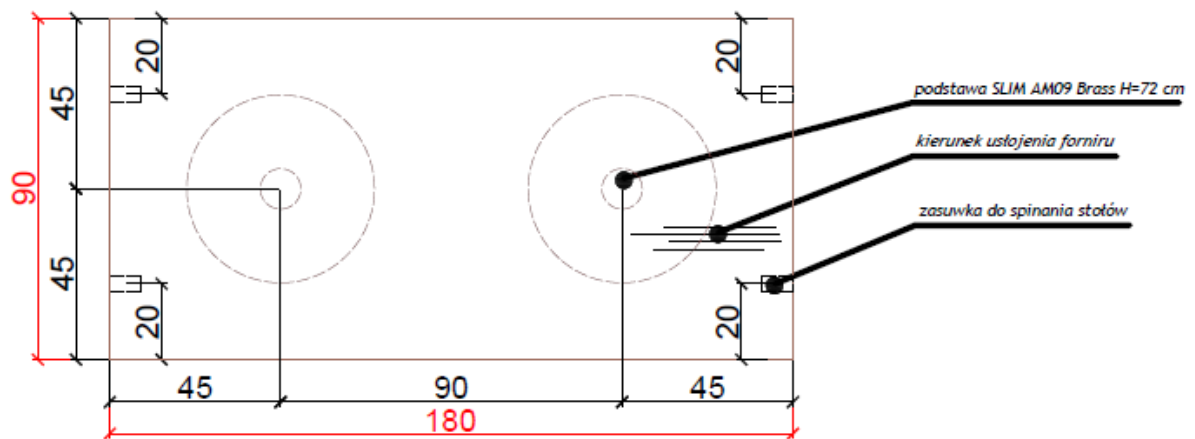

- specjalistyczny blat typ C wraz z nogą – 8 szt.

Rys. 4

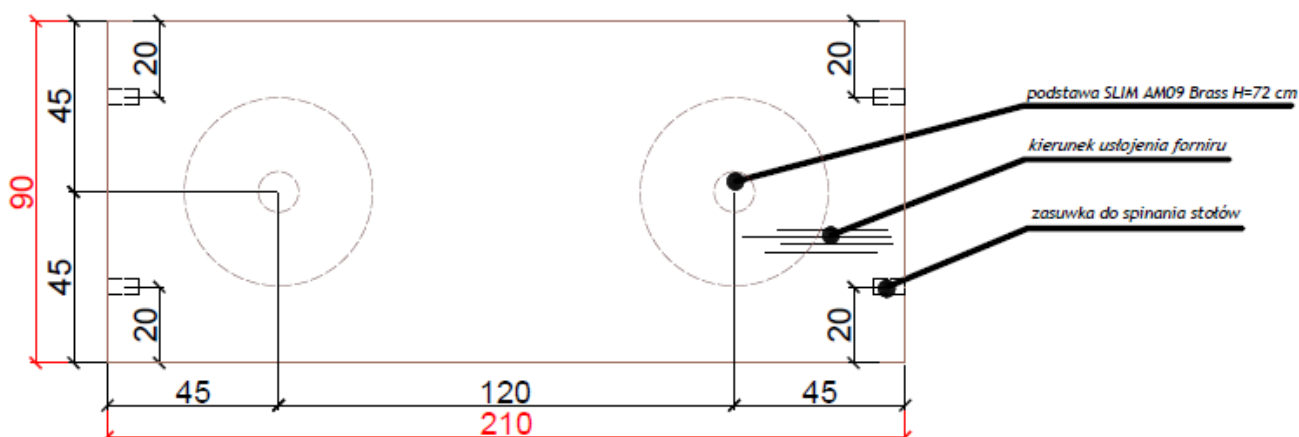

## II. Specyfikacja techniczna do specjalistycznych blatów typ A, B i C:

- blat wykonany z płyty stolarskiej gr. 38mm,
- blat oklejony z wierzchu, spodu i na obrzeżach naturalnym fornirem dębowym,
- ranty blatu prostopadłe - bez wyoblen (krawędź na ostro z fazą 1 mm, jako połączenie forniru),
- kierunek usłojenia forniru na blatach – zgodnie z zamieszczonymi informacjami na rysunkach,
- wybarwienie blatów SOPUR BEJCA NITRO BRUNAT 22-25,
- wierzchnia warstwa blatu zabezpieczona lakierem bezbarwnym – matowym,
- system łączenia blatów za pomocą metalowych zasuwek montowanych do spodu blatów (po 2 szt. na każdym z krótkich boków).

## III. Specyfikacja techniczna nogi do specjalistycznych blatów typ A, B i C:

- podstawa do stołu mosiężna SLIM AM09 Brass wykonana ze stali szlachetnej – mosiądz – kolumna i baza dolna,
- noga do stołu wyposażona jest w stopki regulacyjne niwelujące nierówności podłoża,
- wysokość 72 cm,
- górne mocowanie do blatu wykonane jest z żeliwa,
- grubość kolumny: fi-6 cm,
- okrągła podstawa dolna o średnicy fi-49,5 cm.



#### IV. INFORMACJE DOTYCZĄCE WARUNKÓW SKŁADANIA OFERT

1. W ofercie prosimy podać całkowity łączny koszt przygotowania i realizacji zadania w wartości brutto złotych.
2. Niniejsze zapytanie ofertowe ma na celu przeprowadzenie szacowania wartości zamówienia. Przedstawione zapytanie nie stanowi oferty w myśl art. 66 Kodeksu Cywilnego, jak również nie jest ogłoszeniem o zamówieniu publicznym i służy wyłącznie oszacowaniu wartości planowanego zamówienia.
3. Zainteresowane podmioty proszone są o przesłanie szacunkowej kalkulacji kosztów oraz podanie ewentualnie innych istotnych informacji dotyczących planowanego zamówienia w terminie do dnia **28 czerwca 2021 r. do godz. 16.00**, wyłącznie za pośrednictwem poczty elektronicznej na adres: [Przemyslaw.Klakowicz@minrol.gov.pl](mailto:Przemyslaw.Klakowicz@minrol.gov.pl) w temacie e-maila proszę podać „specjalistyczne blaty”.

Lp.	Wyszczególnienie:	Jednostka miary:	Ilość:	Wartość w zł brutto:
1	Specjalistyczny blat	Szt.	14	
2	Noga do specjalistycznego blatu	Szt.	24	

Termin realizacji zamówienia

.....