

## UMOWA NR ...

zawarta w Szczecinie dniu ... **2023 r.** pomiędzy:

**Skarbem Państwa - Prokuraturą Okręgową w Szczecinie**, ul. Stośława 6, 70-952 Szczecin,  
NIP 852-20-35-941, REGON 000000419,  
reprezentowaną przez:

Remigiusza Dobrowolskiego - Prokuratora Okręgowego  
zwaną w dalszej części umowy „Zamawiającym”,  
a

firmą ....., NIP ....., REGON .....,  
reprezentowaną przez:

.....  
zwaną w dalszej części umowy „Wykonawcą”.

W wyniku przeprowadzenia postępowania o udzielenie zamówienia publicznego w trybie poniżej progu określonego w art. 2 ust. 1 pkt 1 ustawy Prawo zamówień publicznych z dnia 11 września 2019 r. Prawo zamówień publicznych została zawarta Umowa następującej treści:

### § 1

#### Przedmiot umowy

1. Przedmiotem zamówienia jest świadczenie przez Wykonawcę usług telekomunikacyjnych telefonii stacjonarnej z wykorzystaniem stacjonarnych łączy ISDN we wszystkich obiektach Zamawiającego, wyszczególnionych w załączniku nr 1 „Wykaz zasobów telekomunikacyjnych”.
2. Usługi telekomunikacyjne będące przedmiotem niniejszego zamówienia będą świadczone zgodnie z ustawą z dnia 16 lipca 2004 r. Prawo telekomunikacyjne oraz innymi obowiązującymi w tym zakresie przepisami prawa.
3. Przedmiot niniejszego zamówienia nie obejmuje usług dotyczących:
  - 1) łączy alarmowych (na których funkcjonuje numeracja alarmowa typu 112, 987, 999 etc.),
  - 2) dzierżawy/zakupu abonenckich centrali telefonicznych (PABX), modułów wyniesionych, kart wyposażenia centrali itp.,
  - 3) dzierżawy/zakupu modemów, bramek, urządzeń końcowych itp.,
  - 4) łączy dzierżawionych pomiędzy obiektami Zamawiającego (dla łączności resortowej) i/lub łączy dla łączności szyfrowanej,
  - 5) dostępu do Internetu,
  - 6) łączy na których świadczone są inne usługi tj. dostęp do Internetu/DSL, usługi pakietowe,
  - 7) usług telefonii stacjonarnej świadczonej w technologii SIP TRUNK.
4. Usługi o których mowa w ust. 3 zostaną zrealizowane samodzielnie przez Zamawiającego zgodnie z jej potrzebami oraz w celu zapewnienia wdrożenia usługi będącej przedmiotem niniejszego zamówienia.

### § 2

#### Termin oraz warunki realizacji umowy

1. Umowa zostaje zawarta na czas określony **od dnia 1.12.2023 roku do dnia 30.11.2025 roku.**
2. Umowa wygasa w przypadku wcześniejszego wykorzystania przez Zamawiającego kwoty, o której mowa w § 3 ust. 1 niniejszej umowy.
3. Zamawiający zastrzega sobie prawo do zwiększenia, zmniejszenia lub zmiany ilości i typu łączy oraz abonamentów, w stosunku do wielkości i zakresu wskazanego w Załączniku nr 1 stanowiącym Wykaz zasobów telekomunikacyjnych. Zamawiający przewiduje w trakcie trwania umowy:
  - 1) zwiększenie lub zmniejszenie zakresu zamówienia o 1 łącze PRA,
  - 2) przeniesienie 1 łącza PRA w przypadku zmiany siedziby Zamawiającego lub jej komórki organizacyjnej.

4. Prawo do zwiększenia, zmniejszenia lub zmiany ilości i typu łączy oraz abonamentów dotyczy następujących sytuacji:
  - 1) zwiększenie liczby łączy i/lub abonamentów w przypadku zmian organizacyjnych Zamawiającego, np. jego powiększenia, pod warunkiem możliwości technicznych Wykonawcy umożliwiających świadczenie usługi,
  - 2) zmiana typu łączy i/lub abonamentów np. w przypadku zmiany lokalizacji siedziby Zamawiającego, w zależności od potrzeb Zamawiającego i możliwości technicznych Wykonawcy umożliwiających świadczenie usługi,
  - 3) zmniejszenie liczby łączy i/lub abonamentów w przypadku np. zmiany lokalizacji siedziby Zamawiającego lub likwidacji Zamawiającego lub jego części.
5. Prawo do zmiany lokalizacji punktu odbioru usług (przeniesienia zakończenia łączy) dotyczy sytuacji gdy zmianie ulega adres siedziby Zamawiającego lub jego komórki organizacyjnej, w zależności od jej potrzeb i możliwości technicznych Wykonawcy.
6. Wykorzystanie prawa opcji nie jest obowiązkowe dla Zamawiającego. W przypadku nie skorzystania przez Zamawiającego z prawa opcji w zakresie zwiększenia zakresu zamówienia, Wykonawcy nie przysługują żadne roszczenia z tego tytułu.
7. Cena jednostkowa abonamentu określona w ofercie złożonej przez Wykonawcę, wskazana w § 3 ust. 3 umowy będzie obowiązywać także w przypadku skorzystania przez Zamawiającego z prawa opcji w zakresie zmiany i/lub zwiększenia zakresu zamówienia.
8. Prawo opcji będzie realizowane poprzez pisemną informację, kierowaną przez Zamawiającego do Wykonawcy. Informacja ta będzie określała, czy prawo opcji dotyczy zwiększenia, zmniejszenia czy zmiany zakresu zamówienia, ilości i rodzaju ewentualnej zmiany, zwiększenia, zmniejszenia usług, termin realizacji oraz inne niezbędne dla realizacji prawa opcji, a także nr umowy na podstawie której realizowane jest prawo opcji. Wszelka korespondencja w zakresie skorzystania z prawa opcji odbywać się będzie za pośrednictwem poczty elektronicznej pomiędzy osobami wskazanymi w umowie jako nadzorujące jej realizację.
9. Wykonawca uruchomi wszystkie usługi będące przedmiotem niniejszej umowy na dzień ich rozpoczęcia we wszystkich obiektach Zamawiającego we współpracy ze służbami technicznymi Zamawiającego.
10. Wykonawca zainstaluje we wskazanych przez Zamawiającego obiektach (lokalizacjach) przyłącza telekomunikacyjne, zgodnie z Wykazem zasobów telekomunikacyjnych Zamawiającego.
11. Urządzenia transmisyjne oraz przyłącza telekomunikacyjne przez cały okres trwania umowy pozostają w dyspozycji Wykonawcy.
12. Wszelkich zmian dotyczących konfiguracji oraz instalacji urządzeń w okresie trwania umowy może dokonywać wyłącznie Wykonawca świadczący usługę będącą przedmiotem niniejszej umowy lub podmiot przez niego wskazany.
- ~~13. Wykonawca zobowiązuje się do dokonywania, w ramach opłat abonamentowych, o których mowa w §3 ust. 3 wszelkich zmian w konfiguracji sieci i urządzeń transmisyjnych zgodnie z aktualnymi potrzebami Zamawiającego.~~
14. W związku z realizacją umowy oraz instalacją przez Wykonawcę przyłączy telekomunikacyjnych i/lub urządzeń transmisyjnych koniecznych do świadczenia usługi będącej przedmiotem niniejszej umowy w obiektach Zamawiającego - Zamawiający zobowiązuje się do:
  - 1) udostępnienia pomieszczeń oraz miejsc (w szafach, na łączówkach, panelach, w okablowaniu abonenckim itp.) dla instalacji przyłączy telekomunikacyjnych i/lub urządzeń transmisyjnych. Wykonawca jest zobowiązany do uzgodnienia miejsca i sposobu montażu swoich urządzeń ze służbami technicznymi Zamawiającego i uzyskania stosownych pozwoleń;
  - 2) udostępnienia pomieszczeń w godzinach pracy obiektu Zamawiającego. W zależności od potrzeb Zamawiającego i w uzgodnieniu z nią, prace instalacyjne lub inne prace niezbędne do świadczenia usługi będącej przedmiotem niniejszej umowy mogą być wykonywane w innych godzinach niż godziny pracy w obiekcie. Prace, których wykonanie musi się odbywać po godzinach pracy, Wykonawca jest zobowiązany zgłosić Zamawiającemu mailowo na adres osoby wskazanej w § 4 ust. 1 pkt 1, przynajmniej na 2 dni robocze przed ich wykonaniem;
  - 3) dostarczania do urządzeń transmisyjnych energii elektrycznej na własny koszt;
  - 4) korzystania z urządzeń transmisyjnych zgodnie z ich przeznaczeniem;
  - 5) niezwłocznego zgłaszania Wykonawcy każdego przypadku nieprawidłowości w działaniu urządzeń transmisyjnych;

- 6) nie dokonywania żadnych samodzielnych napraw urządzeń transmisyjnych, ani nie podejmowania żadnych działań mogących zmienić ustalone warunki pracy tych urządzeń;
  - 7) pokrycia w całości kosztów naprawy i wszystkich szkód powstałych w urządzeniach transmisyjnych, będących następstwem zawinionego przez Zamawiającego nienależytego lub nieprawidłowego ich użytkowania przez Zamawiającego;
  - 8) zwrotu urządzeń transmisyjnych w przypadku rozwiązania bądź wygaśnięcia umowy, w terminie uzgodnionym z Wykonawcą, z zastrzeżeniem zawartym w ust. 43.
  - 9) podpisania dokumentacji niezbędnej do przeniesienia numeracji Zamawiającego w terminie 7 dni od dnia jej przekazania przez Wykonawcę.
15. Wykonawca zapewni łączność głosową, faksową oraz wszystkie przyłącza telekomunikacyjne, niezbędne do realizacji całości usług określonych w Wykazie zasobów telekomunikacyjnych.
  16. Wykonawca w okresie świadczenia usługi, będącej przedmiotem niniejszego zamówienia, zapewni usługi głosowe (w tym na potrzeby telefaksów) w ruchu dwukierunkowym do wszystkich kierunków dostępnych w publicznej sieci telekomunikacyjnej z zachowaniem wysokiej jakości parametrów transmisyjnych.
  17. Wykonawca będzie sporządzał comiesięczne pełne bilingi (lista wszystkich połączeń wychodzących) w rozbiciu na poszczególne numery DDI i MSN traktów ISDN oraz numery końcowe PSTN, w pliku w formacie zgodnym z programem Microsoft Excel oraz dostarczał je w terminie 3 dni od dnia wystawienia faktury za miesięczne usługi telekomunikacyjne na adres poczty elektronicznej osoby pełniącej nadzór nad realizacją umowy ze strony Zamawiającego. Zestawienie bilingowe powinno zawierać następujące informacje:
    - 1) liczba kolejna (numer rekordu),
    - 2) data rozpoczęcia rozmowy w formacie: rrrr-mm-dd,
    - 3) czas rozpoczęcia rozmowy w formacie: gg:mm:ss,
    - 4) czas trwania połączenia w formacie: gg:mm:ss,
    - 5) numer DDI, MSN lub POTS abonenta inicjującego połączenie,
    - 6) wybrany numer,
    - 7) nazwa wybranego kierunku,
    - 8) koszt połączenia,
    - 9) koszt wykonanych połączeń dla danej lokalizacji w okresie rozliczeniowym,
    - 10) inne informacje, związane z połączeniem.

Zamawiający wyraża zgodę aby comiesięczne bilingi były wykonywane dla łączy ISDN BRA i PRA tylko z numeru głównego. Wykonawca zapewni bilingi z każdego numeru DDI na żądanie Zamawiającego pod warunkiem, że będzie dysponował pozytywnymi warunkami technicznymi.
  18. Wykonawca zapewni by Zamawiający zachował dotychczasową numerację telefoniczną - Wykonawca przeniesie wszystkie istniejące numery telefoniczne (MSN i DDI) na swoje zasoby.
  19. Wykonawca, w porozumieniu z Zamawiającym, zamieści informację o numeracji telefonicznej Zamawiającego w ogólnopolskiej bazie numerów, świadczonej przez Orange (zgodnie z decyzją Prezesa Urzędu Komunikacji Elektronicznej z dn. 14 lipca 2006 r.).
  20. Wykonawca zapewni dla określonych numerów Zamawiającego możliwość dyskryminacji kierunków telefonicznych komercyjnych (takich jak 0300, 0700 itd.) na poziomie centrali miejskiej (OCB). Zamawiający wskaże Wykonawcy (w formie pisemnej dyspozycji) na jakich numerach należy wprowadzić blokadę.
  21. Wykonawca uruchomi i udostępni w zależności od potrzeb Zamawiającego usługi:
    - 1) CLIP - Calling Line Identification Presentation (prezentacja numeru dzwoniącego, z wyłączeniem numerów zastrzeżonych zgodnie z art. 171 ustawy Prawo telekomunikacyjne)
    - 2) CLIR - Calling Line Identification Restriction (blokada prezentacji numeru dzwoniącego)
    - 3) COLP - Connected Line identification Presentation (prezentacja numeru z którym nawiązane jest połączenie) wymagane jedynie w obrębie sieci telekomunikacyjnej Wykonawcy
    - 4) COLR - Connected Line identification Restriction (blokada prezentacji numeru z którym nawiązane jest połączenie).

Realizacja powyższych zapisów nastąpi na podstawie dyspozycji Zamawiającego wraz ze wskazaniem na jakich numerach należy wprowadzić powyższe usługi.
  22. Wykonawca zapewni, aby przesyłanie informacji o numerze abonenta wywołującego w połączeniach przychodzących do Zamawiającego na łączach analogowych było realizowane za pomocą sygnalizacji DTMF (Dual Tone Multi Frequency) i FSK (Frequency-Shift Keying).

23. Wykonawca zapewni możliwość przekierowywania na dowolne numery telekomunikacyjnej sieci publicznej wywołań kierowanych na wszystkie numery analogowe Zamawiającego w trybie:
- 1) bezzwłocznym (CFU),
  - 2) w przypadku zajętości (CFB),
  - 3) przy braku odpowiedzi (CFNR).
- Realizacja powyższych zapisów nastąpi na podstawie dyspozycji Zamawiającego wraz ze wskazaniem na jakich numerach należy wprowadzić powyższe usługi.
24. Wykonawca zapewni dla wszystkich numerów możliwość identyfikacji wywołań złośliwych (MCID) oraz blokadę połączeń anonimowych (ACR).
25. Wykonawca zapewni, aby podczas prowadzonych rozmów na wszystkich łączach telefonicznych była zachowana możliwość wysyłania i odbierania sygnałów DTMF (Dual Tone Multi Frequency) pomiędzy urządzeniami końcowymi.
26. Wykonawca w ramach opłaty abonamentowej zapewni połączenia telefoniczne na krajowe numery komórkowe i stacjonarne z wyjątkiem połączeń na numery specjalne.
27. Wykonawca w ramach opłaty abonamentowej zapewni połączenia telefoniczne na numery międzynarodowe stacjonarne i komórkowe do krajów Unii Europejskiej, USA i Kanady. Pozostałe połączenia międzynarodowe będą rozliczane zgodnie z cennikiem Wykonawcy.
28. Taryfikowanie czasu rozmów będzie realizowane z dokładnością do jednej sekundy.
29. W celu doprowadzenia usługi do urządzeń telekomunikacyjnych Zamawiającego, zostaną wykorzystane instalacje telekomunikacyjne istniejące na terenie obiektów określonych w Wykazie zasobów telekomunikacyjnych Zamawiającego. Zamawiający wymaga również, aby Wykonawca doprowadził do budynku usługi w technologii wyszczególnionej w Wykazie zasobów telekomunikacyjnych Zamawiającego.
30. W przypadku braku możliwości wykorzystania istniejących zasobów fizycznych instalacji telekomunikacyjnych w poszczególnych obiektach lub braku możliwości zastosowania technologii zgodnej z Wykazem zasobów telekomunikacyjnych Zamawiającego, Zamawiający dopuszcza inną, uzgodnioną bezpośrednio z Zamawiającym, technikę transmisyjną wykonywania usług telekomunikacyjnych będących przedmiotem niniejszego zamówienia tj. kabel światłowodowy lub kabel miedziany.
31. Poniżej przedstawiono sposób współpracy dostarczonych przez Wykonawcę łączy telekomunikacyjnych z urządzeniami telekomunikacyjnymi Zamawiającego:
- 1) ISDN PRA:
    - a) Wykonawca udostępni Zamawiającemu łącza ISDN z dostępem PRA w konfiguracji kanałów 30B+D, z interfejsem G.703 oraz sygnalizacją DSS1;
    - b) Łącze będzie zestawione w relacji operator - centrala telefoniczna PABX JAP:

#### 1.) Dostęp ISDN-PRA

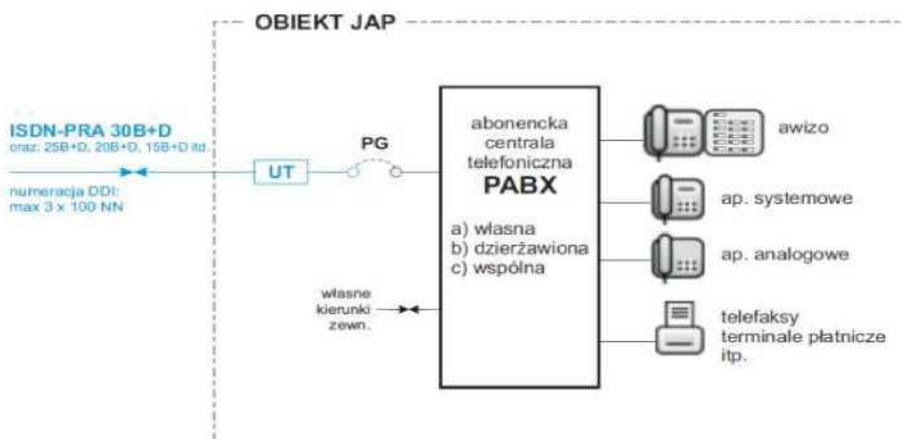

- c) W przypadku użycia do budowy łącza innych technologii niż TDM, operator zapewni jakość głosu nie gorszą niż w łączach TDM, a także prawidłową obsługę wszystkich usług i sygnalizacji ISDN tak jak w sieciach TDM. Ponadto dołoży wszelkich starań, aby we własnej sieci wyeliminować niekorzystne efekty jak:
  - pogłos, trzaski i inne sygnały zakłócające podczas prowadzonej rozmowy telefonicznej,
  - brak słyszalności rozmówcy,
  - zrywanie trwających połączeń,

- brak lub niewłaściwe sygnały informacyjne podczas realizacji połączeń (np. brak zwrotnego sygnału wywołania),
  - utrudnienia w realizacji połączeń w ruchu wychodzącym i przychodzącym.
- d) Wykonawca zapewni numerację DDI wskazaną przez Zamawiającego;
  - e) Wykonawca zapewni prawidłową transmisję głosu, sygnalizacji DSS1, telefaksów w standardzie co najmniej G3, transmisję danych za pomocą modemów dostosowanych do linii analogowych i ISDN oraz połączeń wideo za pomocą wideoterminali ISDN;
  - f) W razie konieczności na życzenie Zamawiającego Wykonawca w miejsce sygnalizacji DSS1 uruchomi sygnalizację R2.
- 2) ISDN BRA:
- a) Wykonawca udostępni Zamawiającemu łącza ISDN z dostępem BRA w konfiguracji kanałów 2B+D, z sygnalizacją DSS1 zakończone urządzeniem NT.
  - b) Łącze będzie zestawione w relacji operator - centrala telefoniczna PABX Zamawiającego.

## 2.) Dostęp ISDN-BRA

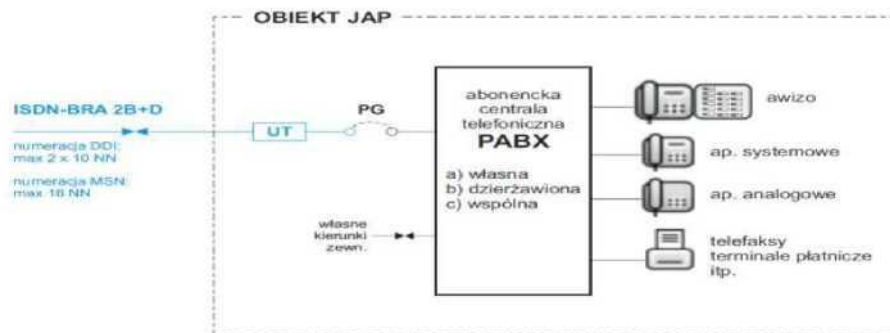

- c) W przypadku użycia do budowy łącza innych technologii niż TDM, operator zapewni jakość głosu nie gorszą niż w łączach TDM, a także prawidłową obsługę wszystkich usług i sygnalizacji ISDN tak jak w sieciach TDM. Ponadto dołoży wszelkich starań, aby we własnej sieci wyeliminować niekorzystne efekty jak:
    - pogłos, trzaski i inne sygnały zakłócające podczas prowadzonej rozmowy telefonicznej,
    - brak słyszalności rozmówcy,
    - zrywanie trwających połączeń,
    - brak lub niewłaściwe sygnały informacyjne podczas realizacji połączeń (np. brak zwrotnego sygnału wywołania),
    - utrudnienia w realizacji połączeń w ruchu wychodzącym i przychodzącym.
  - d) Wykonawca zakończy łącze zakończeniem NT lub w zależności od potrzeb JAP wyprowadzi odpowiedni styk S, T, R do podłączenia urządzeń końcowych w tym minimum dwóch linii analogowych;
  - e) Wykonawca zapewni numerację DDI lub MSN przekazaną przez Zamawiającego;
  - f) Wykonawca zapewni prawidłową transmisję głosu, sygnalizacji DSS1, telefaksów w standardzie co najmniej G3 i G4, transmisję danych za pomocą modemów dostosowanych do linii analogowych i ISDN oraz połączeń wideo za pomocą wideoterminali ISDN.
32. Wykonawca zapewni możliwość takiego skonfigurowania łącza ISDN PRA, aby była możliwość przekierowania ruchu na inne wskazane łącza ISDN PRA (np. w innej lokalizacji), w zależności od potrzeb Zamawiającego.
33. Wykonawca zapewni nieprzerwane świadczenie usług telekomunikacyjnych będących przedmiotem niniejszego zamówienia we wszystkich obiektach Zamawiającego (wyszczególnionych w Wykazie zasobów telekomunikacyjnych Zamawiającego), w momencie zmiany usługodawcy. Zakończenie dotychczasowej umowy nastąpi w dniu poprzedzającym rozpoczęcie świadczenia usług będących przedmiotem niniejszego zamówienia, o uzgodnionej z przedstawicielem Zamawiającego godzinie. Rozpoczęcie świadczenia usługi będącej przedmiotem niniejszego zamówienia nastąpi nie później niż o godz. 6:00 rano dnia następnego po terminie określonym w Wykazie zasobów telekomunikacyjnych Zamawiającego, tj. po wygaśnięciu aktualnie zaciągniętych zobowiązań przez Zamawiającego, jako dzień rozpoczęcia świadczenia usługi będącej przedmiotem niniejszego zamówienia. W warunku tym zawierają się wszelkie prace niezbędne

do podjęcia przed, w trakcie i po wyznaczonym terminie przełączenia, jak również współdziałania z dotychczasowym Wykonawcą oraz innymi osobami, wdrażającymi usługi powiązane (np. wymiana systemu PABX w danym obiekcie).

34. Po zakończeniu usługi będącej przedmiotem niniejszego zamówienia Wykonawca przekaże wszystkie numery MSN i DDI na rzecz nowego Wykonawcy, z możliwością ich skutecznego uruchomienia przez nowego Wykonawcę od godz. 6:00 rano dnia następnego po dniu zakończenia świadczenia usługi będącej przedmiotem niniejszego zamówienia.
35. Po zakończeniu usługi będącej przedmiotem niniejszej umowy, Wykonawca zdemontuje (w ramach kwot określonych w § 3 ust. 3), zainstalowane przez siebie urządzenia transmisyjne i/lub przyłącza telekomunikacyjne, których jest właścicielem a które dostarczył w celu realizacji przedmiotu umowy, w terminie ustalonym z Zamawiającym lub uzgodni z Zamawiającym ich ewentualne przekazanie na jej rzecz.
36. W przypadku wykorzystywania przez Wykonawcę, do świadczenia usług będących przedmiotem niniejszej umowy, elementów infrastruktury telekomunikacyjnej należącej do Zamawiającego lub innych przedsiębiorców telekomunikacyjnych, ich stan po zakończeniu usługi zostanie sprawdzony przez właścicieli, a w przypadku stwierdzenia uszkodzeń, naprawę wykona Wykonawca - strona niniejszej umowy lub pokryje koszty naprawy. Wykonawca nie będzie zobowiązany do dokonania naprawy elementów infrastruktury telekomunikacyjnej opisanej powyżej lub pokrycia kosztów jej naprawy w sytuacji, gdy uszkodzenia nie wynikają z działań Wykonawcy, w tym jego pracowników lub Podwykonawców.
37. Zakończenie świadczenia usługi będącej przedmiotem niniejszej umowy oraz wszelkie zmiany konfiguracyjne podczas trwania umowy będą wykonywane wraz ze sporządzaniem protokołów zdawczo-odbiorczych.

### § 3

#### Wynagrodzenie i warunki płatności

1. Maksymalne łączne wynagrodzenie Wykonawcy z tytułu wykonania umowy wynosi ... zł brutto. (*będzie to wartość oferty powiększona o 5%*)
2. Wynagrodzenie, o którym mowa w ust. 1 rozliczane będzie według ilości i cen abonamentów określonych w ust. 3. Abonamenty wskazane w ust. 3 będą obejmowały opłaty za wykonywane przez Zamawiającego połączenia krajowe stacjonarne i komórkowe oraz połączenia międzynarodowe stacjonarne i komórkowe (zgodnie z zapisami § 2 ust. 26 i 27), a także inne koszty, opłaty do wykonania i poniesienia przez Wykonawcę, w tym opłaty dotyczące utrzymania poszczególnych łączy oraz opłaty instalacyjne łączy telekomunikacyjnych.
3. Płatności za realizację usługi telefonii stacjonarnej dokonywane będą przez Zamawiającego w miesięcznych okresach rozliczeniowych, od dnia rozpoczęcia świadczenia usług będących przedmiotem niniejszej umowy, tj. aktywacji usługi telefonii stacjonarnej przez cały okres jej obowiązywania i składać się będą wyłącznie z opłat abonamentowych, zgodnie z przedstawionymi poniżej cenami jednostkowymi:

Lp.	Usługa	Cena jednostkowa brutto za jeden miesięczny abonament (PLN)
1	Abonament miesięczny za łącze ISDN BRA	
2	Abonament miesięczny za łącze ISDN PRA	

4. Odpowiedzialność za kontrolę wykorzystania kwoty określonej w ust. 1 przez cały okres obowiązywania umowy leży po stronie Zamawiającego.
5. Zapłata będzie dokonywana przez Zamawiającego na podstawie prawidłowo wystawionej faktury przelewem na rachunek bankowy Wykonawcy wskazany na fakturze, w terminie do 30 dni od daty otrzymania przez Zamawiającego prawidłowo wystawionej faktury.
6. Na wniosek Zamawiającego Wykonawca dostarczy faktury w formie elektronicznej w formacie PDF lub XML. Faktury będą przesyłane na adres email Zamawiającego: wba.poszc@prokuratura.gov.pl.
7. W przypadku dostarczenia przez Wykonawcę faktury na inny adres email niż wskazany w umowie taką fakturę uznaje się za niedostarczoną.
8. Płatność na podstawie wystawionej faktury może być pomniejszona o kwoty należne Zamawiającemu z

tytułu kar umownych określonych w § 7 umowy.

9. Faktury będą w szczególności zawierały:
  - 1) wyszczególnienie ilości i cen abonamentowych,
  - 2) wyszczególnienie głównych numerów telefonicznych, łącz generujących koszty abonamentowe.
  - 3) wyszczególnienie ilości łącznych czasów trwania rozmów telefonicznych w rozbiciu na poszczególne rodzaje połączeń.
10. Cena jednostkowa abonamentu określona w § 3 ust. 3 umowy będzie obowiązywać także w przypadku skorzystania przez Zamawiającego z prawa opcji w zakresie zmiany i/lub zwiększenia zakresu zamówienia.
11. W przypadku świadczenia usługi przez niepełny miesiąc opłaty abonamentowe będą obliczane proporcjonalnie do ilości dni, w których Wykonawca świadczył usługę, w danym miesiącu kalendarzowym.
12. Strony ustalają, iż za dzień zapłaty przyjmuje się dzień obciążenia rachunku bankowego Zamawiającego.
13. Wykonawcy nie przysługuje żadne inne roszczenie o dodatkowe wynagrodzenie, nieprzewidziane w umowie, ani roszczenie o zwrot kosztów poniesionych w związku z wykonaniem umowy.
14. Cesja wierzytelności wynikająca z realizacji niniejszej umowy oraz dokonanie jakichkolwiek innych czynności prawnych skutkujących zmianą wierzyciela wymaga pisemnej zgody Zamawiającego. Dokonanie wyżej wymienionej czynności bez zgody Zamawiającego nie jest skuteczne oraz stanowić będzie istotne naruszenie Umowy i może skutkować odstąpieniem Zamawiającego od umowy z zachowaniem 30- dniowego terminu od powzięcia informacji o dokonaniu czynności skutkującej zmianą wierzyciela.
15. Ceny jednostkowe wymienione w ust. 3 pozostaną niezmienione przez cały okres trwania umowy.
16. W przypadkach określonych w przepisach prawa powszechnie obowiązującego Zamawiający dokona płatności z zastosowaniem mechanizmu podzielonej płatności („split payment”). Celem uniknięcia wątpliwości Strony potwierdzają, że w przypadkach kiedy przepisy prawa powszechnie obowiązującego nie przewidują obowiązku zastosowania mechanizmu podzielonej płatności, Zamawiający jest uprawniony do skorzystania z jego zastosowania.
7. Wykonawcy nie przysługuje wobec Zamawiającego roszczenie odszkodowawcze z tytułu wykonania umowy o wartości mniejszej niż limit kwoty przeznaczonej na sfinansowanie przedmiotu umowy określony w ust. 1.

#### **§ 4**

##### **Nadzór nad umową**

1. Osobami odpowiedzialnymi za nadzór nad realizacją zamówienia są:
  - 1) Ze strony Zamawiającego: .....
  - 2) Ze strony Wykonawcy: .....
2. Zmiana osób wskazanych w ust. 1 wymaga poinformowania w trybie zawiadomienia mailowego na wskazane w ust. 1 adresy i nie jest zmianą umowy.
3. W celu wykonania Umowy, Strony wzajemnie udostępniają sobie dane swoich pracowników i współpracowników zaangażowanych w wykonywanie Umowy w celu umożliwienia utrzymywania bieżącego kontaktu przy wykonywaniu Umowy, a także – w zależności od specyfiki współpracy - umożliwienia dostępu fizycznego do nieruchomości drugiej Strony lub dostępu do systemów teleinformatycznych drugiej Strony.
4. W celu zawarcia i wykonywania Umowy, Strony wzajemnie udostępniają sobie dane osobowe osób reprezentujących Strony, w tym pełnomocników lub członków organów w celu umożliwienia kontaktu między Stronami jak i weryfikacji umocowania przedstawicieli Stron.
5. Wskutek wzajemnego udostępnienia danych osobowych osób wskazanych w ppkt 1) oraz 2) powyżej, Strony stają się niezależnymi administratorami udostępnionych im danych. Każda ze Stron jako administrator udostępnionych jej danych osobowych samodzielnie decyduje o celach i środkach przetwarzania udostępnionych jej danych osobowych, w granicach obowiązującego prawa i ponosi za to odpowiedzialność.
6. Strony wzajemnie prześlą swoim pracownikom i współpracownikom treść określonych przez drugą Stronę Informacji o danych osobowych dotyczącej pracowników i współpracowników drugiej Strony, przed udostępnieniem ich danych osobowych drugiej Stronie, udokumentują to przekazanie, a także będą przechowywały dokumentację przekazania w sposób zapewniający jej dostępność oraz integralność przez czas trwania Umowy, a także dłużej - przez okres wskazany w ustawie Prawo zamówień publicznych oraz wynikający z wewnętrznych regulacji Stron.

7. Jeśli Koordynator Umowy Strony nie wskaże inaczej w formie pisemnej, elektronicznej lub e-mailowej, druga Strona, w wykonaniu obowiązku z ppkt 4), powinna użyć treści Informacji o danych osobowych dotyczącej pracowników i współpracowników drugiej Strony, dostępnej na stronie [www.\\_\\_\\_\\_\\_](#) (wersja Wykonawcy), [www.\\_\\_\\_\\_\\_](#) (wersja Zamawiającego).

## **§ 5**

### **Jakość usług oraz postępowanie na wypadek awarii**

1. W przypadku wystąpienia awarii, w tym również przerw lub zakłóceń w świadczeniu usług będących przedmiotem niniejszej umowy, Wykonawca zobowiązany jest do ich usunięcia w terminie nie dłuższym niż 8 godzin od momentu zgłoszenia. Czas niedostępności usługi liczony będzie od chwili zgłoszenia awarii do Wykonawcy do chwili naprawy, czyli osiągnięcia pełnej funkcjonalności usługi będącej przedmiotem niniejszej umowy. Do terminu usunięcia awarii nie wlicza się czasu, w którym Wykonawca nie miał zapewnionego dostępu do pomieszczeń Zamawiającego, jeśli taki dostęp był konieczny do usunięcia awarii, a Wykonawca o takiej konieczności poinformował Zamawiającego.
2. Jako awaria traktowane jest m.in:
  - 1) brak możliwości realizacji połączeń głosowych, faksowych lub modemowych,
  - 2) niedostateczna jakość połączeń zarówno głosowych, faksowych i modemowych o parametrach gorszych niż wynikające ze standaryzacji usług,
  - 3) brak lub nieprawidłowa sygnalizacja połączeń,
  - 4) brak lub nieprawidłowa taryfikacja połączeń,
  - 5) brak lub nieprawidłowa komunikacja sygnalizacyjna z centralą PABX Zamawiającego,
  - 6) trudności w nawiązywaniu połączeń w obu kierunkach leżące po stronie operatora,
  - 7) brak możliwości korzystania z jakiegokolwiek standardowej usługi ISDN na liniach ISDN,
  - 8) nieprawidłowa prezentacja numerów w połączeniach wychodzących i przychodzących.
3. W przypadku, gdy usunięcie awarii, w tym również przerw lub zakłóceń w świadczeniu usług, będzie niemożliwe z przyczyn niezależnych od Wykonawcy w terminie wskazanym w ust. 1, Wykonawca zgłosi ten fakt Zamawiającemu w celu uzgodnienia innego możliwego terminu.
4. Wykonawca w ramach wynagrodzenia umownego określonego w § 3 ust. 3 udostępni przez 24 godziny na dobę 7 dni w tygodniu w całym okresie trwania umowy bezpłatną infolinię, umożliwiającą upoważnionemu przedstawicielowi Zamawiającego (osobie pełniącej nadzór nad jej realizacją), zgłaszanie awarii oraz wszelkich innych zgłoszeń:
  - 1) numer telefonu: ....
  - 2) adres poczty elektronicznej: ....
5. W przypadku wystąpienia awarii poza godzinami pracy Zamawiającego (w tym również w dni wolne od pracy), Wykonawca zobowiązany będzie uzgodnić z Zamawiającym możliwość i warunki dostępu do urządzeń telekomunikacyjnych Wykonawcy zainstalowanych w pomieszczeniach Zamawiającego, w celu usunięcia awarii.

## **§ 6**

### **Siła wyższa**

1. Strony nie ponoszą odpowiedzialności za niewykonanie lub nienależyte wykonanie umowy będące bezpośrednim następstwem okoliczności, które stanowią skutek działania siły wyższej.
2. Siła wyższa to zdarzenie zewnętrzne, którego strony nie mogły przewidzieć i któremu nie mogły zapobiec, uniemożliwiające wykonanie umowy w całości lub części, na stałe lub na pewien czas, któremu strona nie mogła przeciwdziałać przy zachowaniu należytej staranności i które nie wynikało wskutek błędów lub zaniedbań strony dotkniętej jej działaniem.
3. Strony zobowiązują się wzajemnie do niezwłocznego informowania się, w najwcześniejszym możliwym terminie, o zaistnieniu okoliczności stanowiącej siłę wyższą, o czasie jej trwania i przewidywanych skutkach dla umowy oraz ustaniu powyższych okoliczności. Na stronie powołującej się na działanie siły wyższej ciąży obowiązek udokumentowania zaistnienia takiej okoliczności.

## **§ 7**

### **Kary umowne**

1. Wykonawca, za niedotrzymanie terminu rozpoczęcia świadczenia usług telekomunikacyjnych (dla jednego, kilku lub wszystkich łączy) będących przedmiotem niniejszej umowy z przyczyn leżących po jego stronie, zapłaci na rzecz Zamawiającego karę umowną w wysokości 0,5% maksymalnego łącznego



wynagrodzenia Wykonawcy określonego w § 3 ust. 1 za każdy rozpoczęty dzień zwłoki w stosunku do terminu, o którym mowa w § 2 ust. 1 umowy.

2. Za brak dostarczenia bilingów i raportów, o których mowa w § 2 ust. 17 umowy, z przyczyn leżących po stronie Wykonawcy, Wykonawca zapłaci na rzecz Zamawiającego karę umowną w wysokości 25 zł za każdy rozpoczęty dzień zwłoki.
3. W przypadku niespełnienia zobowiązania określonego w § 5 ust. 1 umowy, z zastrzeżeniem § 5 ust. 3 umowy, Wykonawca zapłaci na rzecz Zamawiającego karę umowną w wysokości 25 zł za każdą rozpoczętą godzinę nieprawidłowego działania łącza, po przekroczeniu terminów o których mowa w § 5 ust. 1 umowy.
4. Wykonawca nie będzie zobowiązany do zapłaty kary umownej w zakresie, w jakim niedostępność usług była spowodowana okolicznościami leżącymi po stronie Zamawiającego lub osób trzecich, za które Wykonawca nie ponosi odpowiedzialności lub siłę wyższą, tj. zdarzeń o charakterze nadzwyczajnym, których nie można było wcześniej przewidzieć. Obowiązek wskazania okoliczności wystąpienia siły wyższej spoczywa na Wykonawcy.
5. W przypadku odstąpienia od umowy przez Zamawiającego z przyczyn leżących po stronie Wykonawcy, o których mowa w § 9 ust. 2 umowy, Wykonawca jest obowiązany do zapłaty Zamawiającemu kary umownej w wysokości 20% maksymalnego łącznego wynagrodzenia Wykonawcy określonego w § 3 ust. 1.
6. W przypadku odstąpienia od umowy przez Wykonawcę z przyczyn leżących po jego stronie, Wykonawca jest obowiązany do zapłaty Zamawiającemu kary umownej w wysokości 20% maksymalnego łącznego wynagrodzenia Wykonawcy określonego w § 3 ust. 1.
7. Zamawiający jest uprawniony do potrącenia naliczonych kar umownych oraz wszelkich innych roszczeń pieniężnych z wynagrodzenia należnego Wykonawcy, na co Wykonawca wyraża zgodę.
8. Jeżeli kary umowne nie pokryją poniesionych szkód, Zamawiający ma prawo dochodzenia odszkodowania przewyższającego wartości zastrzeżonych kar umownych na zasadach ogólnych.
9. Odpowiedzialność którejkolwiek ze stron z tytułu utraconych korzyści jest wyłączona.
10. Łączna wysokość kar umownych nie może przekroczyć 30% wartości umowy określonej w § 3 ust. 1.
11. Naliczenie kar umownych nie zwalnia Wykonawcy ze zobowiązań wynikających z umowy.

## **§ 8**

### **Zmiany umowy**

1. Wszelkie zmiany w umowie wymagają zgodnej woli Stron oraz zachowania formy zgodnej z obowiązującymi przepisami i treścią niniejszej Umowy, pod rygorem nieważności.
2. Zamawiający dopuszcza możliwość zmiany zawartej umowy, w zakresie:
  - 1) zwiększenia, zmniejszenia lub zmiany ilości i typu łączy oraz abonamentów w następujących sytuacjach:
    - a) zwiększenie liczby łączy i/lub abonamentów w przypadku zmian organizacyjnych Zamawiającego, np. jej powiększenia, pod warunkiem możliwości technicznych Wykonawcy,
    - b) zmiana typu łączy i/lub abonamentów np. w przypadku zmiany lokalizacji siedziby Zamawiającego, w zależności od potrzeb Zamawiającego i możliwości technicznych Wykonawcy,
    - c) zmniejszenie liczby łączy i/lub abonamentów w przypadku np. zmiany lokalizacji siedziby Zamawiającego lub likwidacji Zamawiającego lub jego części;
  - 2) zmiany lokalizacji punktu odbioru usług (przeniesienia zakończenia łączy) dotyczy sytuacji gdy zmianie ulega adres siedziby Zamawiającego lub jej komórki organizacyjnej, w zależności od jej potrzeb i możliwości technicznych Wykonawcy
  - 3) zmiany wartości maksymalnego wynagrodzenia brutto umowy określonego w § 3 ust. 1, w przypadku zmiany wysokości stawki podatku VAT (poprzez wprowadzenie nowej stawki VAT na usługę objętą umową);
  - 4) zmiany cen jednostkowych brutto i opłat brutto w przypadku zmiany wysokości stawki podatku VAT (poprzez wprowadzenie nowej stawki VAT na usługę objętą umową);
  - 5) możliwości wcześniejszego rozwiązania umowy przez Zamawiającego bez skutków prawnych i finansowych dla Zamawiającego np. w sytuacji likwidacji Zamawiającego;
  - 6) zmiany: nazwy, adresu, statusu, zmian organizacyjnych Zamawiającego i Wykonawcy;
  - 7) zmiany stron w umowie wynikających ze zmian organizacyjnych niezależnych od Zamawiającego np. podział Zamawiającego.
3. Zmiany, o których mowa w ust. 2 pkt 1 i 2 nie wymagają zawarcia aneksu do umowy. Zmiany dokonywane

są zgodnie z postanowieniami § 2 ust. 8.

4. Zmiany, o których mowa w ust. 2 pkt 3 - 7 oraz w ust. 3, wymagają zawarcia aneksu do umowy.
5. W przypadku, o którym mowa w ust. 2 pkt 1 lit. a, Wykonawca otrzyma wynagrodzenie, którego podstawę stanowić będzie cena jednostkowa brutto określona w § 3 ust. 3 umowy.

## **§ 9**

### **Odstąpienie od umowy/Rozwiązanie umowy**

1. W razie wystąpienia istotnej zmiany okoliczności powodującej, że wykonanie umowy nie leży w interesie publicznym, czego nie można było przewidzieć w chwili zawarcia umowy lub dalsze wykonywanie umowy może zagrozić istotnemu interesowi bezpieczeństwa państwa lub bezpieczeństwu publicznemu, Zamawiający może odstąpić od umowy w terminie 30 dni od dnia powzięcia wiadomości o powyższych okolicznościach. W takim przypadku Wykonawca może żądać jedynie wynagrodzenia należnego z tytułu wykonanej części umowy.
2. Zamawiający może odstąpić od umowy w terminie 7 dni od dnia powzięcia informacji o okolicznościach uzasadniających odstąpienie, jeżeli zajdzie co najmniej jedna z niżej wymienionych okoliczności:
  - 1) Wykonawca trzykrotnie w okresie obowiązywania umowy zostanie obciążony karami, o których mowa w § 7 ust. 2 umowy;
  - 2) Wykonawca utraci uprawnienia do wykonywania działalności telekomunikacyjnej.
3. W przypadkach określonych w ust. 2 przed odstąpieniem od umowy Zamawiający wezwie Wykonawcę do usunięcia naruszeń, wyznaczając mu w tym celu odpowiedni termin nie krótszy niż 7 dni. Bezskuteczny upływ powyższego terminu uprawnia Zamawiającego do odstąpienia od umowy na podstawie ust. 2. Odstąpienie od umowy winno nastąpić w formie pisemnej pod rygorem nieważności. Odstąpienie od umowy przez Zamawiającego może nastąpić po upływie terminu, w którym bezskutecznie upłynął wyznaczony przez Zamawiającego termin na usunięcie naruszeń
4. Zamawiający może rozwiązać umowę jeżeli zajdzie co najmniej jedna z niżej wymienionych okoliczności:
  - 1) nastąpi wymiana centrali telefonicznej Zamawiającego powodująca konieczność korzystania z łączy innego typu (innej technologii) niż objęte niniejszą umową;
  - 2) nastąpi zmiana lokalizacji Zamawiającego lub jej komórki organizacyjnej, która uniemożliwi Wykonawcy realizację usług w nowej lokalizacji.
  - 3) inne okoliczności, których nie można było przewidzieć w dacie zawarcia umowy.
5. Z zastrzeżeniem innych terminów i przypadków wynikających z przepisów prawa powszechnie obowiązującego Zamawiającemu przysługuje prawo odstąpienia od umowy w terminie 7 dni od dnia powzięcia informacji o okolicznościach uzasadniających odstąpienie, w przypadku rażącego naruszenia przez Wykonawcę postanowień niniejszej umowy, pomimo pisemnego wezwania Wykonawcy do zaniechania naruszenia i należytego wykonania umowy.
6. Odstąpienie od umowy nie zwalnia Wykonawcy z obowiązku zapłaty naliczonych kar umownych.
7. W przypadku odstąpienia od umowy przez Zamawiającego lub jej rozwiązania, Wykonawcy przysługuje wynagrodzenie wyłącznie za usługę wykonaną do dnia odstąpienia od umowy przez Zamawiającego lub jej rozwiązania.

## **§ 10**

### **Podwykonawcy**

1. Strony uzgadniają, iż przedmiot umowy zostanie wykonany przez Wykonawcę przy udziale niżej wymienionych podwykonawców:
  - 1) ..... (nazwa, adres) ..... (zakres wykonywanych czynności)
2. Wykonawca w zakresie pozostałej części przedmiot umowy wykona samodzielnie.
3. Wykonawca zawrze umowę z podwykonawcą określonym w ust. 1 w terminie do 14 dni od zawarcia niniejszej umowy oraz przedstawi ją Zamawiającemu. Treść umowy zawartej z podwykonawcą nie może pozostawać w sprzeczności z treścią niniejszej umowy. Niewywiązanie się z powyższego obowiązku, tj. zawarcia umowy z podwykonawcą lub jej nie przedstawienia Zamawiającemu może skutkować odstąpieniem przez Zamawiającego od umowy w terminie 7 dni od dnia powzięcia informacji o okolicznościach uzasadniających odstąpienie, z winy Wykonawcy oraz naliczeniem, kary umownej w wysokości 10% maksymalnego wynagrodzenia brutto określonego w § 3 ust. 1 umowy.
4. Powierzenie podwykonawcy realizacji zamówienia w zakresie określonym w ust. 1 nie zmienia treści zobowiązań Wykonawcy wobec Zamawiającego za wykonanie tej części zamówienia. Wykonawca jest

odpowiedzialny za działania, zaniechania, uchybienia i zaniedbania podwykonawców i jego pracowników tak, jakby to były jego własne działania, zaniechania, uchybienia i zaniedbania lub jego własnych pracowników.

5. Wszelkie konsekwencje nieterminowego regulowania zobowiązań wobec podwykonawców obciążają Wykonawcę, bez skutków prawnych i finansowych dla Zamawiającego.
6. Jakikolwiek spory pomiędzy Wykonawcą a podwykonawcą nie mogą mieć wpływu na realizację umowy i mogą stanowić podstawę do odstąpienia od umowy w terminie 7 dni od dnia powzięcia informacji o okolicznościach uzasadniających odstąpienie, z przyczyn leżących po stronie Wykonawcy i naliczenia kary umownej w wysokości 10% maksymalnego wynagrodzenia brutto określonego w § 3 ust. 1 umowy.

## **§ 11**

### **Postanowienia końcowe**

1. Strony dołożą wszelkich starań, by ewentualne spory wynikające z realizacji niniejszej umowy rozstrzygnąć polubownie. W przypadku, gdy Strony nie dojdą do porozumienia, spory rozstrzygane będą przez Sąd Powszechny właściwy dla siedziby Zamawiającego.
2. Wszelkie zmiany niniejszej umowy, wymagają formy pisemnej, pod rygorem nieważności.
3. W sprawach nie uregulowanych niniejszą umową, mają zastosowanie powszechnie obowiązujące przepisy.
4. Umowa została sporządzona w dwóch jednobrzmiących egzemplarzach - po jednym egzemplarzu dla każdej ze stron.

WYKONAWCA:

ZAMAWIAJĄCY:

.....

.....