

Szczegółowy opis przedmiotu zamówienia

na dostawę krzesel biurowych do siedziby Ministerstwa Rodziny, Pracy i Polityki Społecznej

1. Przedmiot zamówienia

W ramach zamówienia Wykonawca dostarczy do siedziby Zamawiającego nowe krzesła biurowe wraz z montażem i ustawieniem w miejscach wskazanych przez Zamawiającego.

Uwaga: W przypadku wskazania w opisie jakichkolwiek norm/certyfikatów/atestów/klas/standardów Zamawiający dopuszcza normy/certyfikaty/atesty/klasy/standardy równoważne pod kątem rozwiązań technologicznych i wymaganych przez Zamawiającego walorów użytkowych, wystawione przez uprawnione jednostki. Zamawiający zastrzega możliwość wezwania Wykonawcy do okazania odpowiednich dokumentów potwierdzających posiadane atesty i certyfikaty w przypadku, gdy poweźmie wątpliwość odnośnie deklarowanej cechy krzesła.

2. Cel zamówienia

Zamawiający planuje doposażyć w krzesła biurowe komórkę organizacyjną Ministerstwa Rodziny, Pracy i Polityki Społecznej, w szczególności poprzez wymianę krzesel zużytych, celem stałego zapewnienia niezbędnych warunków bezpieczeństwa i higieny pracy w Ministerstwie.

3. Informacje ogólne

- 1) Krzesła przeznaczone są do pomieszczeń biurowych;
- 2) Wszystkie oferowane i dostarczone elementy muszą spełniać minimalne wymagania bezpieczeństwa i higieny pracy oraz ergonomii zawarte w Rozporządzeniu Ministra Pracy i Polityki Socjalnej z dnia 1 grudnia 1998 roku w sprawie bezpieczeństwa i higieny pracy na stanowiskach wyposażonych w monitory ekranowe (Dz. U. z 1998 r. nr 148, poz. 973 z późn. zm.);
- 3) Wszystkie krzesła muszą być fabrycznie nowe;
- 4) Wykonawca zobowiązany jest wraz z dostarczaniem krzesłami przedstawić karty zawierające charakterystykę zamawianych krzesel.

5) gwarancja – każde krzesło jest objęte min. 24 miesięczną gwarancją;

4. Charakterystyka

Krzesło obrotowe pracownicze – 95 szt.

- fotel w kolorze czarnym,
- regulacja wysokości podłokietników,
- regulacja wysokości siedziska,
- regulacje głębokości (długości) siedziska, czyli odległości oparcia od siedziska w zakresie min. 5 cm,
- regulacja pochylenia oparcia,
- mechanizm regulacji wysokości siedziska powinien być łatwo dostępny i prosty w obsłudze oraz tak usytuowany, aby regulację można było wykonać w pozycji siedzącej.

Fotel powinien posiadać takie funkcje jak:

- mechanizm synchroniczny z możliwością blokady odchyłu w kilku pozycjach,
- pięcioramienna podstawa krzesła,
- funkcja „anti-shock” - po zwolnieniu blokady oparcie fotela nie uderza w plecy,
- oparcie z wyraźnym wyprofilowaniem w części lędźwiowej kręgosłupa,
- pianka o dużej gęstości: siedzisko: T30 (min. 80 kg/m³),
- oparcie tapicerowane z przodu i z tyłu,
- kółka miękkie przystosowane do powierzchni twardych,
- Zagłówek regulowany w górę i w dół.

Wymiary oparcia i siedziska, powinny zapewnić wygodną pozycję ciała i swobodę ruchów,

tj.:

- wysokość całkowita bez zagłówka 1015-1200 [mm],
- wysokość siedziska 400-550 [mm] licząc od podłogi,
- wysokość oparcia 550-650 [mm] licząc od siedziska,
- wysokość zagłówka 150-200 [mm],
- szerokość oparcia 400-500 [mm],
- głębokość siedziska 480-550 [mm],
- szerokość siedziska 480-550 [mm],

- wysokość podłokietników (od siedziska) 150-250[mm],
- pianka siedziska o dużej gęstości: T30 (30 kg/m³)
- możliwość obrotu wokół osi pionowej o 360[°].

Wymagane normy i certyfikaty:

- produkt powinien posiadać atest badań wytrzymałościowych,
- tapicerka siedziska i oparcia powinny posiadać atest odporności na ścieranie i pilling,
- fotel powinien spełniać wymogi normy PN-EN 1335-2:2009 (Meble biurowe. Krzesło biurowe do pracy. Część 2: wymagania bezpieczeństwa).

Rysunek poglądowy

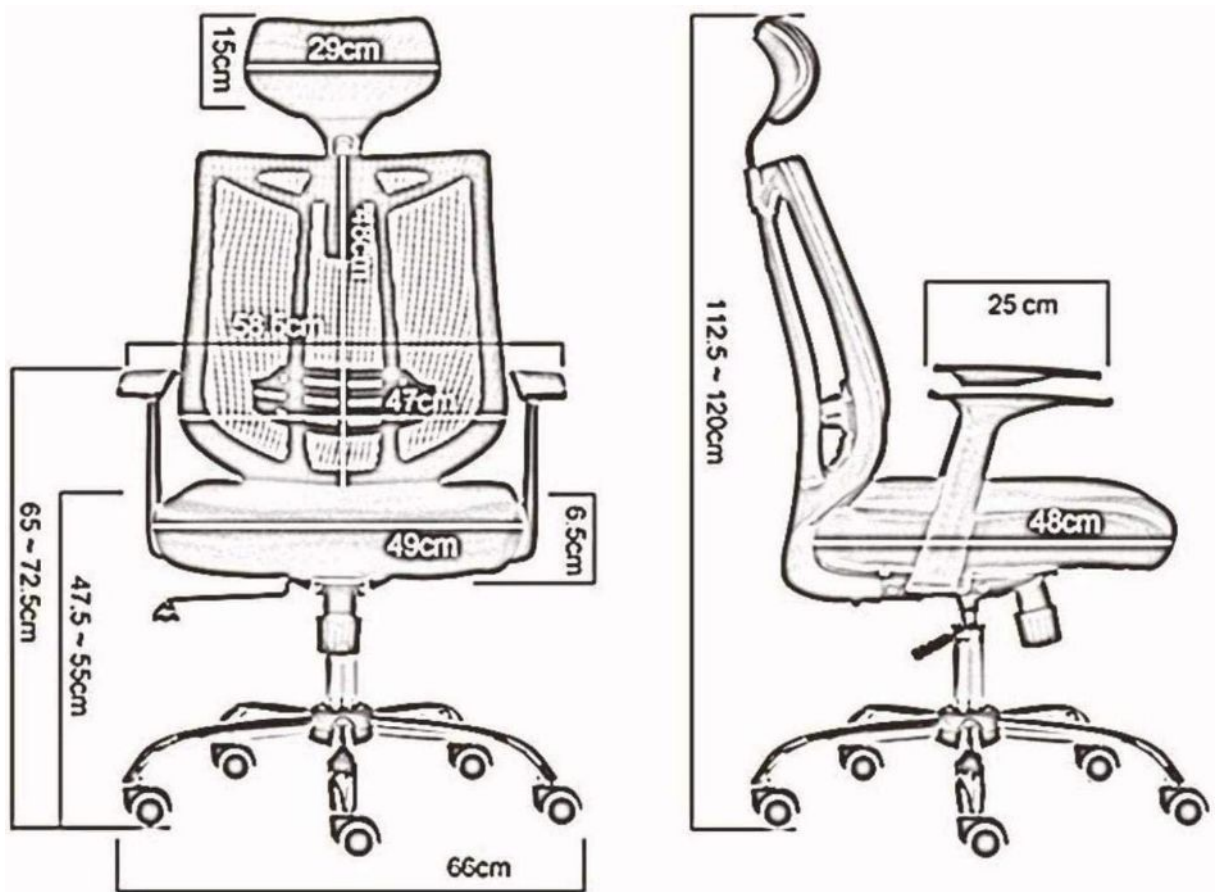

5. Warunki odbioru dostawy i płatności.

- 1) Wykonawca dostarczy krzesła biurowe do siedziby Zamawiającego oraz zapewni ich wniesienie, montaż, a także rozstawienie we wskazanych przez Zamawiającego pomieszczeniach;

- 2) po rozstawieniu mebli zostanie podpisany protokół odbioru stanowiący podstawę do wystawienia przez Wykonawcę faktury VAT, na podstawie której zostanie zrealizowana płatność.