

Dokumentacja techniczna wykonania robót
niewymagających pozwolenia na budowę

Temat: **Budowa ogrodzenia**

BRANŻA: **ogólnobudowlana**

INWESTOR: **Skarb Państwa Państwowe Gospodarstwo Leśne Lasy Państwowe
Nadleśnictwo Sulechów**
ul. Bankowa 2b
66-100 Sulechów

LOKALIZACJA: m. Klępsk, obręb (0015 - Łęgowo), dz. nr 87/3, gmina Sulechów (080906_5)

Opracował	Branża	Podpis
mgr inż. Maciej Dach	ogólnobudowlana	

SULECHÓW - kwiecień 2024

ZAWARTOŚĆ TECZKI:

	Strona
I. Opis zamierzenia budowlanego3 - 4.....
II. Informacja dotycząca bezpieczeństwa i ochrony zdrowia5 - 6.....
III. Rysunki	
1) mapa zasadnicza z lokalizacją zamierzenia budowlanego	
2) Widok ogrodzenia	

I. OPIS ZAMIERZENIA BUDOWLANEGO

1. PODSTAWA OPRACOWANIA.

Zlecenie inwestora

Mapa zasadnicza w skali 1 : 500.

Wizja w terenie.

2. WŁAŚCICIEL NIERUCHOMOŚCI, PRAWO DYSPONOWANIA NIERUCHOMOŚCIĄ NA CELE BUDOWLANE .

Właściciel nieruchomości: Skarb Państwa Państwowe Gospodarstwo Leśne Lasy Państwowe Nadleśnictwo Sulechów ul. Bankowa 2, 66-100 Sulechów.

Prawo dysponowanie nieruchomością na cele budowlane: Skarb Państwa Państwowe Gospodarstwo Leśne Lasy Państwowe Nadleśnictwo Sulechów ul. Bankowa 2, 66-100 Sulechów.

3. INWESTOR.

Skarb Państwa Państwowe Gospodarstwo Leśne Lasy Państwowe Nadleśnictwo Sulechów ul. Bankowa 2, 66-100 Sulechów.

4. LOKALIZACJA DZIAŁKI

Nieruchomość położona jest w m. Klępsk, obręb ewidencyjny Łęgowo (0015), dz. nr 87/3 w gminie Sulechów.

Działka zlokalizowana jest na terenach zabudowy siedliskowej.

Działka nie znajduje się na terenie działalności górniczej ani w strefie ochrony konserwatorskiej, nie jest wpisana do rejestru zabytków, ani do gminnej ewidencji zabytków. Nieruchomość nie jest położona w obszarze parku narodowego ani jego otuliny, nie leży także na obszarach cennych przyrodniczo, ani na terenie obszarów Natura 2000.

5. STAN ISTNIEJĄCY.

Działka posiadająca dostęp do drogi gminnej oznaczonej działką numer 87/5 - zjazd istniejący. Działka zabudowana wiatą edukacyjną oraz budynkiem socjalnym (toaleta), zbiornikiem na ścieki bytowe. Na terenie nieruchomości wykonane są ciągi komunikacyjne wraz z parkingiem. Do nieruchomości doprowadzone są energia elektryczna, przyłącze wodociągowe oraz kanalizacyjne do zbiornika na ścieki. Nie przewiduje się rozbiórek żadnych obiektów ani budynków.

5.1. OPIS ZAMIERZENIA BUDOWLANEGO

Projektuje się wykonanie ogrodzenia terenu części działki 87/3 od strony dróg oraz wykonanie ogrodzenia przebiegającego po terenie nieruchomości oddzielającego teren rekreacyjno-edukacyjny od terenu wykorzystywanego rolniczo (Ps).

6. STAN PROJEKTOWANY.

Utwardzenie terenu: Projektuje się wykonanie ogrodzenia drewnianego typu „Bonanza” składającego się z drewnianych słupków o przekroju 14x14 cm z drewna akacjowego mocowanych za pomocą kotew stałowych w stopach betonowych z betonu C16/20 o wymiarach 25x25x80 cm oraz pręseł wykonanych z desek z drewna liściastego (dębowego). Przekrój desek 32x200-250 mm, deski wycinane z pnia i okorowane bez obrzynania. Słupki drewniane strugane czterostronnie, deski dwustronnie, zabezpieczone preparatami przeciw grzybom i szkodnikom drewna, dwukrotnie olejowane. Mocowanie słupów śrubami

M10 ze stali nierdzewnej, nakrętki kapeluszowe zakręcane na klej. Słupki na górze zacięte skośnie w celu szybkiego odprowadzenia wody opadowej.

Przed przystąpieniem do wykonania ogrodzenia należy wyprofilować podłoże. Przy znacznych różnicach wysokości terenu należy stosować schodkowy montaż przęseł.



II. INFORMACJA DOTYCZĄCA BEZPIECZEŃSTWA I OCHRONY ZDROWIA

1. PODSTAWA OPRACOWANIA:

- 1.1.1. Rozporządzenie Ministra Infrastruktury z dnia 23.06.2003 r. w sprawie informacji dotyczącej bezpieczeństwa i ochrony zdrowia oraz planu bezpieczeństwa i ochrony zdrowia Dz. U. Nr 12, Poz. 1126
- 1.1.2. RMBiPMB z dnia 28.03.1997 r. w sprawie bezpieczeństwa i higieny pracy przy wykonywaniu robót budowlano – montażowych i rozbiórkowych Dz. U. Nr 13, poz. 93
- 1.1.3. RMPiPS z dnia 26.09.1997 r. w sprawie ogólnych przepisów bezpieczeństwa i higieny pracy.
- 1.1.4. RMPiPS z dnia 08.02.1994 r. w sprawie wprowadzenia obowiązku stosowania niektórych Polskich Norm i norm branżowych, dotyczących bezpieczeństwa i higieny pracy Dz. U. Nr 37, poz 138.

2. ZAKRES KOLEJNOŚCI REALIZACJI ROBÓT DLA CAŁEGO ZAMIERZENIA BUDOWLANEGO:

Roboty związane z urządzeniem zaplecza i placu budowy

w zakresie: ogrodzenie, oświetlenie oznakowania placu budowy, pomieszczenia higieniczno – sanitarne i socjalne pracowników, rozmieszczenie sprzętu ratunkowego i pierwszej pomocy, dojście oraz dojazdów pożarowych, urządzenie miejsca składowania materiałów budowlanych wraz z oznaczeniem stref ochrony wynikających z przepisów odrębnych – strefy magazynowania i składowania materiałów, wyrobów, substancji oraz preparatów niebezpiecznych, urządzenie węzła produkcji zapraw murarskich i betonu oraz pracy sprzętu zmechanizowanego i pomocniczego.

Roboty rozbiórkowe – brak.

Roboty ziemne – profilowanie terenu, formowanie powierzchni działki.

Roboty budowlano – montażowe

- wykonanie stóp fundamentowych,
- montaż słupków ogrodzeniowych,
- montaż elementów przęseł ogrodzenia,
- prace wykończeniowe i porządkowe.

Wszystkie roboty należy wykonać zgodnie ze sztuką budowlaną i pod nadzorem osoby uprawnionej.

3. WYKAZ ISTNIEJĄCYCH OBIEKTÓW BUDOWLANYCH

Działka zabudowana wiatą edukacyjną oraz budynkiem socjalnym (toaleta), zbiornikiem na ścieki bytowe. Do budynków doprowadzone są przyłącza wod-kan oraz energii elektrycznej.

4. ELEMENTY ZAGOSPODAROWANIA DZIAŁKI, KTÓRE MOGĄ STWARZAĆ ZAGROŻENIE BEZPIECZEŃSTWA I ZDROWIA – nie projektuje się.

5. ZAGROŻENIA W CZASIE WYKONYWANIA ROBÓT BUDOWLANYCH:

- roboty ziemne – praca przy maszynach budowlanych
- roboty budowlano – montażowe – możliwość przygniecenia kończyn,
- roboty betonowe – podrażnienie skóry i oczu,
- prace w pobliżu maszyn budowlanych : koparki, równiarki itp.

6. SPOSÓB PROWADZENIA INSTRUKTAŻU PRACOWNIKÓW ZAPOBIEGANIA NIEBEZPIECZEŃSTWOM:

- 1) Kierownik budowy/robót zobowiązany jest do opracowania planu „bioz”, zgodnie z art. 21a Prawa Budowlanego, a także do wykonania projektu organizacji placu budowy i harmonogramu realizacji prac budowlano – montażowych.
- 2) Roboty budowlane winny być prowadzone pod nadzorem wykwalifikowanej kadry technicznej, w tym osoby posiadającej odpowiednie uprawnienia.
- 3) Przed przystąpieniem do robót ziemnych i budowlano – montażowych należy przeprowadzić wstępne szkolenie dla pracowników w zakresie objętym planem „bioz” zgodnie z RMI z dnia 06.02.2003 r.
- 4) Przed dopuszczeniem pracowników do robót, należy zaopatrzyć ich w odzież roboczą i ochronną, zgodnie z obowiązującymi przepisami, odpowiednio z uwzględnieniem niebezpieczeństw wystąpienia urazów mechanicznych, porażenia prądem, oparzenia, zatrucia, promieniowania, wibracji, upadku z wysokości lub innych szkodliwych czynników i zagrożeń związanych z wykonywaną pracą. Należy stosować przewidziane przy robotach urządzenia zabezpieczające i ochronne (np. osłony). Urządzenia powinny być sprawne i posiadać aktualne atesty.
- 5) W czasie trwania robót codziennie przeprowadzać dla osób zatrudnionych na budowie instruktaż stanowiskowy, w czasie którego należy omówić sposób prowadzenia robót, występujące i mogące wystąpić zagrożenia oraz sposoby zabezpieczeń.
- 6) Należy zapewnić pracownikom stały dostęp do telefonu alarmowego, wykazu numerów telefonów alarmowych, adresów najbliższego punktu opieki lekarskiej, straży pożarnej, policji, a także apteczki oraz środków i urządzeń przeciwpożarowych.
- 7) Na budowie powinny znajdować się podręczne środki gaśnicze.
- 8) Należy wykonać i oznakować drogi umożliwiające ewakuację, komunikację i dojazd dla wozu straży pożarnej lub karetki pogotowia. Dróg tych i wyjazdów nie wolno zastawiać, a tym bardziej wykorzystywać jako miejsce składowania materiałów.



WIDOK PRZEŚŁA OGRODZENIOWEGO

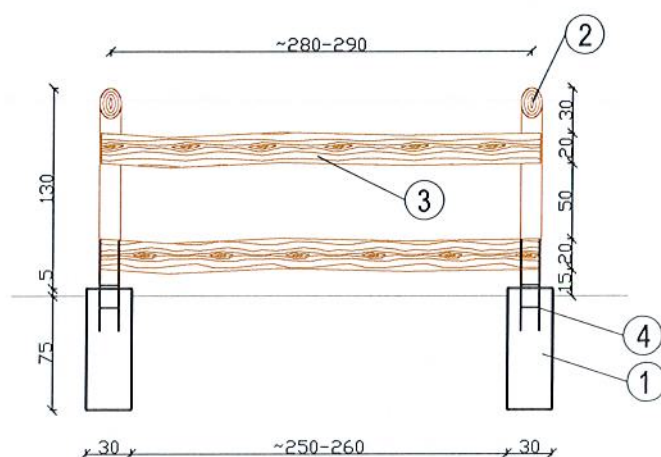

1. stopa betonowa z betonu C16/20 (30x30x80 cm)
2. słup drewniany z drewna akacjowego 14x14 cm
3. deska z drewna dębowego 32x200-250 mm
4. kotwa stalowa ocynkowana typu H PSH120 (120x600)

Elementy drewniane czterostronnie strugane, zabezpieczone preparatem przeciw grzybom i szkodnikom drewna oraz olejowane dwukrotnie.

Temat	Budowa ogrodzenia	Skala: 1:50
Lokalizacja	Dz. nr 87/3, obręb 0015 Łęgowo, gmina Sulechów	Data: 04.2024
Inwestor	Skarb Państwa Państwowe Gospodarstwo Leśne Lasy Państwowe Nadleśnictwo Sulechów	 <small>Podpis</small>
Opracował	Maciej Dach	
		<small>Podpis</small>

WIDOK MONTAŻU PRZY RÓŻNICY POZIOMÓW TERENU

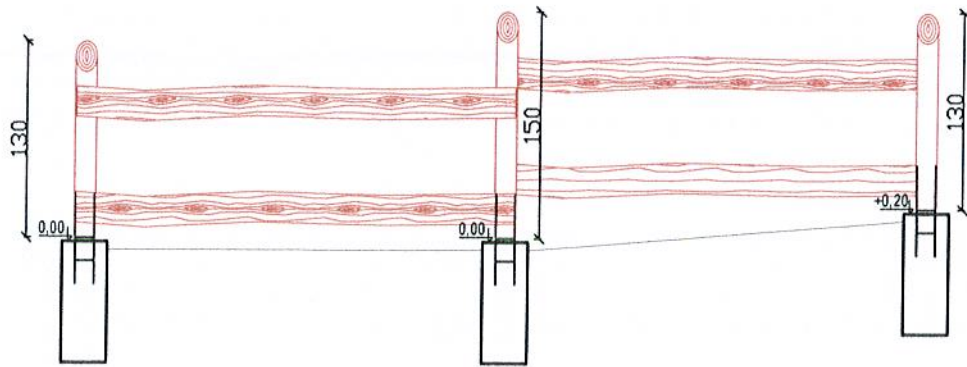

SCHEMAT MONTAŻU PRZĘSEŁ

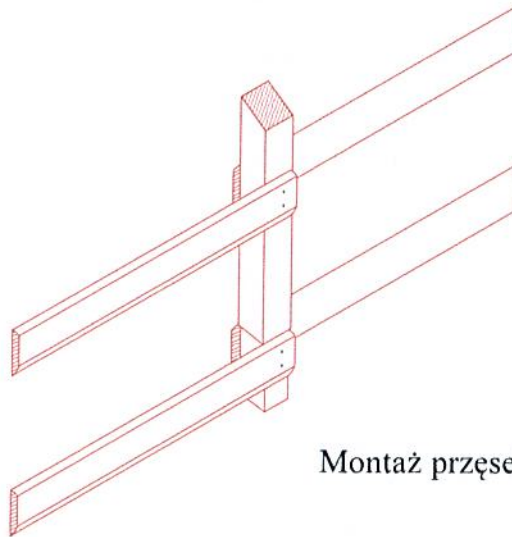

Montaż przęseł naprzemiennie

Temat	Budowa ogrodzenia	Skala: 1:50
Lokalizacja	Dz. nr 87/3, obręb 0015 Łęgowo, gmina Sulechów	Data: 04.2024
Inwestor	Skarb Państwa Państwowe Gospodarstwo Leśne Lasy Państwowe Nadleśnictwo Sulechów	
Opracował	Maciej Dach	

STOPA SŁUPA

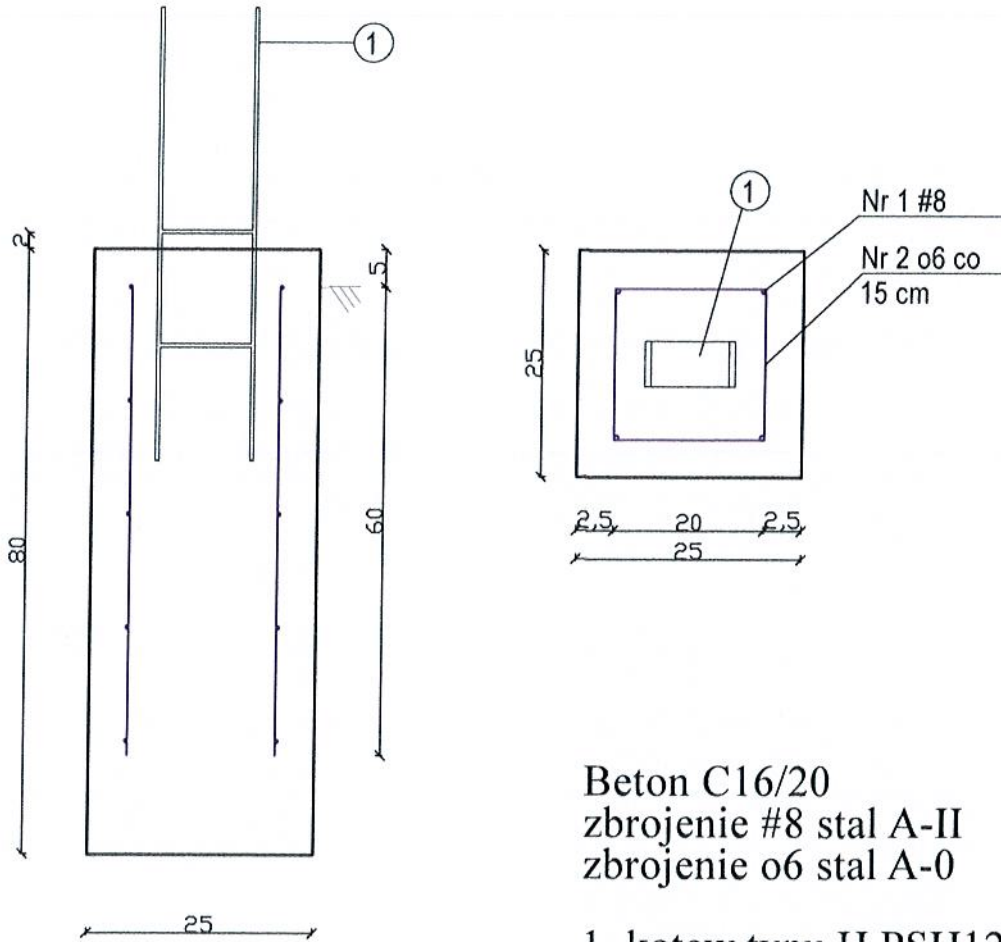

Beton C16/20
 zbrojenie #8 stal A-II
 zbrojenie o6 stal A-0

1. kotew typu H PSH120/600
 Część stopy wystającą ponad teren
 należy wyszalować i zatrzeć na gładko.

Zestawienie zbrojenia na 1 stopę fundamentową

Nr pręta	średnica	długość [m]	ciężar [kg/m]	ilość	waga [kg]
Nr 1	8	0.60	0.394	4	0.95
Nr 2	6	0.90	0.222	4	0.80

Temat	Budowa ogrodzenia	Skala: 1:10
Lokalizacja	Dz. nr 87/3, obręb 0015 Łęgowo, gmina Sulechów	Data: 04.2024
Inwestor	Skarb Państwa Państwowe Gospodarstwo Leśne Lasy Państwowe Nadleśnictwo Sulechów	
Opracował	Maciej Dach	

Przedmiar

Lp.	Podstawa	Opis i wyliczenia	j.m.	Poszcz.	Razem
PRZEDMIAR:					
1	KNR-W 2-01 0113-03	Roboty pomiarowe - wyznaczenie przebiegu ogrodzenia R, M,S =0,25	km		
		0,259	km	0,259	
				RAZEM	0,259
2	KNR-W 2-01 0308-10	Wykopanie dołów o powierzchni dna do 0.2 m2 i głębokości do 1.0 m (kat. gruntu III)	dół.		
		93	dół.	93,000	
				RAZEM	93,000
3	KNR 2-23 0309-03	Osadzenie kotew dla słupków (typ H PSH120/600) - analogia (M - tylko kotwa)	szt.		
		93	szt.	93,000	
				RAZEM	93,000
4	KNR-W 2-02 0203-01	Stopy fundamentowe betonowe o objętości do 0.5 m3 - ręczne układanie betonu (beton C16/20)	m3		
		93 * 0,25 * 0,25 * 0,8	m3	4,650	
				RAZEM	4,650
5	KNR 4-04 0901-02	Ogrodzenia drewniane - przygotowanie słupów 12x12 cm z drewna akacjowego impregnowanych wg opisu [analogia]	m		
		62 * 1,3 + 31 * 1,5	m	127,100	
				RAZEM	127,100
6	KNR 4-04 0901-01	Ogrodzenia drewniane - wykonanie przęseł z dwóch desek 32 mm o szerokości 200-250 mm z drewna dębowego impregnowanych wg opisu, wkręty ciesielskie 4,5x80 TORX po 2 na deskę/łącze [analogia]	m		
		259	m	259,000	
				RAZEM	259,000
7	KNR 4-04 0901-03	Ogrodzenia drewniane - montaż [analogia] R=2	m		
		259	m	259,000	
				RAZEM	259,000
8	KNR-W 2-01 0505-04 uw.p.tab.	Mechaniczne plantowanie powierzchni gruntu rodzimego kat. I-III na terenach podleśnych	m2		
		259 * 1	m2	259,000	
				RAZEM	259,000
9	KNR-W 2-01 0510-01	Humusowanie terenu z obsianiem przy grubości warstwy humusu 5 cm	m2		
		259 * 1	m2	259,000	
				RAZEM	259,000
10	KNR-W 2-01 0510-02	Humusowanie terenu z obsianiem dodatek za każdy następny 1 cm humusu Krotność = 5	m2		
		259 * 1	m2	259,000	
				RAZEM	259,000
11	KNR-W 4-03 1017-01	Mechaniczne wiercenie otworów o śr.3 mm w drewnie dla wkrętów	otw.		
		93 * (2 + 2) * 2	otw.	744,000	
				RAZEM	744,000
12	KNR-W 4-03 1017-01	Mechaniczne wiercenie otworów o śr. 10 mm w drewnie dla śrub (montaż słupków w kotwach)	otw.		
		93 * 2	otw.	186,000	
				RAZEM	186,000
13	kalkulacja własna	Mocowanie słupków drewnianych za pomocą śrub M10, nakrętki kapeluszowe samoblokujące - stal nierdzewna	szt		
		93 * 2	szt	186,000	
				RAZEM	186,000
14	KNR-W 2-02 0259-01	Przygotowanie i montaż zbrojenia elementów budynków i budowli - pręty gładkie o śr. do 7 mm	t		
		0,8 * 93 / 1000	t	0,074	
				RAZEM	0,074
15	KNR-W 2-02 0259-02	Przygotowanie i montaż zbrojenia elementów budynków i budowli - pręty żebrowane o śr. 8-10 mm	t		
		0,95 * 93 / 1000	t	0,088	
				RAZEM	0,088

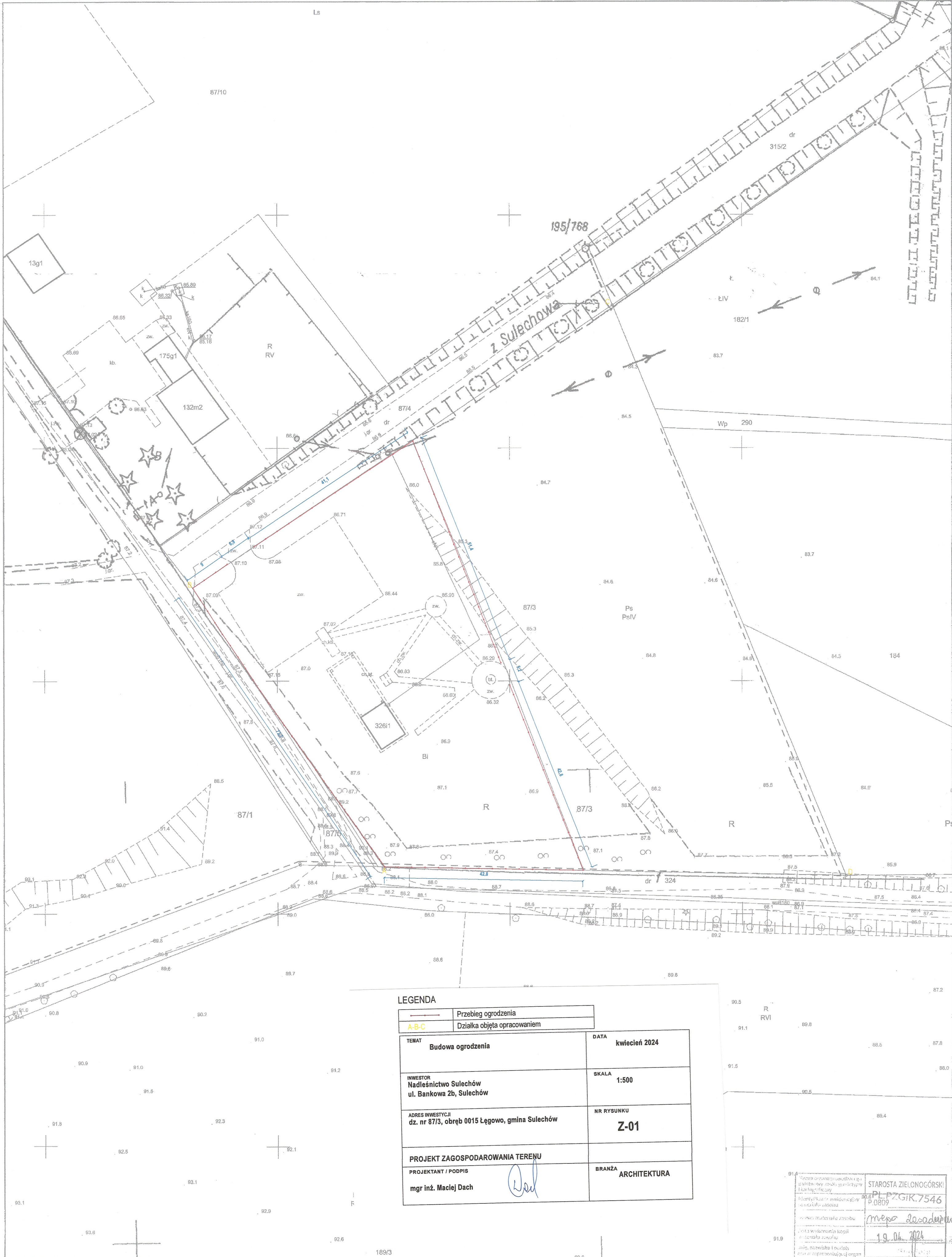

LEGENDA

	Przebieg ogrodzenia
	Działka objęta opracowaniem

TEMAT Budowa ogrodzenia	DATA kwiecień 2024
INWESTOR Nadleśnictwo Sulechów ul. Bankowa 2b, Sulechów	SKALA 1:500
ADRES INWESTYCJI dz. nr 87/3, obręb 0015 Łęgowo, gmina Sulechów	NR RYSUNKU Z-01
PROJEKTANT / PODPIS mgr inż. Maciej Dach	BRANŻA ARCHITEKTURA

Sprawdzenie zgodności z treścią materiału państwowego zasobu geodezyjnego i kartograficznego Data wykonania kopii: 19.04.2024 Nazwa materiału zasobu: Mapa zasadnicza	STAROSTA ZIELONOGÓRSKI PL-PZ-GIK.7546 P.0809 19.04.2024
---	--

Budowa ogrodzenia placu wokół wiaty edukacyjnej

SPECYFIKACJA TECHNICZNA WYKONANIA i ODBIORU ROBÓT

**INWESTOR: Skarb Państwa Państwowe Gospodarstwo Leśne Lasy Państwowe
Nadleśnictwo Sulechów**
ul. Bankowa 2b
66-100 Sulechów

LOKALIZACJA: m. Klępsk, obręb (0015 - Łęgowo), dz. nr 87/3, gmina Sulechów (080906_5)

Opracował: mgr inż. Maciej Dach

Sulechów, maj 2024

Roboty budowlane

1. CZĘŚĆ OGÓLNA

1.1. Nazwa zamówienia

Budowa ogrodzenia placu wokół wiaty edukacyjnej – działka nr 87/3 obręb Łęgowo w gminie Sulechów..

1.2. Przedmiot specyfikacji i zakres robót

Przedmiotem specyfikacji technicznej są wymagania dotyczące wykonania i odbioru robót związanych z budową ogrodzenia terenu.

Specyfikacja techniczna stosowana będzie jako dokument przetargowy i kontraktowy przy zlecaniu i realizacji robót.

Ustalenia zawarte w niniejszej specyfikacji dotyczą sposobu prowadzenia robót związanych z wykonaniem ogrodzenia i opisują:

- wymagania wykonawcze
- wymagania materiałowe
- transport i rozładunek
- składowanie materiałów
- nadzór i odbiory
- roboty ziemne
- roboty montażowe.

1.3. Roboty towarzyszące i tymczasowe

Do robót towarzyszących należą:

- wytyczenie geodezyjne przebiegu ogrodzenia.

1.4. Teren budowy

Roboty budowlano –montażowe wykonywane będą na terenie działki nr 87/3 w obrębie geodezyjnym Łęgowo w gminie Sulechów.

1.5. Nazwy i kody robót

45111200-0 Roboty w zakresie przygotowania terenu pod budowę i roboty ziemne

45342000-6 Wznoszenie ogrodzeń

1.6. Określenia podstawowe

Określenia podstawowe podane w niniejszej Specyfikacji Technicznej Wykonania i Odbioru Robót Budowlanych (STWiORB) są zgodne z obowiązującymi Polskimi Normami.

2. Wyroby budowlane i materiały.

2.1. Ogólne wymagania.

Wszystkie materiały użyte do wykonania ogrodzenia muszą być nowe oraz posiadać certyfikaty, świadectwa dopuszczania lub inne dokumenty dopuszczające je do stosowania w budownictwie.

Wykonawca wykona ogrodzenie z materiałów własnych, które dostarczy na plac budowy na własny koszt. Przed wbudowaniem dostarczonych materiałów Wykonawca zobowiązany jest do uzyskania akceptacji przedstawiciela Zamawiającego na ich wbudowanie.

2.2. Materiały

Kotwy stalowe typu H PSH120/600

- wykonane ze stali, ocynkowane,
- grubość min. 5 mm.

Beton na stopy fundamentowe:

- beton klasy min. C16/20.

Słupy ogrodzenia:

- przekrój 14 x 14 cm, czterostronnie strugane,
- z drewna akacjowego rdzeniowego,
- impregnowane dwukrotnie preparatami przeciw grzybom i szkodnikom drewna oraz dwukrotnie olejowane,
- głowica słupa ścięta skośnie w celu szybszego odprowadzenia wody opadowej,

Deski przęsła:

- przekrój 32x (200-250) mm, nieobrzynane,
- szlifowane czterostronnie,
- impregnowane dwukrotnie preparatami przeciw grzybom i szkodnikom drewna oraz dwukrotnie olejowane.

Śruby mocujące słupy do kotew:

- wykonane ze stali nierdzewnej,
- M10, nakrętki kapeluszowe samoblokujące,
- podkładki ze stali nierdzewnej.

Wkręty do montażu przęsła:

- wkręty do drewna 4,5 x 80 mm (WKCS),
- z łbem stożkowym i gniazdem TX
- ocynkowane galwanicznie.

Stal zbrojarska:

- pręty $\varnothing 8$ żebrowane ze stali A-II (np. 18G2),
- pręty $\varnothing 6$ ze stali gładkiej A-0 (np. St0s).

Ziemia urodzajna:

- pochodzenia próchniczego (czarnoziem).

Nasiona traw i roślin:

- mieszanka traw i roślin kwitnących wolno rosnących odpornych na niedostatek wody gruntowej.

2.3. Składowanie materiałów.

Powinno się odbywać na terenie równym i utwardzonym z możliwością odprowadzenia wód opadowych. Elementy drewniane należy układać w stosy z przekładkami pozwalającymi na swobodny ruch powietrza.

3. WYMAGANIA DOTYCZĄCE SPRZĘTU I MASZYN

3.1. Ogólne wymagania dotyczące sprzętu

Sprzęt wykorzystywany do wykonania robót musi być sprawny, posiadać aktualne przeglądy oraz musi być przeznaczony do wykonywania danego typu robót. Elektronarzędzia muszą posiadać aktualne przeglądy oraz być dopuszczone do użytkowania.

3.2. Sprzęt użyty do wykonania

Do wykonania robót należy przewidzieć następujący sprzęt:

- koparko - ładowarka 0,15 m³,

- spycharka gąsienicowa,
- betonowóz,
- samochód dostawczy,
- samochód ciężarowy skrzyniowy,
- samochód ciężarowy samowyładowczy.

4. WYMAGANIA DOTYCZĄCE ŚRODKÓW TRANSPORTU

4.1. Ogólne wymagania dotyczące transportu

Środki transportowe przeznaczone do realizacji zadania muszą być sprawne oraz posiadać aktualne dopuszczenie do poruszania się po drogach oraz muszą mieć ładowność dostosowaną do potrzeb przewożonego ładunku.

4.2. Środki transportowe

- samochód skrzyniowy o ładowności min. 5 t,
- samochód samowyładowczy o ładowności min. 10 t,
- samochód dostawczy

5. WYMAGANIA DOTYCZĄCE WYKONANIA ROBÓT

5.1. Ogólne zasady wykonania robót

Roboty drogowe powinny być wykonane zgodnie z obowiązującymi normami, warunkami technicznymi wykonania robót i obowiązującymi przepisami w tym przepisami dotyczącymi zasad BHP.

Przed rozpoczęciem robót Zamawiający przekazuje Wykonawcy:

- dokumentację techniczną dotyczącą budowy ogrodzenia terenu,
- wewnętrzny dziennik budowy
- teren budowy.

Na czas realizacji budowy Wykonawca oznakuje teren budowy wg obowiązujących przepisów BHP.

5.2. Montaż ogrodzenia

Po wykonaniu niwelacji terenu oraz wytyczeniu przebiegu ogrodzenia i lokalizacji słupków należy wykonać dołu pod stopy fundamentowe o wymiarach zgodnych z rysunkami konstrukcyjnymi, dopuszcza się odchylenie wymiarów ± 2 cm.

Stopy betonowe należy wykonać w szalowaniu, w części wystającej powyżej terenu. Beton powinien być wyrównywany warstwami i zagęszczony. W przypadku wykonywania robót betoniarskich gdy temperatura powietrza spadła poniżej -2°C należy stosować okrycie wykonanych elementów zabezpieczające przed szkodliwym działaniem mrozu. W trakcie betonowania należy osadzić kotwy dla mocowania słupów oraz zatrzeć na gładko powierzchnię stopy betonowej. Bezpośrednio po zagęszczeniu, beton należy zabezpieczyć przed wyparowaniem wody. Pielęgnację należy rozpocząć przed upływem 90 min. Poprzez kilka krotne zwilżanie wodą w ciągu dnia w czasie, co najmniej 3 do 7 dni w czasie suchej pogody.

Po 7 dniach od betonowania stóp można przystąpić do mocowania słupów drewnianych w kotwach. Po wywierceniu otworów należy zamocować słupy przy pomocy dwóch śrub M10. Do ustawionych słupów mocujemy przygotowane deski za pomocą wkrętów ciesielskich – 2 wkręty na mocowanie jednego końca deski przęsła. W celu zapobieżenia pęknięcia słupów i desek przy mocowaniu należy wstępnie nawiercić słup i deskę przy pomocy wiertła $\varnothing 3$. Przy nierównościach terenu powyżej 20 cm należy stosować schodkowe podnoszenie lub obniżanie niwelety przęsła zgodnie z rysunkiem.

5.3. Nawierzchnia pod ogrodzeniem

W celu zagospodarowania i wyrównania terenu pod przęsłami ogrodzenia należy rozłożyć warstwę ziemi urodzajnej i ją wyprofilować, a następnie wykonać obsiew mieszanką traw.

6. BADANIE I KONTROLA JAKOŚCI ROBÓT

Kontrola jakości robót będzie przeprowadzana na bieżąco przez Inspektora Nadzoru.

Kontrola jakości obejmuje:

- wytyczenie ogrodzenia i rozstawu słupków,
- wykonanie stóp fundamentowych i montaż kotew,
- montaż słupów i przęseł,
- sprawdzenie parametrów technicznych wbudowywanych materiałów,
- sprawdzenie dokumentów dopuszczających stosowanie poszczególnych materiałów do stosowania w budownictwie,
- odchylenia od pionu oraz liniowość wykonanych robót montażowych.

Z powyższych czynności należy sporządzić protokoły z udziałem inspektora nadzoru i osób upoważnionych przez Zamawiającego oraz potwierdzić ich wykonanie wpisem do dziennika budowy.

7. WYMAGANIA DOTYCZĄCE PRZEDMIARU I OBMIARU ROBÓT

Obmiar robót prowadzony będzie przez Wykonawcę w obecności Inspektora Nadzoru.

Główną jednostką obmiarową jest mb długości ogrodzenia. Obmiary poszczególnych elementów robót należy wykonywać w oparciu o jednostki ilościowe opisane w przedmiarze robót.

8. OPIS SPOSOBU ODBIÓRU ROBÓT

8.1. Wymagania

Ogrodzenie:

- Słupki
 - odchylenie od pionu – do 5 mm/m,
 - pęknięcia trzonu słupka – niedopuszczalne,
 - ślady żerowania szkodników drewna – niedopuszczalne.
- Przęsła (deski):
 - odchylenie od poziomu osi podłużnej – do 5 mm na całej długości,
 - pęknięcia trzonu słupka – niedopuszczalne,
 - ślady żerowania szkodników drewna – niedopuszczalne.
- Stopy fundamentowe:
 - prawidłowość wymiarów – odchylenie ± 2 cm,
 - stan zatarcia nawierzchni,
 - prawidłowość mocowania kotew.

8.2. Odbiór techniczny częściowy

Badania przy odbiorze technicznym częściowym polegają na:

- zbadaniu zgodności usytuowania oraz prawidłowości wykonania montażu elementów ogrodzenia z dokumentacją.

8.3. Odbiór techniczny końcowy

Badania przy odbiorze technicznym końcowym jak w pkt. 8.2 plus dodatkowo:

- zbadanie zgodności dokumentacji technicznej powykonawczej ze stanem faktycznym.

Wyniki badań wraz z protokołami odbiorów technicznych częściowych powinny być wpisane do dziennika budowy.

9. ROZLICZENIE ROBÓT

W zależności od przyjętego sposobu rozliczania robót, przy czym zaleca się stosowanie rozliczenia powykonawczego opartego na obmiarze poszczególnych elementów i rodzaju robót opisanych w przedmiarze. Wartość końcowa stanowić będzie sumę iloczynów obmiarów poszczególnych elementów robót i ich ceny jednostkowej z oferty Wykonawcy, która jest niezmienna przez okres związania ofertą Zamawiającego i Wykonawcy na podstawie zawartej umowy.

10. DOKUMENTY ODNIESIENIA

10.1. Dokumentacja projektowa

10.2. Akty prawne, normy

- Ustawa z dnia 7 lipca 1994r. Prawo Budowlane (Dz. U. z 2023 r. poz. 682 ze zm.)
- Rozporządzenie Ministra Infrastruktury z dnia 6 lutego 2003r. w sprawie bezpieczeństwa i higieny pracy podczas wykonywania robót budowlanych (Dz. U. z 2003 r. Nr 47,poz. 401)

Uwaga: Wszelkie roboty ujęte w specyfikacji należy wykonać w oparciu o obowiązujące normy i przepisy.

ZGŁOSZENIE

budowy lub wykonywania innych robót budowlanych

(PB-2)

PB-2 nie dotyczy budowy i przebudowy budynku mieszkalnego jednorodzinnego

STAROSTWO POWIATOWE
W ZIELONEJ GÓRZE
DELEGATURA W SULECHOWIE
WERYFIKACJA

dnia 30-04-2024

Podstawa prawna: Art. 30 ust. 2 w zw. z ust. 4d ustawy z dnia 7 lipca 1994 r. – Prawo budowlane (Dz. U. z 2020 r. poz. 1333, z późn. zm.).

Nr rejestru

Podpis

1. ORGAN ADMINISTRACJI ARCHITEKTONICZNO-BUDOWLANEJ

Nazwa: Starosta Zielonogórski

2. 1. 1. DANE INWESTORA ¹⁾

Imię i nazwisko lub nazwa: Skarb Państwa Państwowe Gospodarstwo Leśne Lasy Państwowe Nadleśnictwo Sulechów

Kraj: Polska Województwo: lubuskie

Powiat: zielonogórski Gmina: Sulechów

Ulica: Bankowa Nr domu: 2b Nr lokalu:

Miejscowość: Sulechów Kod pocztowy: 66-100 Poczta: Sulechów

Email (nieobowiązkowo):

Nr tel. (nieobowiązkowo):

2. 2. 1. DANE INWESTORA (DO KORESPONDENCJI) ¹⁾

Wypełnia się, jeżeli adres do korespondencji nowego inwestora jest inny niż wskazany w pkt. 2.1.1.

Kraj: Województwo:

Powiat: Gmina:

Ulica: Nr domu: Nr lokalu:

Miejscowość: Kod pocztowy: Poczta:

Adres skrzynki ePUAP²⁾:

3. DANE PEŁNOMOCNIKA ¹⁾

Wypełnia się, jeżeli inwestor działa przez pełnomocnika.

pełnomocnik

pełnomocnik do doręczeń

Imię i nazwisko:

Kraj: Województwo:

Powiat: Gmina:

Ulica: Nr domu: Nr lokalu:

Miejscowość: Kod pocztowy: Poczta:

Adres skrzynki ePUAP²⁾:

Email (nieobowiązkowo):

Nr tel. (nieobowiązkowo):

4. INFORMACJE O ROBOTACH BUDOWLANYCH

Rodzaj, zakres i sposób wykonywania: Budowa ogrodzenia drewnianego na terenie działki 87/3 w obrebie łęgowo przy wiacie edukacyjnej, wysokość ogrodzenia do 150 cm

Planowany termin rozpoczęcia³⁾: 01.06.2024

5. DANE NIERUCHOMOŚCI (MIEJSCE WYKONYWANIA ROBÓT BUDOWLANYCH)¹⁾

Województwo: ...lubuskie

Powiat: zielonogórski Gmina: Sulechów

Ulica: Nr domu:

Miejscowość: Klepsk Kod pocztowy: 66-100

Jednostka ewidencyjna: Gmina Sulechów

Obręb ewidencyjny: Łęgowo 0015

Nr działki ewidencyjnej: 87/3

6. OŚWIADCZENIE W SPRAWIE KORESPONDENCJI ELEKTRONICZNEJ

Wyrażam zgodę Nie wyrażam zgody

na doręczanie korespondencji w niniejszej sprawie za pomocą środków komunikacji elektronicznej w rozumieniu art. 2 pkt 5 ustawy z dnia 18 lipca 2002 r. o świadczeniu usług drogą elektroniczną (Dz. U. z 2020 r. poz. 344).

7. ZAŁĄCZNIKI

- Oświadczenie o posiadaniu prawa do dysponowania nieruchomością na cele budowlane.
- Pełnomocnictwo do reprezentowania inwestora (opłacone zgodnie z ustawą z dnia 16 listopada 2006 r. o opłacie skarbowej (Dz. U. z 2020 r. poz. 1546, z późn. zm.) – jeżeli inwestor działa przez pełnomocnika.
- Potwierdzenie uiszczenia opłaty skarbowej – jeżeli obowiązek uiszczenia takiej opłaty wynika z ustawy z dnia 16 listopada 2006 r. o opłacie skarbowej.
- Inne (wymagane przepisami prawa):
opis i zakres robót.....

8. PODPIS INWESTORA (PEŁNOMOCNIKA) I DATA PODPISU

Podpis powinien być czytelny. Podpis i datę podpisu umieszcza się w przypadku dokonywania zgłoszenia w postaci papierowej.

29.04.2024 r.

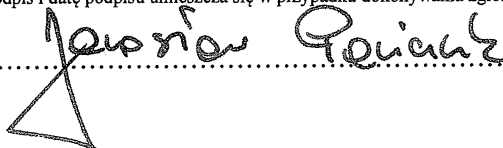

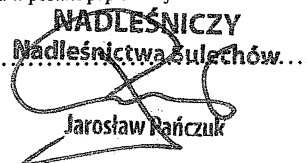
NADLEŚNICZY
Nadleśnictwa Sulechów....

Jarosław Rańczuk

¹⁾ W przypadku większej liczby inwestorów, pełnomocników lub nieruchomości dane kolejnych inwestorów, pełnomocników lub nieruchomości dodaje się w formularzu albo zamieszcza na osobnych stronach i dołącza do formularza.

²⁾ Adres skrzynki ePUAP wskazuje się w przypadku wyrażenia zgody na doręczanie korespondencji w niniejszej sprawie za pomocą środków komunikacji elektronicznej.

³⁾ W przypadku zgłoszenia budowy tymczasowego obiektu budowlanego w polu „Planowany termin rozpoczęcia” należy wskazać również planowany termin rozbiórki lub przeniesienia w inne miejsce tego obiektu.

⁴⁾ W przypadku formularza w postaci papierowej zamiast identyfikatora działki ewidencyjnej można wskazać jednostkę ewidencyjną, obręb ewidencyjny i nr działki ewidencyjnej oraz arkusz mapy, jeżeli występuje.

OŚWIADCZENIE

o posiadanym prawie do dysponowania nieruchomością na cele budowlane (PB-5)

Podstawa prawna: Art. 32 ust. 4 pkt 2 ustawy z dnia 7 lipca 1994 r. – Prawo budowlane (Dz. U. z 2020 r. poz. 1333, z późn. zm.).

Dodatkowe informacje: Prawo do dysponowania nieruchomością na cele budowlane jest to tytuł prawny wynikający z prawa własności, użytkownika wieczystego, zarządu, ograniczonego prawa rzeczowego albo stosunku zobowiązaniowego, przewidującego uprawnienia do wykonywania robót budowlanych.

W przypadku, gdy do złożenia oświadczenia zobowiązanych jest kilka osób, każda z tych osób składa oświadczenie oddzielnie na osobnym formularzu.

1. DANE INWESTORA

Imię i nazwisko lub nazwa: **Skarb Państwa Państwowe Gospodarstwo Leśne Lasy Państwowe Nadleśnictwo Sulechów**
Kraj: **Polska** Województwo: **lubuskie**
Powiat: **zielonogórski** Gmina: **Sulechów**
Ulica: **Bankowa** Nr domu: **2b** Nr lokalu:
Miejscowość: **Sulechów** Kod pocztowy: **66-100** Poczta: **Sulechów**

2. DANE OSOBY UPOWAŻNIONEJ DO ZŁOŻENIA OŚWIADCZENIA W IMIENIU INWESTORA¹⁾

Imię i nazwisko lub nazwa: **Jarosław Pańczuk**
Kraj: **Polska** Województwo: **lubuskie**
Powiat: **zielonogórski** Gmina: **Sulechów**
Ulica: **Bankowa** Nr domu: **2b** Nr lokalu:
Miejscowość: **Sulechów** Kod pocztowy: **66-100** Poczta: **Sulechów**

3. DANE NIERUCHOMOŚCI²⁾

Województwo: **lubuskie**
Powiat: **zielonogórski** Gmina: **Sulechów**
Ulica: Nr domu:
Miejscowość: **Klepsk** Kod pocztowy:
Jednostka ewidencyjna: **gmina Sulechów - 080906_5**
Obręb ewidencyjny: **Łęgowo 0015**
Nr działki ewidencyjnej: **87/3**

Liczba stron zawierających dane o kolejnych nieruchomościach (załączanych do oświadczenia): **0**

Po zapoznaniu się z art. 32 ust. 4 pkt 2 oraz art. 3 pkt 11 ustawy z dnia 7 lipca 1994 r. – Prawo budowlane oświadczam, że posiadam prawo do dysponowania nieruchomością (nieruchomościami) na cele budowlane określoną (określonymi) w pkt 3 tego oświadczenia.

Jestem świadomy (świadoma) odpowiedzialności karnej za podanie nieprawdy w niniejszym oświadczeniu, zgodnie z art. 233 ustawy z dnia 6 czerwca 1997 r. – Kodeks karny (Dz. U. z 2020 r. poz. 1444, z późn. zm.).

4. PODPIS INWESTORA LUB OSOBY UPOWAŻNIONEJ DO ZŁOŻENIA OŚWIADCZENIA W IMIENIU INWESTORA I DATA PODPISU

Podpis powinien być czytelny.

29.04.2024

Jarosław Pańczuk

NADLEŚNICZY
Nadleśnictwa Sulechów
Jarosław Pańczuk

- 1) Wypełnia się, jeżeli oświadczenie jest składane w imieniu osoby prawnej lub jednostki organizacyjnej nieposiadającej osobowości prawnej albo oświadczenie w imieniu inwestora składa jego pełnomocnik.
- 2) W przypadku większej liczby nieruchomości dane kolejnych nieruchomości dodaje się w formularzu albo zamieszcza na osobnych stronach i dołącza do formularza.
- 3) W przypadku oświadczenia sporządzonego w postaci papierowej zamiast identyfikatora działki ewidencyjnej można wskazać obręb ewidencyjny i nr działki ewidencyjnej oraz arkusz mapy, jeżeli występuje.

Zielona Góra, 1 marca 2012 r.

DK- 1130- 12/12

mgr inż.

Jarosław Pańczuk

zastępca nadleśniczego

Nadleśnictwa Babimost

Na podstawie art. 34 ustawy o lasach oraz art. 68 kodeksu pracy,
z dniem 1 marca 2012 r. powołuję Pana na stanowisko

nadleśniczego

Nadleśnictwa Sulechów

Zakres kompetencji nadleśniczego reguluje ustawa o lasach z 28 września 1991 r.
(Dz.U. 1991 nr 101, poz. 444) tekst jednolity z 15 marca 2005 r. (Dz.U. 2005 nr 45,
poz. 435).

DYREKTOR

mgr inż. Leszek Banach

*Oświadczam, że egzemplarz niniejszej umowy otrzymałem i po zapoznaniu się z jej treścią zaproponowane mi warunki przyjmuję.
Ponadto oświadczam, że znane mi są przepisy dotyczące naruszania tajemnicy państwowej i służbowej zawarte w ustawie z dnia
1997-06-06 r. /Dz.U. 1997 Nr 88, poz. 553/ Kodeks karny, zm./ oraz w ustawie z dnia 22 stycznia 1999 r. o ochronie informacji
niejawnych /Dz. U. nr 11, poz. 95/. Oświadczam też, że zostałam poinformowany o prawie do dostępu do moich danych osobowych
i ich poprawianiu.*

1.03.2012.
[Podpis]
data i podpis powołanego

NADLEŚNICTWO SULECHÓW
ul. Bankowa 2, 66-100 Sulechów
tel.: +48 68 385 23 74, fax: +48 68 385 20 42
Regon: 970040184, NIP: 9270003326
e-mail: sulechow@zielonagora.lasy.gov.pl

STWIERDZAM ZGODNOŚĆ

KOPII Z ORYGINAŁEM

Data *28.04.2012*

Podpis **SPECJALISTA**

ds: "pracowniczych"

w Nadleśnictwie Sulechów

[Podpis]
Wiesław Badnarz