

SPECYFIKACJA ISTOTNYCH WARUNKÓW ZAMÓWIENIA

MEBLE BIUROWE

ZAMAWIAJĄCY:

RZĄDOWE CENTRUM BEZPIECZEŃSTWA

Ul. Stefana Batorego 5

02 – 591 Warszawa

Tel. 0 - 22 60 - 158 – 31

Fax 0 - 22 60 - 158 – 31

TRYB POSTĘPOWANIA

Przetarg nieograniczony

Nr sprawy 9/20/RUB/2008

SPECYFIKACJA ISTOTNYCH WARUNKÓW ZAMÓWIENIA

I Nazwa i adres Zamawiającego, sposób porozumiewania się z Wykonawcami oraz osoby wskazane do kontaktów:

1. **RZĄDOWE CENTRUM BEZPIECZEŃSTWA** z siedzibą w Warszawie, przy ul. Stefana Batorego 5, kod pocztowy 02-591, NIP 521-349-25-50, Regon 141500466
adres strony internetowej Zamawiającego: <http://zamowienia.mswia.gov.pl>.
2. Postępowanie prowadzi się z zachowaniem formy pisemnej, przy czym Zamawiający dopuszcza, aby wszelkie oświadczenia, wnioski, zawiadomienia i informacje przekazywane były faksem na numer: 0 - 22 60 – 158 - 31.
Każda ze stron postępowania na żądanie drugiej niezwłocznie potwierdza fakt otrzymania przekazanego drogą elektroniczną lub faksem oświadczenia, wniosku, zawiadomienia, bądź informacji.
3. Osobami uprawnionymi do kontaktu z Wykonawcami są:
Grażyna Olesińska-Toruń tel./fax. 0-22 60 – 158 - 29

II Tryb udzielenia zamówienia:

Postępowanie prowadzone jest w oparciu o przepisy ustawy z dnia 29 stycznia 2004 roku Prawo zamówień publicznych (Dz. U. z 2007r. Nr 223 poz. 1655 ze zm.) zwanej dalej „pzp”, w trybie przetargu nieograniczonego o wartości mniejszej niż kwoty określone w przepisach wydanych na podstawie art. 11 ust. 8 pzp.

III Opis przedmiotu zamówienia:

1. Przedmiotem zamówienia jest dostawa mebli biurowych.
Zakres zamówienia obejmuje: dostawę, montaż oraz ustawienie mebli w pokojach biurowych w siedzibie Zamawiającego.
Uwaga!
W zakresie realizacji zamówienia należy uwzględnić również następujące czynności:
 - a. pomiar kontrolny w siedzibie Zamawiającego;
 - b. uzgodnienie kolorystyki mebli;
 - c. łączenie szaf i nadstawek;
 - d. ewentualną potrzebę zabezpieczenia ustawionych szaf dodatkowym mocowaniem do ścian, w niektórych pokojach na listwach dystalnych grubości ok. 8 cm.
2. Wykonawca udzieli Zamawiającemu gwarancji na dostarczone meble na okres 24 miesięcy.
3. Szczegółowy opis przedmiotu zamówienia wraz z ilościami w danym asortymencie został zawarty w załączniku nr 7 do niniejszej SIWZ;
4. Zgodnie ze Wspólnym Słownikiem Zamówień (CPV) przedmiot zamówienia obejmuje zakres określony kodami:
 - a. biurka 39121100-7
 - b. szafa ubraniowa 39141300-5
 - c. szafa aktowa 39132100-7
 - d. regały biurowe 39131000-9
 - e. pozostałe meble: kontenery pod biurka, kontenery stacjonarne, dostawki do biurk 39130000-2
 - f. krzesła obrotowe 39112000-0
 - g. fotele biurowe 39113100-8
 - h. meble komputerowe 39134000-0
4. Zgodnie z treścią art. 36 ust. 2 pkt 3 pzp Zamawiający zastrzega sobie prawo udzielenia zamówień uzupełniających w trybie art. 67 ust. 1 pkt 6 pzp.

SPECYFIKACJA ISTOTNYCH WARUNKÓW ZAMÓWIENIA

5. Na podstawie art. 36 ust. 5 pzp Zamawiający zastrzega, że cały zakres zamówienia Wykonawca zobowiązany jest wykonać siłami własnymi.

IV Termin wykonania zamówienia:

Wymagany przez Zamawiającego termin realizacji zamówienia – nie później niż **3 tygodnie** od daty podpisania umowy.

V Opis warunków udziału w postępowaniu oraz opis sposobu dokonywania oceny spełniania tych warunków:

O udzielenie zamówienia mogą ubiegać się Wykonawcy, którzy:

1. posiadają uprawnienia do wykonywania określonej działalności lub czynności, jeżeli ustawy nakładają obowiązek posiadania takich uprawnień oraz nie podlegają wykluczeniu na podstawie art. 24 pzp.
2. posiadają niezbędną wiedzę i doświadczenie oraz dysponują potencjałem technicznym i osobami zdolnymi do wykonania zamówienia tj. **wykonali w okresie ostatnich trzech lat przed dniem wszczęcia postępowania, co najmniej trzy dostawy, o wartości nie mniejszej niż 200 tys. pln netto każda,**
3. znajdują się w sytuacji ekonomicznej i finansowej zapewniającej wykonanie zamówienia.

Ocena spełniania ww. warunków dokonana zostanie zgodnie z formułą „spełnia - nie spełnia” w oparciu o informacje zawarte w dokumentach i oświadczeniach złożonych przez Wykonawcę do postępowania. Z treści załączonych dokumentów musi wynikać jednoznacznie, iż w/w warunki Wykonawca spełnił.

VI Wykaz oświadczeń lub dokumentów, jakie mają dostarczyć wykonawcy w celu potwierdzenia spełniania warunków udziału w postępowaniu:

1. Na potwierdzenie spełnienia warunków określonych w **części V SIWZ ust. 1**, Zamawiający żąda przedstawienia:
 - 1) aktualnego odpisu z właściwego rejestru albo aktualnego zaświadczenia o wpisie do ewidencji działalności gospodarczej, jeżeli odrębne przepisy wymagają wpisu do rejestru lub zgłoszenia do ewidencji działalności gospodarczej, wystawionego **nie wcześniej niż 6 miesięcy** przed upływem terminu składania ofert;
 - 2) na potwierdzenie, iż Wykonawca nie podlega wykluczeniu, Zamawiający żąda przedstawienia oświadczenia z art. 24 ust. 1 pkt 1 – 9 pzp - sporządzonego zgodnie z formularzem załącznika nr 2 do niniejszej SIWZ.
2. Na potwierdzenie spełnienia warunków określonych w **części V SIWZ ust. 2**, Zamawiający żąda przedstawienia:
 - 1) wykazu dostaw zrealizowanych w okresie ostatnich trzech lat przed dniem wszczęcia postępowania, a jeżeli okres prowadzenia działalności jest krótszy – w tym okresie, odpowiadających swoim rodzajem i wartością dostawom stanowiącym przedmiot zamówienia, z podaniem ich wartości oraz daty i miejsca wykonania – zgodnie z załącznikiem nr 3 do niniejszej SIWZ.
3. Na potwierdzenie spełnienia warunków określonych w **części V SIWZ ust. 3**, Zamawiający żąda oświadczenia Wykonawcy o sytuacji ekonomicznej i finansowej pozwalającej na realizację zamówienia.
4. Na potwierdzenie spełnienia warunków udziału w postępowaniu Zamawiający żąda przedstawienia oświadczenia z art. 22 ust. 1 pkt 1 – 3 pzp - sporządzonego zgodnie z formularzem załącznika nr 4 do niniejszej SIWZ.
3. Na potwierdzenie, że oferowana dostawa, spełnia wymagania określone przez Zamawiającego, Wykonawca przedstawi opisy i zdjęcia (np. prospekty) mebli zaproponowanych w poszczególnych pozycjach asortymentowych. Załączone materiały

SPECYFIKACJA ISTOTNYCH WARUNKÓW ZAMÓWIENIA

będą stanowić podstawę oceny zgodności oferowanych mebli z wymaganiami odnośnie przedmiotu zamówienia określonymi w niniejszej specyfikacji.

Jeżeli Wykonawca ma siedzibę lub miejsce zamieszkania poza terytorium Rzeczypospolitej Polskiej, zobowiązany jest, odpowiednio złożyć dokumenty określone w rozporządzeniu Prezesa Rady Ministrów z dnia 19 maja 2006 roku w sprawie rodzajów dokumentów, jakich może żądać zamawiający od wykonawcy oraz form, w jakich te dokumenty mogą być składane (Dz. U. Nr 188, poz. 1155).

W odniesieniu do Wykonawców wspólnie ubiegających się o udzielenie zamówienia /konsorcjum/, każdy z Wykonawców wspólnie ubiegających o udzielenie zamówienia, musi we własnym imieniu złożyć dokumenty/oświadczenia wymienione w części VI ust. 1 i ust. 3. Pozostałe dokumenty/oświadczenia, jeżeli potwierdzają spełnianie warunków przez Wykonawców wspólnie ubiegających się o udzielenie zamówienia - składane są w ich imieniu wspólnie.

Oferta uczestników konsorcjum musi zawierać wskazanie pełnomocnika do reprezentowania członków konsorcjum w postępowaniu o udzielenie zamówienia albo reprezentowania w postępowaniu i zawarcia umowy w sprawie zamówienia publicznego.

Uwaga! treść pełnomocnictwa powinna dokładnie określać zakres umocowania.

VII Termin związania ofertą

Wykonawca jest związany złożoną ofertą 30 dni od wyznaczonej w SIWZ daty składania ofert.

VIII Opis sposobu przygotowania oferty:

1. Forma dokumentów składanych wraz z ofertą musi być zgodna z formą określoną w rozporządzeniu Prezesa Rady Ministrów z dnia 19 maja 2006 roku w sprawie rodzajów dokumentów, jakich może żądać zamawiający od wykonawcy oraz form, w jakich te dokumenty mogą być składane (Dz. U. Nr 188, poz. 1155).
2. Zamawiający zaleca wykorzystanie formularzy opracowanych przez Zamawiającego. Wykonawca może zastosować formularze wykazów, informacji i oświadczeń opracowane samodzielnie, z zastrzeżeniem - ich treść musi być tożsama z załącznikami opracowanymi przez Zamawiającego.
3. Oferta musi zawierać:
 - 1) dokumenty wymienione w części VI SIWZ,
 - 2) formularz oferty, sporządzony zgodnie z formularzem załącznika nr 1;
4. Ofertę trzeba sporządzić na piśmie, w języku polskim, pismem maszynowym lub ręcznie w sposób czytelny, z wykorzystaniem trwałych nośników pisma.
5. Zapisane strony oferty powinny być ponumerowane.
6. Wszelkie poprawki powinny być dokonane poprzez przekreślenie błędnego zapisu i wstawienie obok poprawnego oraz parafowane przez osobę podpisującą ofertę. Parafka (podpis) winna być naniesiona w sposób umożliwiający identyfikację podpisu (np. wraz z imienną pieczętką osoby).
7. Dokumenty powinny zostać połączone w sposób uniemożliwiający ich przypadkową dekompletację /bez udziału osób trzecich/ oraz uniemożliwiający zmianę jej zawartości bez widocznych śladów jej naruszenia tzn. zszyte, spięte lub przesznurowane, a końce sznurka trwale zabezpieczone.
8. W przypadku, gdy Wykonawca umieszcza w ofercie informacje stanowiące tajemnicę przedsiębiorstwa, w rozumieniu przepisów o zwalczaniu nieuczciwej konkurencji, musi umieścić informację o ich zastrzeżeniu. Zamawiający dopuszcza spięcie i umieszczenie dokumentów zastrzeżonych, w oddzielnej wewnętrznej kopercie z oznakowaniem „*tajemnica przedsiębiorstwa*”. Przez tajemnicę przedsiębiorstwa w rozumieniu art. 11 ust.

SPECYFIKACJA ISTOTNYCH WARUNKÓW ZAMÓWIENIA

4 ustawy z dnia 16 kwietnia 1993 r. o zwalczaniu nieuczciwej konkurencji /Dz. U. z 2003r. Nr 153, poz. 1503 z późn. zm./, rozumie się nieujawnione do wiadomości publicznej informacje techniczne, technologiczne, organizacyjne przedsiębiorstwa lub inne informacje posiadające wartość gospodarczą, co, do których przedsiębiorca podjął niezbędne działania w celu zachowania ich poufności, tzn. zastrzegł składając ofertę, iż nie mogą być one udostępnione innym uczestnikom postępowania.

- Oferta powinna zawierać spis dokumentów – sporządzony zgodnie z załącznikiem nr 5.
- Ofertę należy umieścić w dwóch zamkniętych, nieprzejrzystych kopertach, zewnętrznej niezawierającej nazwy Wykonawcy, oznaczonej:

„Meble biurowe”

Warszawa, ul. Stefana Batorego 5

Nie otwierać – dostarczyć do rąk Przewodniczącego Komisji Przetargowej

oraz wewnętrznej, oznaczonej nazwą i adresem Wykonawcy.

- Zamawiający nie przewiduje zwrotu kosztów udziału w postępowaniu.

IX Miejsce, termin składania i otwarcia ofert:

- Oferty należy składać w kancelarii ogólnej Rządowego Centrum Bezpieczeństwa , Warszawa, ul. Stefana Batorego 5 pokój nr 206 do dnia 17.11.2008r. do godz. 10.00.
- Otwarcie ofert nastąpi w kancelarii ogólnej Rządowego Centrum Bezpieczeństwa, Warszawa, ul. Stefana Batorego 5 pokój nr 206 w dniu 17.11.2008r. o godz. 10.30.

UWAGA!!!

Wykonawcy składający ofertę osobiście lub zainteresowani udziałem w otwarciu ofert proszeni są o uwzględnienie czasu niezbędnego na przeprowadzenie procedur związanych z wejściem do siedziby Zamawiającego – ok. 20 min.

X Opis sposobu obliczenia ceny:

- Cenę oferty należy obliczyć uwzględniając zakres zamówienia określony w SIWZ oraz ewentualne ryzyko wynikające z okoliczności, których nie można było przewidzieć w chwili zawierania umowy.
- Ceny jednostkowe proszę podawać z dokładnością do 0,01 zł.
- Podstawą obliczenia ceny oferty są materiały przekazane przez Zamawiającego: SIWZ wraz z załącznikami, przy czym Wykonawca może zwrócić się do Zamawiającego o przeprowadzenie wizji lokalnej.
- Wartość końcową, stanowiącą sumę poszczególnych pozycji wykonawca wpisuje do formularza oferty. Cena oferty stanowi sumę wartości oraz obliczonego podatku VAT.
- Cena oferty musi uwzględniać wszystkie elementy zamówienia (dostawę, transport, montaż) oraz wykonanie wszystkich prac i czynności związanych z realizacją przedmiotu zamówienia.

XI Opis kryteriów oceny ofert, ich znaczenie i sposób oceny ofert:

Kryterium oceny ofert, które Zamawiający zastosuje celem wyłonienia najkorzystniejszej oferty przedstawia się w sposób następujący:

cena -znaczenie 100 %

Sposób obliczenia punktacji:

najniższa cena ze wszystkich ocenianych ofert x 100

----- = ilość uzyskanych punktów

SPECYFIKACJA ISTOTNYCH WARUNKÓW ZAMÓWIENIA

cena z oferty ocenianej

XII Informacje o formalnościach, po wyborze oferty w celu zawarcia umowy w sprawie zamówienia publicznego, wymagania dotyczące zabezpieczenia należytego wykonania umowy:

1. W terminie 7 dni przed przystąpieniem do realizacji części zamówienia w siedzibie Zamawiającego, Wykonawca przedstawi Zamawiającemu listę pracowników skierowanych do wykonywania prac wraz z ich danymi osobowymi tj. datą urodzenia, miejscem zamieszkania, nr dokumentu tożsamości. Ze względów bezpieczeństwa obiektu, położonego na terenie zamkniętym Zamawiający zastrzega sobie prawo do przeprowadzenia weryfikacji osób skierowanych do realizacji zamówienia oraz odmówienia wskazanym osobom wstępu na teren siedziby Zamawiającego. W takim przypadku Wykonawca zobowiązany jest uzupełnić skład grupy wykonawczej o kolejnych pracowników.
2. Umowa zostanie zawarta w treści przedstawionej Wykonawcom w formie załącznika nr 6 do niniejszej SIWZ.
3. W przypadku wyboru oferty złożonej przez Wykonawców wspólnie ubiegających się o udzielenie zamówienia, nie później niż w dniu podpisania umowy należy dostarczyć do siedziby Zamawiającego umowę regulującą współpracę tych Wykonawców. Umowa musi zawierać:
 - a. określenie celu gospodarczego,
 - b. oznaczenie czasu trwania umowy, obejmującego okres realizacji przedmiotu zamówienia, gwarancji lub/i rękojmi,
 - c. wykluczenie możliwości wypowiedzenia umowy przez któregokolwiek z jej członków do czasu wykonania zamówienia oraz upływu czasu rękojmi lub/i gwarancji,
 - d. zakaz zmian w umowie bez zgody Zamawiającego.

XIII Środki ochrony prawnej przysługujące wykonawcy w toku postępowania:

W niniejszym postępowaniu przysługują Wykonawcom środki ochrony prawnej opisane w dziale VI pzp.

Dyrektor
Rządowego Centrum Bezpieczeństwa
Antoni PODOLSKI

Warszawa, __. __. 2008r.

WYKAZ ZAŁĄCZNIKÓW I FORMULARZY:

- 1) załącznik nr 1 - formularz „OFERTA”;
- 2) załącznik nr 2 - formularz oświadczenia - zgodnie z art. 24 ust. 1 pkt 1 – 9 ustawy pzp;
- 3) załączniki nr 3– formularz „ WYKAZ DOSTAW”;
- 4) załącznik nr 4 - formularz oświadczenia - zgodnie z art. 22 ust. 1 pkt 1 – 3 ustawy pzp;
- 5) załącznik nr 5 – formularz „SPIS DOKUMENTÓW”;
- 6) załącznik nr 6 – „UMOWA”;
- 7) załącznik nr 7 – Opis zamówienia wraz z zestawieniem ilościowym;

Podpis

.....
pieczęć Wykonawcy

Warszawa, dnia __. __. 2008r.

NAZWA POSTĘPOWANIA:

„MEBLE BIUROWE”

OFERTA

Dane Wykonawcy:

Pełna nazwa Wykonawcy:	
.....	
Adres Wykonawcy:	
Nr REGON	Nr tel.
Nr NIP	Nr fax
e – mail	

Oferujemy wykonanie przedmiotu zamówienia w pełnym zakresie rzeczowym i na warunkach określonych w Specyfikacji Istotnych Warunków Zamówienia za cenę:

Przedmiot	Cena / brutto/ za wykonanie przedmiotu zamówienia
Wykonanie całego przedmiotu zamówienia określonego w SIWZpln
słownie:	
.....	

.....
pieczęć i podpis osoby uprawnionej

CENY JEDNOSTKOWE

Lp.	Przedmiot	ilość sztuk	Wartość za sztukę	Podatek za sztukę	Cena za sztukę	Wartość za zamówienie	Podatek za zamówienie	Cena za zamówienie
I.	MEBLE BIUROWE							
1	BIURKO KSZTALTOWE	27	—	—	—	—	—	—
2	DOSTAWKA DO BIURKA „ĆWIERC”	22	—	—	—	—	—	—
3	BIURKO PROSTE	2	—	—	—	—	—	—
4	KONTENER K1	25	—	—	—	—	—	—

II.	SIEDZISKA						
1	FOTEL OBROTOWY	29	_____	_____	_____	_____	_____
2	KRZESŁO KONFERENCYJNE	30	_____	_____	_____	_____	_____
III	RAZEM I + II		_____	_____	_____	_____	_____

1. Oświadczamy, że zapoznaliśmy się ze Specyfikacją Istotnych Warunków Zamówienia (w tym ze wzorem umowy) oraz przyjmujemy warunki w niej zawarte.
2. Oświadczamy, że uważamy się za związanych niniejszą ofertą na czas wskazany w SIWZ.
3. W przypadku przyznania nam zamówienia, zobowiązujemy się do zawarcia umowy w miejscu i terminie wskazanym przez Zamawiającego.
4. Zobowiązujemy się do wykonania zamówienia w terminie 3 tygodni od daty podpisania umowy.
5. Zobowiązujemy się do udzielenia gwarancji na okres 24 miesięcy.

.....
pieczęć i podpis osoby uprawnionej

.....
/pieczęć Wykonawcy/

Warszawa, dnia _____.____.2008r.

NAZWA POSTĘPOWANIA:

„MEBLE BIUROWE”

OŚWIADCZENIE

Oświadczam, iż

.....
/nazwa Wykonawcy/

nie podlega, na podstawie art. 24 ust. 1 pkt 1 – 9 ustawy z dnia 29 stycznia 2004 r. Prawo zamówień publicznych /Dz. U. z 2007 r. Nr 223, poz. 1655/, wykluczeniu z postępowania o udzielenie zamówienia.

.....
/podpis i pieczęć osoby uprawnionej/

.....
/pieczęć wykonawcy/

Warszawa, dnia _____.____.2008r.

NAZWA POSTĘPOWANIA:

„MEBLE BIUROWE”

WYKAZ DOSTAW

Lp.	Data wykonania		Wartość zamówienia	Zamawiający -miejsce realizacji	Uwagi
	rozpoczęcia	zakończenia			
1.					
2.					
3.					

Zamawiający uzna warunek za spełniony, gdy wykonawca przedstawi roboty o wartości nie mniejszej niż 200 tys. pln netto każda, wykonane w okresie ostatnich trzech lat przed dniem wszczęcia postępowania.

.....
/podpis i pieczęć osoby uprawnionej/

.....
/pieczęć Wykonawcy/

Warszawa, dnia _____.____.2008r.

NAZWA POSTĘPOWANIA:

„MEBLE BIUROWE”

OŚWIADCZENIE

Oświadczam, iż zgodnie z art. 22 ust. 1 pkt 1 – 3 ustawy z dnia 29 stycznia 2004 r. Prawo zamówień publicznych /Dz. U. z 2007 r. Nr 223, poz. 1655/

.....
/nazwa Wykonawcy/

1. posiada uprawnienia do wykonywania określonej działalności lub czynności, jeżeli ustawy nakładają obowiązek posiadania takich uprawnień;
2. posiada niezbędną wiedzę i doświadczenie oraz dysponuje potencjałem technicznym i osobami zdolnymi do wykonania zamówienia;
3. znajduje się w sytuacji ekonomicznej i finansowej zapewniającej wykonanie zamówienia.

.....
/podpis i pieczęć osoby uprawnionej/

.....
/pieczęć wykonawcy/

Warszawa, dnia ____ . ____ . 2008r.

NAZWA POSTĘPOWANIA:

„MEBLE BIUROWE”
SPIS DOKUMENTÓW OFERTY

Lp.	Treść	Nr strony	Uwagi
1.			
2.			
3.			
4.			
5.			
6.			
7.			
8.			
9.			
10.			
11.			
12.			
13.			
14.			
15.			
16.			
17.			

.....
/podpis i pieczęć osoby uprawnionej/

U M O W A Nr ____/____/2008

Zawarta w dniu _____.____.2008r. w Warszawie, pomiędzy Rządowym Centrum Bezpieczeństwa, z siedzibą w Warszawie, przy ul. Batorego 5, Nr NIP ____-____-____, Nr REGON _____, zwanym dalej w treści umowy „Zamawiającym”, reprezentowanym przez:

1/. _____ - _____;

2/. _____ - _____;

a _____ z siedzibą _____, Nr NIP ____-____-____, Nr REGON _____, prowadzącą działalność gospodarczą na podstawie _____ Nr _____, zwaną dalej w treści umowy „Wykonawcą”, reprezentowaną przez:

1/. _____ - _____;

2/. _____ - _____;

§ 1

Zamawiający oświadcza, że niniejsza umowa zostaje zawarta z Wykonawcą, którego oferta została wybrana w wyniku rozstrzygnięcia postępowania nr ____/____ o udzielenie zamówienia publicznego, prowadzonego w oparciu o przepisy ustawy z dnia 29 stycznia 2004r. *Prawo zamówień publicznych* (t.j. Dz.U. z 2007r. Nr 223, poz. 1655 ze zm./ w trybie przetargu nieograniczonego.

§ 2

1. Przedmiotem umowy jest sprzedaż mebli biurowych wraz z transportem, montażem oraz ustawieniem we wskazanych przez Zamawiającego miejscach w pokojach biurowych, zlokalizowanych w siedzibie Zamawiającego.
2. Szczegółowy wykaz mebli biurowych będących przedmiotem zamówienia wraz z cenami jednostkowymi i opisem zawiera **załącznik do niniejszej umowy**.

§ 3

1. Wykonawca oświadcza, że oferowany przez niego asortyment stanowiący przedmiot umowy spełnia polskie normy i jest dopuszczony do obrotu na terenie RP.

2. Wykonawca zobowiązuje się realizować dostawy z zachowaniem należytej staranności, zasad bezpieczeństwa, dobrej jakości, właściwej organizacji pracy, zasad wiedzy technicznej, obowiązujących Polskich Norm, oraz przepisów prawa, na warunkach ustalonych niniejszą umową.

§ 4

1. Przedstawicielem Wykonawcy jest Pan/Pani _____, który jest jednocześnie upoważniony ze strony Wykonawcy do podpisania protokołu przyjęcia – przekazania.
2. Przedstawicielem Zamawiającego jest Pan/Pani _____, który jest jednocześnie upoważniony ze strony Zamawiającego do podpisania protokołu przyjęcia – przekazania.
3. Wykonawca obowiązany jest zapoznać pracowników skierowanych do realizacji zamówienia będącego przedmiotem niniejszej umowy, z zagadnieniami BHP.
4. Odpowiedzialność za bezpieczeństwo pracowników wykonujących obowiązki wynikające z realizacji przedmiotu umowy oraz skutki mogące wyniknąć z nieszczęśliwych wypadków przy pracy spoczywa na Wykonawcy.

§ 5

1. Wykonawca zobowiązuje się do realizacji przedmiotu umowy w nieprzekraczalnym terminie dni od dnia podpisania umowy, z uwzględnieniem czasu niezbędnego na dokonanie odbioru.
2. Fakt zgodności przedmiotu zamówienia z opisem przedmiotu umowy zostanie potwierdzony pod względem techniczno – jakościowym oraz ukończenia „Protokołem przyjęcia – przekazania” podpisanym przez osoby odpowiedzialne za realizację umowy, wymienione w § 4 ust. 1 i 2, nie później niż w dniu następującym po dniu zgłoszenia przez Wykonawcę gotowości do odbioru.

§ 6

1. Wynagrodzenie Wykonawcy zawiera wszelkie koszty związane z realizacją niniejszej umowy i wynosi _____,____ pln netto + _____,____ pln VAT = _____,____ pln brutto /słownie: _____ pln brutto/.
2. Ceny jednostkowe zostały określone w **załączniku** do niniejszej umowy, o którym mowa w § 2 ust. 2 umowy.

§ 7

1. Niezwłocznie po dokonanych odbiorze mebli Wykonawca zobowiązany jest przedłożyć oryginał prawidłowo wystawionej faktury VAT i określającej m.in. numer oraz przedmiot umowy.
2. Zapłata za wykonanie przedmiotu umowy nastąpi w formie polecenia przelewu w ciągu 14 dni od daty otrzymania faktury.

3. Za termin zapłaty uważa się datę obciążenia rachunku Zamawiającego.

§ 8

Wykonawca nie może bez zgody Zamawiającego przenieść wierzytelności na osobę trzecią.

§ 9

1. Wykonawca zapłaci Zamawiającemu kary umowne:
 - 1) w wysokości 10% wartości umowy brutto, gdy Zamawiający odstąpi od tej umowy z powodu okoliczności, za które odpowiada Wykonawca;
 - 2) w wysokości 0,5% wartości umowy brutto za każdy dzień zwłoki w realizacji umowy.
2. W przypadku naliczenia kar umownych, o których mowa w ust. 1, Wykonawca przed uzyskaniem wynagrodzenia, zobowiązany jest uregulować naliczoną karę, zgodnie z notą księgową wystawioną przez Zamawiającego.
3. Zamawiający zastrzega sobie prawo dochodzenia odszkodowania uzupełniającego przewyższającego wysokość zastrzeżonych kar umownych – na zasadach ogólnych prawa cywilnego, zgodnie z art. 471 Kodeksu cywilnego.

§ 10

1. Wykonawca odpowiada za wady fizyczne i prawne ujawnione w dostarczonych meblach i ponosi z tego tytułu wszelkie zobowiązania opisane w niniejszej umowie. Jest odpowiedzialny względem Zamawiającego, jeżeli dostarczone wyroby:
 - 1) mają wadę zmniejszającą ich wartość lub użyteczność wynikającą z ich przeznaczenia, nie mają właściwości wymaganych przez Zamawiającego albo dostarczono je w stanie niezpełnym;
 - 2) stanowią własność osoby trzeciej albo są obciążone prawem osób trzecich,
 - 3) stanowią przedmiot roszczeń osób trzecich wynikających z naruszenia praw własności intelektualnej lub przemysłowej, w tym praw autorskich, patentów, praw ochronnych na znaki towarowe oraz praw z rejestracji na wzory użytkowe i przemysłowe.
2. O wadzie fizycznej przedmiotu niniejszej umowy Zamawiający zawiadamia Wykonawcę bezpośrednio. Formę zawiadomienia stanowi telefoniczne zgłoszenie pod nr tel./fax. ___-___-___ i potwierdzone „Protokołem reklamacji” wykonanym przez upoważnione osoby ze strony Zamawiającego, przekazanym Wykonawcy w terminie 3 dni od daty ujawnienia wady, w formie pisemnej lub elektronicznej.
3. Wykonawca jest zobowiązany do usunięcia wad fizycznych mebli lub do dostarczenia wyrobów wolnych od wad, jeżeli wady te ujawnią się w ciągu okresu określonego w gwarancji.

4. Jeżeli w wykonaniu swoich obowiązków Wykonawca dostarczył Zamawiającemu zamiast mebli wadliwych takie same meble nowe – wolne od wad – termin gwarancji biegnie na nowo od chwili ich dostarczenia. Wymianę mebli Wykonawca dokona na własny koszt nawet, gdy ceny na takie wyroby uległy zmianie od czasu zawarcia umowy.

§ 11

1. Na każdy egzemplarz mebli Wykonawca udziela gwarancji zgodnie ze złożoną ofertą na okres: _____ miesięcy, liczony od dnia podpisania protokołu przejęcia – przekazania.
2. Wykonawca jest zobowiązany do przekazania Zamawiającemu szczegółowych instrukcji konserwacji mebli.
3. Wykonawca gwarantuje, że każdy egzemplarz dostarczonych mebli jest wolny od wad fizycznych oraz posiada cechy zgodne z cechami określonymi w jego specyfikacji technicznej.
4. Utrata roszczeń z tytułu wad fizycznych nie następuje mimo upływu terminu gwarancji, jeżeli Wykonawca wadę podstępnie zataił.
5. W przypadku stwierdzenia w okresie gwarancji wad fizycznych w dostarczonych meblach Wykonawca:
 - 1) rozpatrzy „Protokół reklamacji” w ciągu 2 dni roboczych od dnia jego otrzymania,
 - 2) usprawni wadliwe meble w terminie 3 dni licząc od daty otrzymania zawiadomienia o wadzie fizycznej,
 - 3) usunie wady w dostarczonych meblach w miejscu, w którym zostały one ujawnione lub na własny koszt dostarczy je do swojej siedziby, w celu ich usprawnienia,
 - 4) meble wolne od wad dostarczy na własny koszt do miejsca, w którym wady zostały ujawnione zachowując termin określony w pkt 2),
 - 5) przedłuży termin gwarancji o czas, w ciągu którego wskutek wady mebli objętych gwarancją uprawniony z gwarancji nie mógł z nich korzystać,
 - 6) wymieni wadliwe meble na nowe w terminie 14 dni licząc od daty otrzymania zgłoszenia, jeżeli nie dokona ich usprawnienia,
 - 7) dokona stosownych zapisów w karcie gwarancyjnej dotyczących zakresu wykonanych napraw oraz zmiany okresu udzielonej gwarancji,
 - 8) ponosi odpowiedzialność z tytułu przypadkowej utraty lub uszkodzenia mebli w czasie od przyjęcia ich do naprawy do czasu przekazania sprawnych mebli Zamawiającemu,

- 9) zwróci Zamawiającemu równowartość wadliwych egzemplarzy mebli powiększoną o karę umowną w wysokości 10% ich ceny ofertowej jeżeli nie wykona zobowiązań wynikających z pkt. 8).
6. W przypadku niezachowania terminów, o których mowa w ust. 5 pkt 1) – 6) Wykonawca zapłaci Zamawiającemu karę umowną w wysokości 1% ceny ofertowej za każdy dzień zwłoki egzemplarza obarczonego ujawnioną i nieusuniętą wadą.

§ 12

Zamawiający zastrzega sobie prawo odstąpienia od umowy na wypadek:

1. niewykonania przedmiotu umowy w określonym terminie;
2. wykonania umowy niezgodnie z jej postanowieniami;
3. wystąpienia istotnej zmiany okoliczności powodującej, że wykonanie zamówienia nie leży w interesie publicznym, czego nie można było wcześniej przewidzieć

§ 13

Wykonawca zobowiązany jest zachować w tajemnicy wszelkie informacje o Zamawiającym, uzyskane w związku z wykonaniem niniejszej umowy, a w szczególności fakt realizacji umowy nie może być wykorzystywany przez Wykonawcę do żadnego rodzaju materiałów reklamowych i promocyjnych.

§ 14

1. Wszelkie zmiany niniejszej umowy wymagają formy pisemnej w postaci aneksu pod rygorem nieważności, z wyłączeniem postanowienia ust. 2.
2. Niedopuszczalna jest zmiana postanowień umowy w stosunku do treści oferty, na podstawie której dokonano wyboru Wykonawcy.
3. Strony umowy zobowiązują się do niezwłocznego powiadomiania o każdej zmianie adresu, numeru telefonu i telefaksu w formie pisemnej za potwierdzeniem odbioru. Nie stanowi to zmiany umowy.
4. W przypadku niewypełnienia zobowiązania, o którym mowa w ust. 3, pisma wysłane pod adres wskazany dotychczas uważa się za doręczone skutecznie.

§ 15

Spory wynikłe z niniejszej umowy, nie rozstrzygnięte polubownie, będzie rozstrzygał sąd właściwy dla siedziby Zamawiającego.

§ 16

W sprawach nieuregulowanych w niniejszej umowie mają zastosowanie przepisy Kodeksu cywilnego oraz ustawy z dnia 29 stycznia 2004 r. Prawo zamówień publicznych (tj. Dz. U. z 2007 r. Nr 223 poz. 1655).

§ 17

Umowę sporządzono w trzech jednobrzmiących egzemplarzach, jeden dla Wykonawcy, dwa dla Zamawiającego.

§ 18

Umowa wchodzi w życie z dniem podpisania.

WYKONAWCA

ZAMAWIAJĄCY

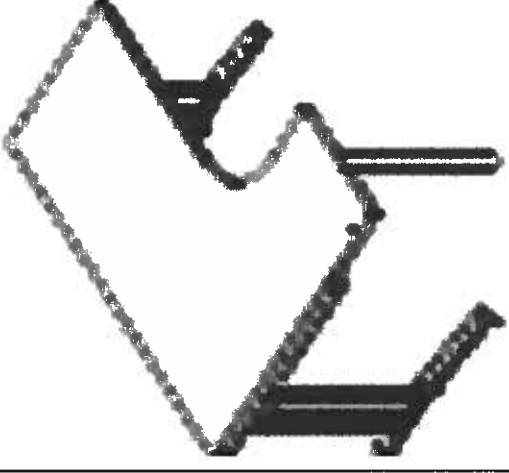
L.p.	Rodzaj w asortymencie wraz z opisem	Wymiary
1.	<p>BIURKA – kształtowe prawo i lewostronne; 27 sztuk</p> <p>Blat wykonany z płyty wiórowej trójwarstwowej o grubości 25 mm, pokrytej obustronnie melaminą. Obrzeża blatu oklejone taśmą brzegową ABS o grubości 2 mm, w kolorze blatu. Pod blatem półka na klawiaturę.</p> <p>Nogi wykonane są z metalu bez żadnych zaślepek i wstawek z innych materiałów i ukształtowane w nowoczesny, a także ergonomiczny profil pozwalający na prowadzenie tak poziomego jak i pionowego okablowania w niewidocznych miejscach. Nogi bazowe jak i noga wspornikowa posiadające regulację wysokości w zakresie 0 – 140 mm. Nogi bazowe połączone belką usztywniającą będącą jednocześnie kanałem kablowym. Kanał ten w przekroju poprzecznym ma wymiar nie mniejszy niż 12 * 15 cm. Cała podstawa wraz z poziomą belką usztywniającą wykonana jest w kolorze aluminium. Do nóg zamocowane osłaniające panele metalowe o wysokości 23 cm w kolorze aluminium. Blaty wyposażone są w przelotki do prowadzenia okablowania. Wszystkie biurka wyposażone w stabilizatory poziomu umieszczone w dolnej części nóg.</p> <p>Wersje prawa i lewa.</p> <p>W blacie biurka nawiercony otwór na przepust kablowy, wypełniony elementem przepustowym, w kolorze stelaża.</p> <p>Połączenia:</p> <ul style="list-style-type: none"> a. nogi-blat mufa (metalowa w blacie)-śruba, b. poprzeczka płytowa-nogi na konfirmaty. <p>Elementy biurka łączone za pomocą eurowkrętów.</p>	<p>1. długość boków 1600cmx1200 mm</p> <p>2. długość boku prostopadłego do krawędzi 1600 mm = 800 mm</p> <p>3. długość boku prostopadłego do krawędzi 1200 mm = 720 mm</p>
		

BIURKA PROSTE 2 sztuki

Blat wykonany z płyty wiórowej trójwarstwowej o grubości 25 mm, pokrytej obustronnie melaminą. Obrzeża blatu oklejone taśmą brzegową ABS o grubości 2 mm, w kolorze blatu. Pod blatem półka na klawiaturę.

Nogi wykonane są z metalu bez żadnych zaślepek i wstawek z innych materiałów i ukształtowane w nowoczesny, a także ergonomiczny profil pozwalający na prowadzenie tak poziomego jak i pionowego okablowania w niewidocznych miejscach. Nogi bazowe posiadające regulację wysokości w zakresie 0 – 140 mm. Nogi bazowe połączone belką usztywniającą będącą jednocześnie kanałem kablowym. Kanał ten w przekroju poprzecznym ma wymiar nie mniejszy niż 12 * 15 cm. Cała podstawa wraz z poziomą belką usztywniającą wykonana jest w kolorze aluminium. Do nóg zamocowane osłaniające panele metalowe o wysokości 23 cm w kolorze aluminium. Blaty wyposażone są w przelotki do prowadzenia okablowania. Wszystkie biurka wyposażone w stabilizatory poziomu umieszczone w dolnej części nóg. Wersje prawa i lewa.

W blacie biurka nawiercony otwór na przepust kablowy, wypełniony elementem przepustowym, w kolorze stelaża.

Połączenia:

- a. nogi-blat mufa (metalowa w blacie)-śruba,
- b. poprzeczka płytowa-nogi na konfirmaty.

Elementy biurka łączone za pomocą eurowkrętów.

bez rysunku

Wymiary : 1000mm x 600 mm

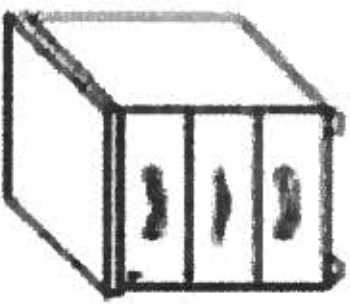
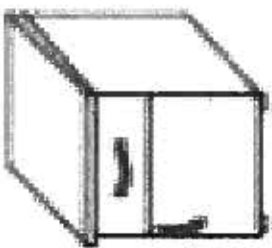
<p>3.</p>	<p><u>KONTENER K1 - 25 sztuk</u></p> <p>Konstrukcja: 3 szuflady</p> <ul style="list-style-type: none"> • zamykany na zamek centralny; • elementy: płyta o grubości 18 mm, pokryta obustronnie melaminą; • wszystkie obrzeża oklejone taśmą brzegową ABS o grubości 2 mm, w kolorze blatu. • wieniec górny mocowany na złącza mimosrodowe; • wieniec dolny mocowany na konfirmaty; • szuflady – wkład typu „Tandembox”, na prowadnicach rolkowych; • otwarcie szuflady z pełnym wysuwem; • kontener jezdny, na 4 kółkach z bieźnikiem zabezpieczającym porysowanie podłogi. 	<p>1. wysokość - 550 mm.,</p> <p>2. szerokość ok. 430mm,</p> <p>3. głębokość 550 mm.</p>	
<p>4.</p>	<p><u>KONTENER K2 – 24 sztuki</u></p> <p>Konstrukcja: 2 szuflady + szafka otwierana z drzwiczkami, w środku szafki półka;</p> <ul style="list-style-type: none"> • górna szuflada – piórnikowa; • zamykany na zamek centralny; • elementy: płyta o grubości 18 mm, pokryta obustronnie melaminą; • wszystkie obrzeża oklejone taśmą brzegową ABS o grubości 2 mm, w kolorze blatu. • wieniec górny mocowany na złącza mimosrodowe; • szuflada – wkład typu „Tandembox”, na prowadnicach rolkowych; • otwarcie szuflady z pełnym wysuwem; • kontener jezdny, na 4 kółkach z bieźnikiem zabezpieczającym porysowanie podłogi. 	<p>1. wysokość - 560 - 600 mm.,</p> <p>2. szerokość ok. - 430 mm – 450 mm,</p> <p>3. głębokość 450 - 550 mm.</p>	

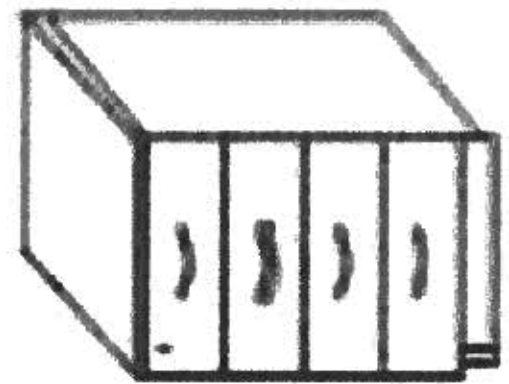
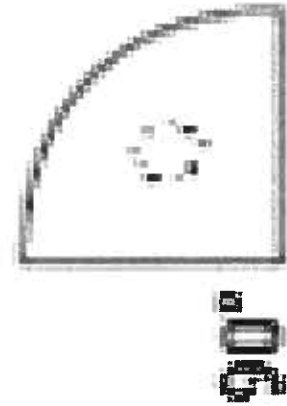
5.	<p><u>KONTENER III – STACJONARNY – 7 sztuk</u></p> <p>Przeznaczony do ustawienia wzdłuż boku biurka.</p> <p>Konstrukcja: piórnik + 3 szuflady.</p> <ul style="list-style-type: none"> • zamykany na zamek centralny; • wieniec górny: dostosowany do blatu biurka; • pozostałe elementy: płyta o grubości 18 mm, pokryta obustronnie melaminą; • wszystkie obrzeża oklejone taśmą brzegową ABS o grubości 2 mm, w kolorze blatu. • Regulacja wysokości w zakresie identycznym jak biuraka 0 – 140mm; • wieniec górny mocowany na złącza mimosrodowe; • szuflady – wkład typu „Tandembox”, na prowadnicach rolkowych; • otwarcie szuflady z pełnym wysuwem; 	<p>1. wysokość - regulowana do wysokości biurka,</p> <p>2. szerokość - 430 mm,</p> <p>3. głębokość 720 mm.</p>	
6.	<p><u>DOSTAWKA DO BIURKA W KSZTAŁCIE CWIARTKI</u></p> <p>22 sztuki</p> <p>Blat wykonany z płyty wiórowej trójwarstwowej o grubości 25 mm, pokrytej obustronnie melaminą. Obrzeża blatu oklejone taśmą brzegową ABS o grubości 2 mm, w kolorze blatu. Umocowany na nodze metalowej o regulowanej wysokości (0-140 mm) i kolorze jak stelaż biurka. Noga mocowana do blatu przystawki przy pomocy półkolistego łącznika od niewidocznej strony.</p>	<p>80 mm x 80 mm.</p>	

7.

SZAFKA UBRANIOWA – 12 sztuk

Szafy ubraniowe, dwuskrzydłowe dzielone wewnątrz na dwie części w stosunku 2 : 1. Wykonane z płyty wiórowej w klasie E1 – dwustronnie pokrytej melaminą o podwyższonej trwałości - Krawędzie boczne wykonane doklejką z tworzywa sztucznego o grubości 2mm i promieniu r=3mm. Wieńce dolne i górne z płyty wiórowej o grubości 25 mm oklejonej melaminą i wykończone taśmą brzegową ABS o grubości 2 mm. Do wieńca dolnego mocowane są stabilizatory poziomu. Ściany boczne szaf wykonane z płyty wiórowej o grubości 18 mm oklejonej melaminą i wykończone taśmą brzegową ABS. Wieńce i ściany boczne połączone są za pomocą łącz mimośrodowych. Ściany tylne szaf wykonane z płyty wiórowej o grubości 8 mm w kolorze szafy i zamocowane we wpuszcie wykonanym w wieńcach i ścianach bocznych. Drzwi wykonane są z płyty wiórowej o grubości 18 mm oklejonej melaminą i wykończone taśmą brzegową ABS o grubości 2 mm. Mocowane przy użyciu zawiasów puszkowych z opcją domykania. W szerszej części umieszczony wieszak ubraniowy wysuwany na zewnątrz. Każda szafa posiadająca drzwi jest zamykana na zamek baskwilowy z blokadą wielopunktową. Półki wykonane z płyty wiórowej o grubości 25 mm oklejonej melaminą i wykończone taśmą brzegową ABS o grubości 2 mm. Uchwyty w kolorze stelaża biurek.

1. wysokość 1930 mm,
2. szerokość 800 mm,
3. głębokość 430 mm.

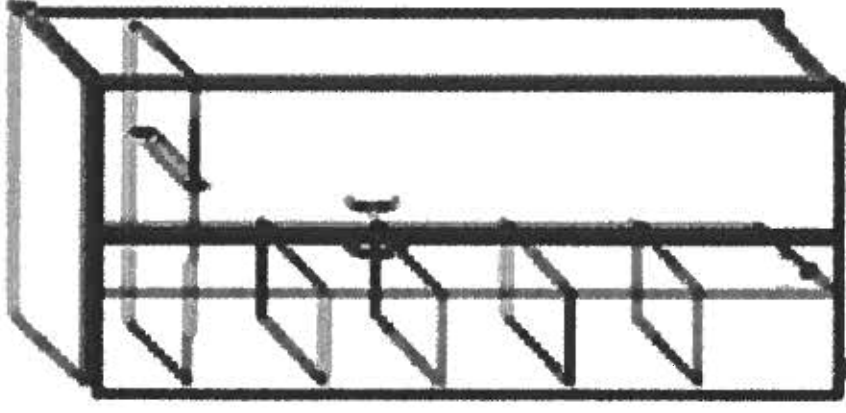

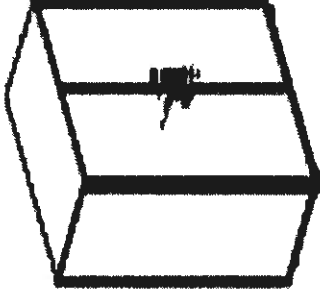
8.	<p><u>NADSTAWKA NA SZAFĘ UBRANIOWĄ Z PÓLKAMI</u> 12 sztuk Nadstawki aktywne dwusegregatorowe, dwuskrzydłowe . Wykonane z płyty wiórowej w klasie E1 – dwustronnie pokrytej melaminą o podwyższonej trwałości - Krawędzie boczne wykonane doklejką z tworzywa sztucznego o grubości 2mm i promieniu r=3mm. Wieńce dolne i górne z płyty wiórowej o grubości 25 mm oklejonej melaminą i wykończone taśmą brzegową ABS o grubości 2 mm. Do wieńca dolnego zamocowane stabilizatory poziome. Ściany boczne szaf wykonane z płyty wiórowej o grubości 18 mm oklejonej melaminą i wykończone taśmą brzegową ABS. Wieńce i ściany boczne połączone są za pomocą złącz mimosłupowych. Ściany tylne szaf są wykonane z płyty wiórowej o grubości 8 mm w kolorze szafy i zamocowane we wpuszcie wykonanym w wieńcach i ścianach bocznych. Drzwi wykonane z płyty wiórowej o grubości 18 mm oklejonej melaminą i wykończone taśmą brzegową ABS o grubości 2 mm. Mocowane przy użyciu zawiasów puszkowych z opcją domykania.. Nadstawka zamykana na zamek baszkiłowy z blokadą wielopunktową. Półki wykonane z płyty wiórowej o grubości 25 mm oklejonej melaminą i wykończone taśmą brzegową ABS o grubości 2 mm. Uchwyty w kolorze stelaża biurek.</p>	<ol style="list-style-type: none"> 1. wysokość 780 mm, 2. szerokość 800 mm, 3. głębokość 430 mm. 	
----	--	---	---

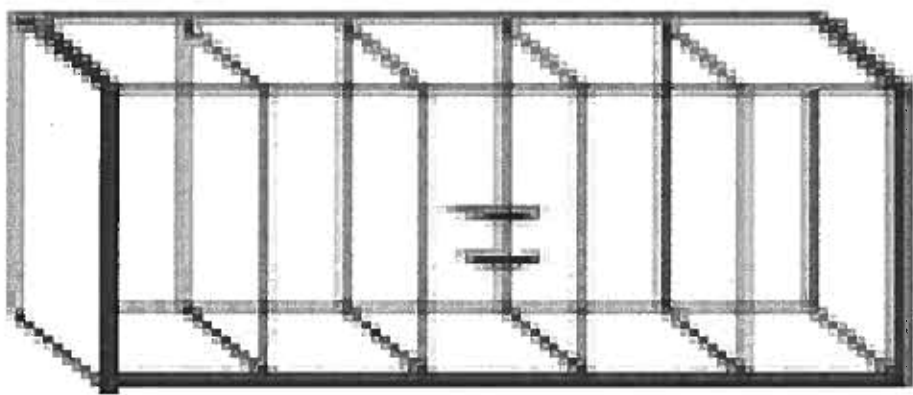
9.	<p><u>SZAF A KTOWA Z PÓLKAMI ZAMYKANA – 22 sztuk</u></p> <p>Szafy aktowe pięciosegregatorowe, dwuskrzydłowe . Wykonane z płyty wiórowej w klasie E1 – dwustronnie pokrytej melaminą o podwyższonej trwałości - Krawędzie boczne wykończone doklejką z tworzywa sztucznego o grubości 2mm i promieniu r=3mm. Wieńce dolne i górne są z płyty wiórowej o grubości 25 mm oklejonej melaminą i wykończone taśmą brzegową ABS o grubości 2 mm. Do wieńca dolnego zamocowane stabilizatory poziomu. . Ściany boczne szaf wykonane są z płyty wiórowej o grubości 18 mm oklejonej melaminą i wykończone taśmą brzegową ABS. Wieńce i ściany boczne połączone za pomocą złącz mimosłupowych. Ściany tylne szaf wykonane z płyty wiórowej o grubości 8 mm w kolorze szafy i zamocowane we wpuszczenie wykonanym w wieńcach i ścianach bocznych. Drzwi wykonane z płyty wiórowej o grubości 18 mm oklejonej melaminą i wykończone taśmą brzegową ABS o grubości 2 mm. Mocowane przy użyciu zawiasów puszkowych z opcją domykania.. Drzwi zamykane na zamek baskwilowy z blokadą wielopunktową. Półki wykonane z płyty wiórowej o grubości 25 mm oklejonej melaminą i wykończone taśmą brzegową ABS o grubości 2 mm. Uchwyty w kolorze stelaża biurek.</p>	<ol style="list-style-type: none"> 1. wysokość 1930 mm, 2. szerokość 800 mm, 3. głębokość 430 mm. 	
----	--	--	--

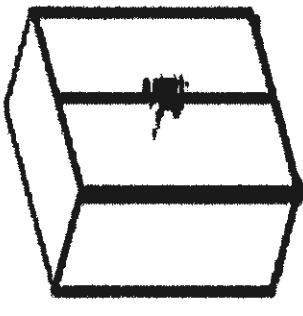
10.	<p><u>NADSTAWKA NA SZAFĘ AKTOWĄ Z PÓLKAMI</u> 22 sztuk Nadstawki aktowe dwusegregatorowe, dwuskrzydłowe . Wykonane z płyty wiórowej w klasie E1 – dwustronnie pokrytej melaminą o podwyższonej trwałości - Krawędzie boczne wykonane doklejką z tworzywa sztucznego o grubości 2mm i promieniu $r=3\text{mm}$. Wieńce dolne i górne z płyty wiórowej o grubości 25 mm oklejonej melaminą i wykończone taśmą brzegową ABS o grubości 2 mm. Do wieńca dolnego zamocowane stabilizatory poziome. Ściany boczne szaf wykonane z płyty wiórowej o grubości 18 mm oklejonej melaminą i wykończone taśmą brzegową ABS. Wieńce i ściany boczne połączone są za pomocą złącz mimosłupowych. Ściany tylne szaf są wykonane z płyty wiórowej o grubości 8 mm w kolorze szafy i zamocowane we wpuszcie wykonanym w wieńcach i ścianach bocznych. Drzwi wykonane z płyty wiórowej o grubości 18 mm oklejonej melaminą i wykończone taśmą brzegową ABS o grubości 2 mm. Mocowane przy użyciu zawiasów puszkowych z opcją domykania.. Nadstawka zamykana na zamek baszkwilowy z blokadą wielopunktową. Półki wykonane z płyty wiórowej o grubości 25 mm oklejonej melaminą i wykończone taśmą brzegową ABS o grubości 2 mm. Uchwyty w kolorze stelaża biurek.</p>	<p>4. wysokość 780 mm, 5. szerokość 800 mm, 6. głębokość 430 mm.</p>	
-----	--	--	---

SZAFKA NISKA – 4 sztuki

Podzielona w stosunku 2:1. Dwie dolne części – szafka z drzwiami dwuskrzydłowymi. Część górna – w formie regatu otwartego.

Dół szafy dwusegregatorowy. Wykonane z płyty wiórowej w klasie E1 – dwustronnie pokrytej melaminą o podwyższonej trwałości - Krawędzie boczne wykonane doklejką z tworzywa sztucznego o grubości 2mm i promieniu r=3mm. Wieńce dolne i górne z płyty wiórowej o grubości 25 mm oklejonej melaminą i wykończone taśmą brzegową ABS o grubości 2 mm. Do wieńca dolnego mocowane stabilizatory poziomu. Ściany boczne szaf wykonane z płyty wiórowej o grubości 18 mm oklejonej melaminą i wykończone taśmą brzegową ABS. Wieńce i ściany boczne połączone są za pomocą łącz mimośrodowych. Ściany tylne szaf są wykonane z płyty wiórowej o grubości 8 mm w kolorze szafy i zamocowane we wpuszczenie wykonanym w wieńcach i ścianach bocznych. Drzwi wykonane z płyty wiórowej o grubości 18 mm oklejonej melaminą i wykończone taśmą brzegową ABS o grubości 2 mm. Mocowane przy użyciu zawiasów puszkowych z opcją domykania. Drzwi zamykane na zamek baskwilowy z blokadą wielopunktową. Półki wykonane z płyty wiórowej o grubości 25 mm oklejonej melaminą i wykończone taśmą brzegową ABS o grubości 2 mm. Uchwyty w kolorze stelaża biurek.

1. wysokość 950 mm,
2. szerokość 800 mm,
3. głębokość 430 mm.

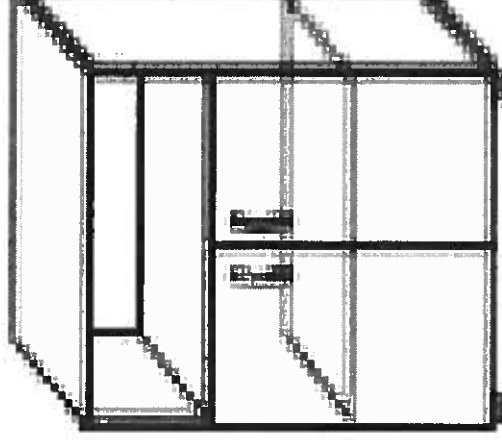

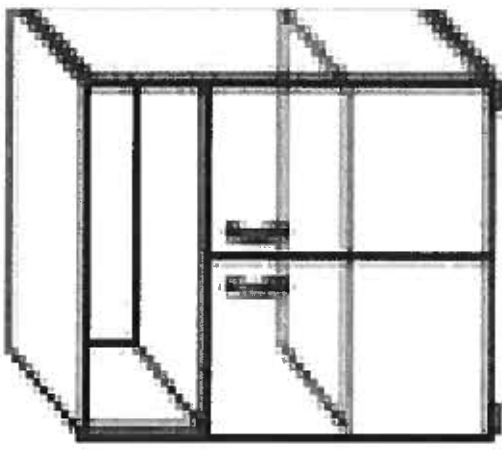
12	<p><u>SZAFKA Z LODÓWKĄ 4 sztuki</u></p> <p>Szafka stanowiąca obudowę dla lodówki o wymiarach jak np. SAMSUNG SR 148.</p> <p>Część górna – w formie regału otwartego. Część dolna jedno lub dwuskrzydłowa.</p> <p>Wykonane z płyty wiórowej w klasie E1 – dwustronnie pokrytej melaminą o podwyższonej trwałości - Krawędzie boczne wykonane z tworzywa sztucznego o grubości 2mm i promieniu r=3mm. Wieńce dolne i górne z płyty wiórowej o grubości 25 mm oklejonej melaminą i wykończone taśmą brzegową ABS o grubości 2 mm.. Ściany boczne szaf wykonane z płyty wiórowej o grubości 18 mm oklejonej melaminą i wykończone taśmą brzegową ABS. Wieńce i ściany boczne połączone są za pomocą złącz mimośrodowych. Ściany tylne szaf są wykonane z płyty wiórowej o grubości 8 mm w kolorze szafy i zamocowane we wpuszcie wykonanym w wieńcach i ścianach bocznych. Drzwi wykonane z płyty wiórowej o grubości 18 mm oklejonej melaminą i wykończone taśmą brzegową ABS o grubości 2 mm. Uchwyty w kolorze stelaża biurek.</p> <p>Dostawa z lodówką.</p>	<ol style="list-style-type: none"> 1. wysokość 950 mm, 2. szerokość 700 mm, 3. głębokość 650 mm. 	
13	<p><u>STOLIK 1 sztuka</u></p> <p>Blat wykonany z płyty wiórowej trójwarstwowej o grubości 25 mm, pokrytej obustronnie melaminą. Obrzeża blatu oklejone taśmą brzegową ABS o grubości 2 mm, w kolorze blatu. Nogi (4 cztery) wykonane są z metalu bez żadnych zaślepek i wstawek z innych materiałów . Nogi bazowe posiadające regulację wysokości w zakresie 0 – 140 mm.</p>	<p>Wymiary 500mm x 500mm</p>	<p>bez rysunku</p>

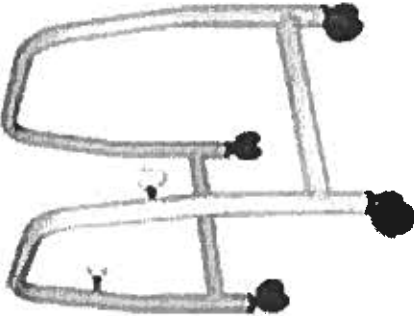
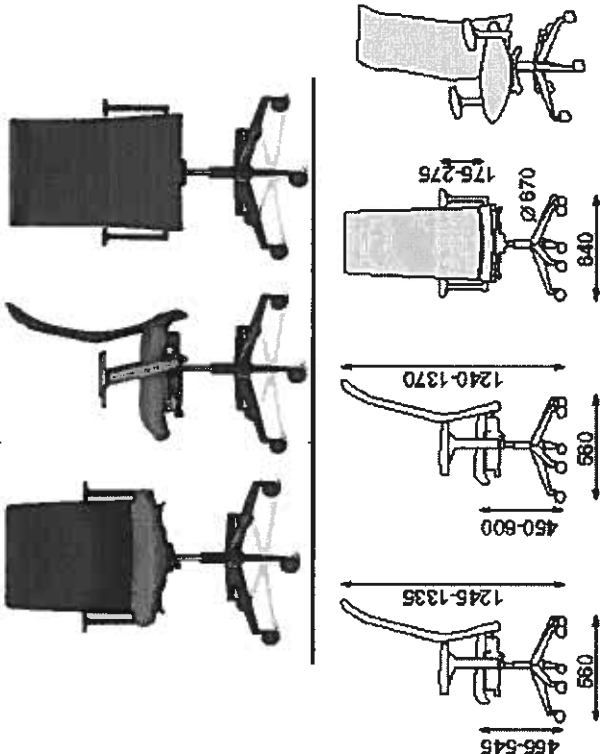
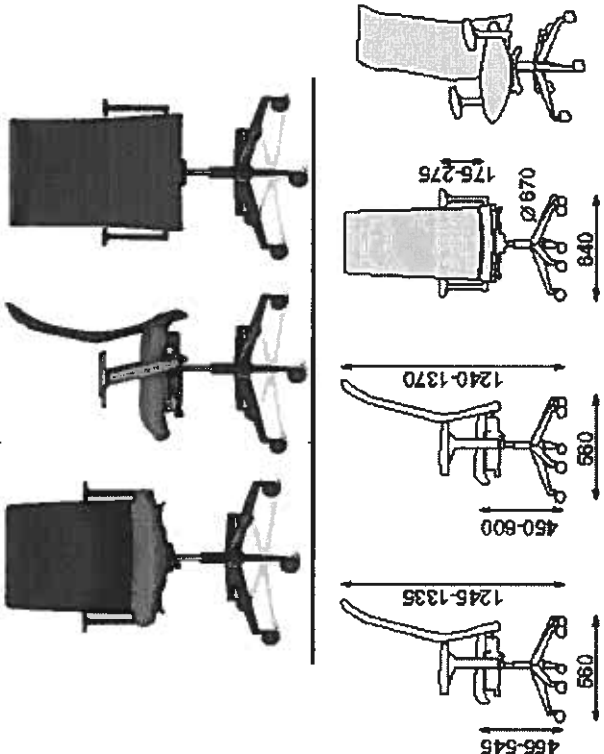
<p>14</p> <p><u>WÓZEK JEZDNY POD STACJĘ DYSKÓW 28 sztuk</u></p> <p>Metalowy, malowany proszkowo, kolor :dostosowany do stelaża biurka, regulowana szerokość.</p>	<p>1. szerokość 20 – 28 cm, 2. głębokość 30 cm, 3. wysokość 40 cm.</p>	
<p>15</p> <p><u>FOTEL OBROTOWY 29 sztuk</u></p> <p>wymiary jak na rysunku</p> <p>Synchronizacja ruchu odchylenia oparcia i siedziska z regulacją podparcia lędźwiowego; sprężyna regulująca siłę nacisku, możliwość blokady oparcia w pionie lub odchyleniu; podnośnik gazowy do regulacji wysokości siedziska; oparcie wykonane z czarnej membrany naciągniętej na metalowy stelaż, zamontowany chromowany wieszak na odzież; siedzisko tapicerowane tkaniną , opcja z mechanizmem regulacji głębokości; Podłokietniki z regulacją skokową (zakres 100 mm) oraz obrotowa nakładka (zakres 36 st.) z blokadą obrotu w pozycji neutralnej; krzyżak metalowy z kółkami do miękkich powierzchni; tapicerka – wysokiej jakości tkanina; kolor tapicerki do uzgodnienia.</p>		

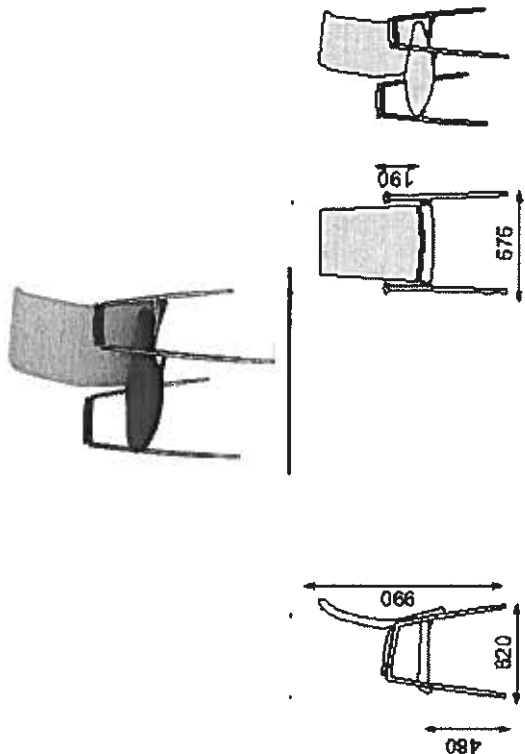
16	<p><u>KRZESŁO KONFERENCYJNE 30 sztuk</u></p> <p>Oparcie – membrana Podłokietniki tapicerowane skórą Podstawa – cztery nogi wymiary jak na rysunku</p>	
----	---	--

* Ewentualne nazwy użyte przez Zamawiającego do opisu przedmiotu zamówienia należy traktować jako pomocnicze, wskazujące wymagane parametry.