

## KARTY KATALOGOWE

### Montażownica do zakładania i zdejmowania opon samochodów ciężarowych – karta katalogowa nr 33

Montażownica przeznaczona do samochodów ciężarowych.  
Sterowanie elektryczno-hydrauliczne.  
Możliwość demontażu opon zarówno dętkowych jak i bezdętkowych.

#### Funkcje:

Urządzenie powinno posiadać ruchomą 4 punktową głowicę oraz dodatkowy zbijak z pazurem umieszczone na ruchomej głowicy. Głowica musi posiadać funkcję automatycznego centrowania. Element sterujący zasilany niskim napięciem (24V) z możliwością ustawienia w dowolnym punkcie w obrębie pracy urządzenia.

Funkcje elementu sterującego: unoszenie i upuszczanie uchwytu, rozwieranie i zamykanie szczęk, obrót uchwytu.

Ilość biegów: min. 2

Ruchoma platforma.

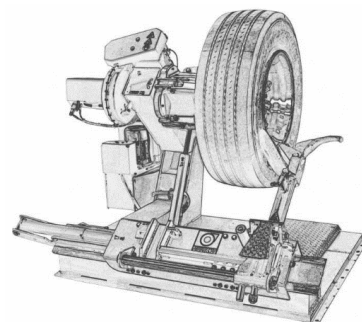

#### Dane techniczne:

- Udźwig: 1500 kg;
- Maksymalna średnica koła: 1600 mm;
- Maksymalna szerokość koła: 780 mm;
- Zakres rozwarcia szczęk od 13” do 27”;
- Ciśnienie robocze: 130 bar;
- Zasilanie: 400 V;
- Moc silników: pompa min. 1,5 kW, chwytak min. 1,3 kW.

**Dostawca zobowiązany jest do montażu oraz uruchomienia urządzenia w miejscu wskazanym przez Zamawiającego.**

## Montażownica do zakładania i zdejmowania opon samochodów osobowych – karta katalogowa nr 34

- napięcie i moc silnika: 400 V, 1.1 kW,
- prędkość obrotowa stołu 6 i 12 obr./min.,
- moment obrotowy min. 1200 Nm,
- pneumatyczna blokada głowicy,
- zakres regulacji uchwytu od 8 do 22 cali (z zewnątrz) i 10 do 24 cali (wewnątrz),
- do kół o średnicy max. 120 cm;
- maksymalna szerokość koła 15”;
- dodatkowe ramię do opon o niskim profilu,
- montażownia zasilana ciśnieniem min. 8 bar,
- siła zbijaka min. 3t,
- pneumatyczne odchylenie kolumny,
- w zestawie odwadniacz i naolejacz,
- wysuwana kasetka z pedałami,
- poziom hałasu: <70 dB (A).



**Dostawca zobowiązany jest do montażu oraz uruchomienia urządzenia w miejscu wskazanym przez Zamawiającego.**