



Warszawa, dnia 17 marca 2023 r.

SKS.261.5.2023.AAN

ZAPYTANIE OFERTOWE

Prowadzący rozeznanie cenowe:

Regionalna Dyrekcja Ochrony Środowiska w Warszawie,
ul. Sienkiewicza 3,
00-015 Warszawa.

Przedmiot zamówienia:

Przedmiotem zamówienia jest wykonanie 23 tablic edukacyjnych wraz ze stelażami oraz 50 słupków z tabliczkami z QR kodami, w szczególności:

1. wykonanie tablic edukacyjnych wraz ze stelażami tj.:
 - a) wykonanie oraz dostarczenie stelaży drewnianych,
 - b) zaprojektowanie i wykonanie tablic edukacyjnych,
 - c) zamontowanie tablic edukacyjnych na stelażach;
2. wykonanie 50 słupków z tabliczkami z QR kodami tj.:
 - a) wykonanie oraz dostarczenie drewnianych słupków,
 - b) zaprojektowanie i wykonanie tabliczek z QR kodami,
 - c) zamontowanie tabliczek z QR kodami na słupkach drewnianych,
3. ustawienie stelaży drewnianych wraz z tablicami edukacyjnymi oraz słupków drewnianych z tabliczkami z QR kodami w lokalizacjach wskazanych przez Zamawiającego.

Wymagane warunki realizacji zamówienia:

Termin realizacji zamówienia:

Przedmiot umowy zostanie zrealizowany do dnia 30 września 2023 r.

Szczegółowe warunki realizacji zamówienia zostały określone w umowie, której wzór stanowi załącznik nr 2 do zapytania ofertowego.

Przyjęte kryteria oceny ofert:

1. cena - waga 100%

Warunki udziału w postępowaniu:

Wykonawca musi wykazać się doświadczeniem w realizacji tablic informacyjno-edukacyjnych o zbliżonym charakterze do przedmiotu zamówienia. Zamawiający uzna warunek za spełniony, jeśli Wykonawca załączy dokument potwierdzający, że:

- wykonał w ciągu ostatnich 3 lat przed dniem składania ofert usługę o podobnym charakterze, polegającą na wykonaniu tablic edukacyjno-informacyjnych za kwotę minimum 30 000 zł brutto;
- wykonał w ciągu ostatnich 3 lat przed dniem składania ofert usługi w ramach których zrealizował co najmniej 3 różne projekty tablic o charakterze edukacyjno-informacyjnym, zawierających tekst i rysunki bądź zdjęcia, których projekty (wizualizację) przedstawi Zamawiającemu;

Wykonawca załączy do oferty wykaz wykonanych usług wraz z dowodami potwierdzającymi, że usługi zostały wykonane należycie. Dowodami mogą być referencje lub inne dokumenty



wystawione przez podmiot na rzecz którego usługi były wykonywane. Do oferty wykonawca dołączy również wizualizacje co najmniej 3 różnych projektów tablic.

Zamawiający wykluczy z postępowania wykonawcę w stosunku do którego zachodzą przesłanki określone w art. 7 ust. 1 ustawy o szczególnych rozwiązaniach w zakresie przeciwdziałania wspieraniu agresji na Ukrainę oraz służących ochronie bezpieczeństwa narodowego (Dz. U. z 2023 r. poz. 129 z późn. zm.).

Termin i sposób składania ofert:

Oferty, zgodne z załącznikiem nr 3 do zapytania ofertowego, z podaniem ceny netto i brutto oraz formy rozliczenia (faktura, rachunek) osobno na tablice/stelaże, słupki z tabliczkami z kodami QR oraz ceny całkowitej należy przesłać na adres poczty elektronicznej: agata.antonowicz@warszawa.rdos.gov.pl lub złożyć w siedzibie urzędu do dnia 23 marca 2023 r. do godziny 14.00.

Proszę o podanie terminu ważności oferty nie krótszego niż 6 miesięcy.

Osoba upoważniona do kontaktów z oferentami:

Główny Specjalista Agata Antonowicz tel. 22 278-02-12, tel. kom. 661 270 995.

Warunki postępowania:

a) Zawiadomienie o wyborze oferty nie stanowi przyjęcia oferty.

b) Zamawiający zastrzega sobie prawo do:

- odwołania postępowania, unieważnienia go w całości lub części,
- zamknięcia postępowania bez dokonania wyboru oferty,
- zmiany terminów wyznaczonych w ogłoszeniu,
- żądania szczegółowych informacji i wyjaśnień od wykonawców na każdym etapie postępowania,
- prowadzenia negocjacji z wybranymi Wykonawcami

Zamawiający informuje, że z uwagi na finansowanie zamówienia ze środków publicznych wszelkie informacje przekazane przez Wykonawców są jawne. Nie ujawnia się jedynie informacji stanowiących tajemnicę przedsiębiorstwa w rozumieniu przepisów o zwalczaniu nieuczciwej konkurencji, jeżeli Wykonawca, nie później niż w terminie składania ofert zastrzegł, że nie mogą być one udostępniane oraz wykazał dlaczego zastrzeżone informacje stanowią tajemnicę prawnie chronioną.

c) W przypadku skorzystania przez Zamawiającego z któregokolwiek uprawnienia wskazanego w pkt b) wykonawcom nie przysługuje żadne roszczenie z tytułu udziału w postępowaniu.

Regionalna Dyrekcja Ochrony Środowiska w Warszawie wdrożyła system zarządzania środowiskowego zgodny z wymogami rozporządzenia Parlamentu Europejskiego i Rady (WE) nr 1221/2009 z dnia 25 listopada 2009 r. w sprawie dobrowolnego udziału organizacji w systemie ekzarządzania i audytu we Wspólnocie (EMAS) oraz uzyskała wpis do rejestru EMAS. W związku z powyższym od Wykonawcy oczekujemy zapoznania z Polityką Środowiskową naszego urzędu dostępną na serwisie internetowym Regionalnej Dyrekcji Ochrony Środowiska w Warszawie, a w trakcie realizacji umów respektowanie obowiązujących przepisów służących ochronie środowiska.



Klauzula informacyjna

INFORMACJE PODAWANE W PRZYPADKU ZBIERANIA DANYCH OD OSOBY, KTÓREJ DANA DOTYCZA

Zgodnie z art. 13 ust. 1 i ust. 2 Rozporządzenia Parlamentu Europejskiego i Rady (UE) 2016/679 z dnia 27 kwietnia 2016 r. w sprawie ochrony osób fizycznych w związku z przetwarzaniem danych osobowych i w sprawie swobodnego przepływu takich danych oraz uchylenia dyrektywy 95/46/WE (Dz. Urz. UE L 119 z 04.05.2016, str. 1, zwanego dalej „RODO”) informuję, że:

- 1) Administratorem Pani/Pana danych osobowych jest Regionalny Dyrektor Ochrony Środowiska w Warszawie. Z Administratorem można kontaktować się za pomocą poczty tradycyjnej na adres ul. H. Sienkiewicza 3, 00-015 Warszawa, za pośrednictwem faxu pod numerem (22) 556-56 02, lub za pośrednictwem poczty elektronicznej: sekretariat@warszawa.rdos.gov.pl
- 2) Kontakt z inspektorem ochrony danych w Regionalnej Dyrekcji Ochrony Środowiska w Warszawie następuje za pomocą adresu e-mail: abi@warszawa.rdos.gov.pl
- 3) Pani/Pana dane osobowe są przetwarzane na podstawie art. 6 ust. 1 lit. b RODO, tj. w oparciu o niezbędność do wykonania umowy, której stroną jest osoba, której dane dotyczą, lub do podjęcia działań na żądanie osoby, której dane dotyczą, przed zawarciem umowy.
- 4) Pani/Pana dane osobowe mogą być udostępniane przez Regionalną Dyrekcję Ochrony Środowiska w Warszawie innym odbiorcom:
 - na podstawie przepisów prawa powszechnie obowiązującego,
 - z uwagi na obowiązek prawny ciążyący na Administratorze,
 - o ile przetwarzanie jest niezbędne do wykonania zadania realizowanego w interesie publicznym,
 - w ramach sprawowania władzy publicznej powierzonej administratorowi danych osobowych;
- 5) Pani/Pana dane osobowe nie będą przekazywane do państwa trzeciego/organizacji międzynarodowej.
- 6) Podane przez Panią/Pana dane osobowe będą przechowywane przez okres niezbędny do realizacji celu przetwarzania, w tym również obowiązku archiwizacyjnego wynikającego z przepisów prawa zgody lub przez okres niezbędny do ustalenia, dochodzenia lub obrony roszczeń.
- 7) Posiada Pani/Pan prawo dostępu do treści swoich danych oraz prawo ich sprostowania, usunięcia, ograniczenia przetwarzania, prawo do przenoszenia danych, prawo wniesienia sprzeciwu;
- 8) Ma Pani/Pan prawo wniesienia skargi do Prezesa Urzędu Ochrony Danych Osobowych, gdy uzna Pani/Pan, iż przetwarzanie danych osobowych Pani/Pana dotyczących narusza przepisy RODO;



- 9) Podanie przez Panią/Pana danych osobowych jest warunkiem umownym/warunkiem zawarcia umowy. Jest Pani/Pan zobowiązana do ich podania a konsekwencją niepodania danych osobowych będzie brak możliwości zawarcia umowy;
- 10) Pani/Pana dane nie będą przetwarzane w sposób zautomatyzowany w tym również w formie profilowania.



Załącznik numer 1 do zapytania ofertowego

Szczegółowy opis przedmiotu zamówienia

Stelaże – wykonane wg rysunku stanowiącego załącznik nr 1a oraz poniższego opisu:

- Liczba stelaży – 23 sztuki.
- Słupy – drewniane, dębowe lub modrzewiowe o średnicy $\varnothing 20$ cm, do poziomu posadowienia (oraz 5 cm ponad teren) zaizolować dysperbitem.
- Belki – drewniane, iglaste o średnicy $\varnothing 10$ cm. Mocowane do słupów na gwoździe.
- Wypełnienie - plecki – drewniane, z półwałków iglastych $\varnothing 14$ cm i długości 190 cm. Mocowana do słupów na gwoździe.
- Zadaszenie – drewniane, z desek iglastych grubości 2,4 cm, szerokości 15 – 30 cm, kładzione na zakład, mocowane na gwoździe stalowe, ocynkowane, skrętne, długości 8 – 12 cm.
- Zastrzał - drewniane, dębowe o średnicy $\varnothing 20$ cm, do poziomu posadowienia (oraz 5 cm ponad teren) zaizolować dysperbitem. Stężenia mocowane do słupów za pomocą śrubM-12 cm.
- Wszystkie elementy drewniane zabezpieczone 2 krotnie impregnatem do drewna, zgodnie z technologią producenta. Wszystkie elementy drewniane łączone na tradycyjne połączenia ciesielskie, gwoździowane i skręcane na śruby dodatkowo w miejscach tego wymagających.

Tablice edukacyjne:

- Tablice należy opracować jako spójną całość w stylistyce tablic wykonywanych na zamówienie RDOŚ w Warszawie w latach minionych (przykładowe tablice stanowią załącznik nr 4 do zapytania).
- Materiały informacyjne niezbędne do opracowania tablic przekaże Zamawiający – opracowanie graficzne przygotowuje Wykonawca.
- Tablice zostaną wykonane z blachy ocynkowanej gr. 0,75 mm – 0,80 mm.
- Nadruk kolorowy na folii przyklejonej do blachy ocynkowanej i dodatkowo zabezpieczonej folią antygraffiti UV, wydruk o rozdzielczości 1440 dpi, odporny na działanie czynników atmosferycznych i akty wandalizmu.
- Tablice edukacyjne mają zostać zamontowane na stelażach – montaż na gwoździe/wkręty.
- Wymiary tablic: 160 cm x 120 cm.
- Liczba tablic – 23 sztuki.
- Stelaże zmontowane zgodnie z załączonym projektem (załącznik nr 1a) i zamontowanymi tablicami wykonawca ustawi we wskazanych przez zamawiającego lokalizacjach tj. w rezerwatach: Bagno Bocianowskie, Czarci Dół, Grądy Osuchowskie, Jedlina, Las Pęcherski, Łęgi Oborskie, Łoś, Młochowski Grąd i Młochowski Łęg (1 wspólna tablica), Pilawski Grąd, Skulski Las, Szerokie Bagno, Uroczysko Stephana, Wyspy Zawadowskie, Jedlnia im. Andrzeja Kowalczewskiego, Bukowiec Jabłonowski, Dąbrowa Radziejowska, Jabłonna, Jezioro Kiełpińskie, Łęgi Czarnej Strugi, Mosty Kalińskie, Puszcza Słupecka, Skarpa Jezioroki, Stawy Broszkowskie.

Słupki z tabliczkami z kodami QR:

- Słupki wykonane według rysunku stanowiącego załącznik nr 1b do niniejszego opisu.
- Liczba – 50 sztuk.
- Słupki wykonane z kantówki – drewniana, dębowa lub modrzewiowa o wymiarach 12 x12 cm.,



- Kantówka obrobiona w sposób uniemożliwiający przypadkowe uszkodzenie ciała (skaleczenia, zadrapania, wbicie drzazgi itp.). 20cm od góry, wcięcie o przekroju trapezu o wysokości 4 cm, długości podstaw 10 i 20 cm, tak aby umożliwiło zamontowanie elementów kontrolnych i informacyjnych.
- Wszystkie elementy drewniane po przetarciu strugane jedno, wielostronnie w zależności od potrzeb i miejsca montażu, o przytępionych krawędziach.
- Elementy drewniane zabezpieczone 2 krotnie impregnatem do drewna, zgodnie z technologią producenta. Dodatkowo na styku z gruntem zaizolowany zgodnie z technologią producenta..
- Wszystkie elementy drewniane łączone na tradycyjne połączenia ciesielskie, gwoździowane i skręcane na śruby dodatkowo w miejscach tego wymagających wzmocnione łącznikami stalowymi.
- Mocowania na śruby i gwoździe - należy poprzedzić przewierceniem otworu w drewnie co zabezpieczy elementy przed pękaniem.
- Na słupku zostanie zamontowana tabliczka o wymiarach 12x12cm, zamocowane na stałe w górnej części słupka.
- Tabliczka zostanie zaprojektowana przez Wykonawcę, na tabliczce zostaną zamieszczone logotypy, tytuł projektu, QR kod oraz ewentualny krótki tekst informacyjny.
- Tabliczka o wymiarach 12x12 cm zostanie wykonana z blachy ocynkowanej o gr min. 0,7 mm, lub materiału równoważnego, zapewniającego trwałość tabliczki i tekstu w tym QR kodu znajdującego się na tabliczce.
- Słupki zmontowane zgodnie z załączonym projektem z zamontowanymi tabliczkami (załącznik nr 1b) wykonawca ustawi we wskazanych przez zamawiającego lokalizacjach tj. w rezerwatach Bagno Bocianowskie (2 szt.), Chojnów (2 szt.), Czarci Dół, Dąbrowa Radziejowska (2 szt.), Grądy Osuchowskie, Jedlina, Las Pęcherski (2 szt.), Łęgacz nad Jeziorką, Łęgi Oborskie, Łoś, Młochowski Grąd, Młochowski Łęg, Pilawski Grąd (2 szt.), Skulskie Dęby (2 szt.), Skulski Las (2 szt.), Szerokie Bagno, Uroczysko Stephana (3 szt.), Wyspy Zawadowskie (2 szt.), Brudzeńskie Jary (2 szt.), Wieliszewskie Łęgi (2 szt.), Mierzvice, Jedlnia im. Andrzeja Kowalczewskiego (2 szt.), Wyspy Świdorskie (2 szt.), Sokół (3 szt.), Tomczyce, Majdan, Przełom Witówki, Barania Ruda, Zabuże (2 szt.), Puszcza Słupecka (2 szt.), Grądy Celestynowskie, Kózki.

Zamawiający prześle Wykonawcy w dniu zawarcia umowy:

- 1) Logo Zamawiającego i WFOŚiGW w Warszawie w formacie wektorowym,
- 2) Materiały informacyjno-edukacyjne.

W ramach przedmiotu umowy Wykonawca jest zobowiązany do:

- 1) Opracowania projektów graficznych materiałów objętych przedmiotem zamówienia, przedstawienia projektów (wizualizacji) tablic edukacyjnych oraz tabliczek z QR kodami i uzyskania akceptacji projektów (wizualizacji) przez Zamawiającego (na zasadach wskazanych w umowie).
- 2) Przygotowania jednego egzemplarza tablicy i słupka do akceptacji Zamawiającego (na zasadach wskazanych w umowie).
- 3) Wyprodukowania materiałów objętych przedmiotem zamówienia zgodnie z Opiszem przedmiotu zamówienia.



- 4) Zapewnienia, że zrealizowany przedmiot zamówienia spełnia wszystkie wymagania produktu bezpiecznego zgodnie z ustawą o ogólnym bezpieczeństwie produktów z dnia 12 grudnia 2003 r (Dz. U. 2021 poz. 222)
- 5) Objęcia przedmiotu zamówienia gwarancją na zasadach wskazanych w umowie.
- 6) Udostępnienia zamawiającemu projektów tablic w formacie umożliwiającym zamieszczenie w Internecie (serwis RDOŚ/GDOŚ) np. PDF.
- 7) Wykonawca przekaze Zamawiającemu opracowane materiały po akceptacji w formacie pdf z możliwością edycji oraz w formacie umożliwiającym wprowadzanie zmian i druk w przyszłości.
- 8) Przedmiot umowy zostanie zrealizowany do dnia 30 września 2023 r.

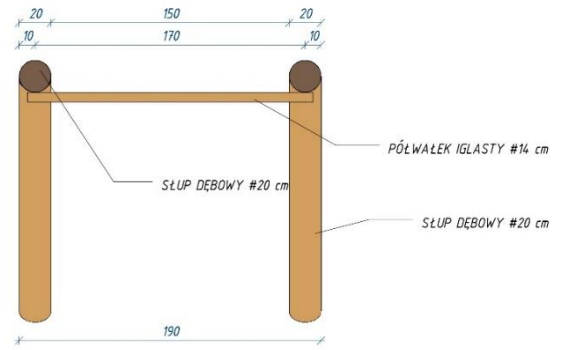
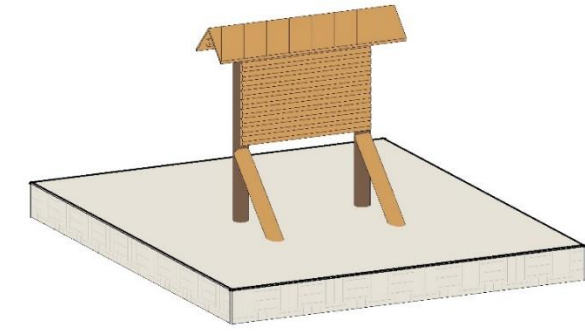
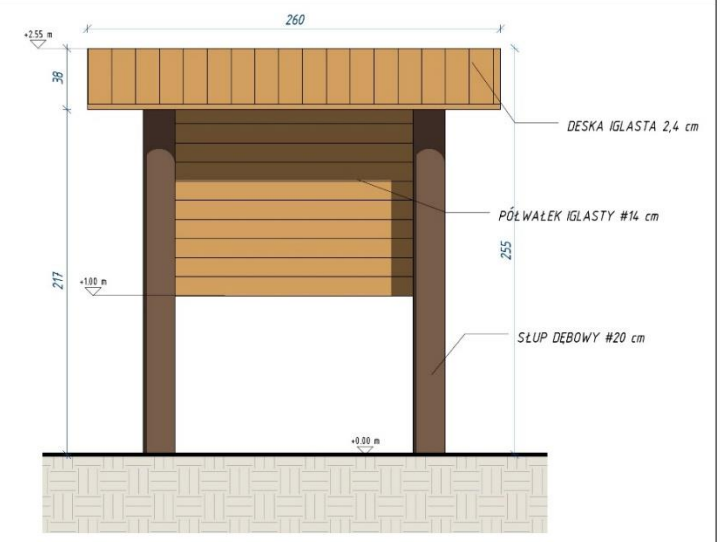
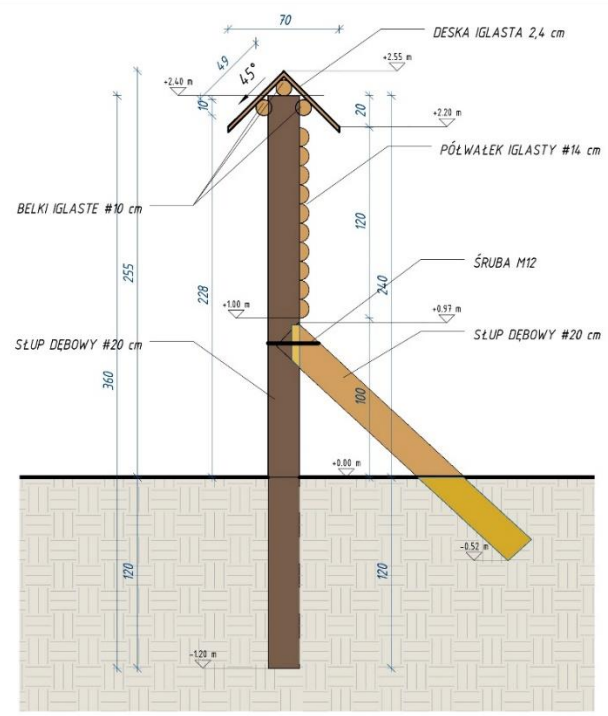

B M Z PRACOWNIA ARCHYTEKTONICZNO-BUDOWLANA		
RYСУNEK:	TABLICA INFORMACYJNA	SKALA: 1 : 25
PROJEKTANT:	MBR INŻ. ARCHYTEKT BORGAR ZBYSZYŃSKI SPRACOWNIA W SPECJALNOŚCI ARCHYTEKTONICZNEJ ST. 19188 ; KONSTRUKCYJNO-BUDOWLANEJ ST. 444/88	RYС NR: 1



KANTÓWKA DĘBOWA 12x12 cm

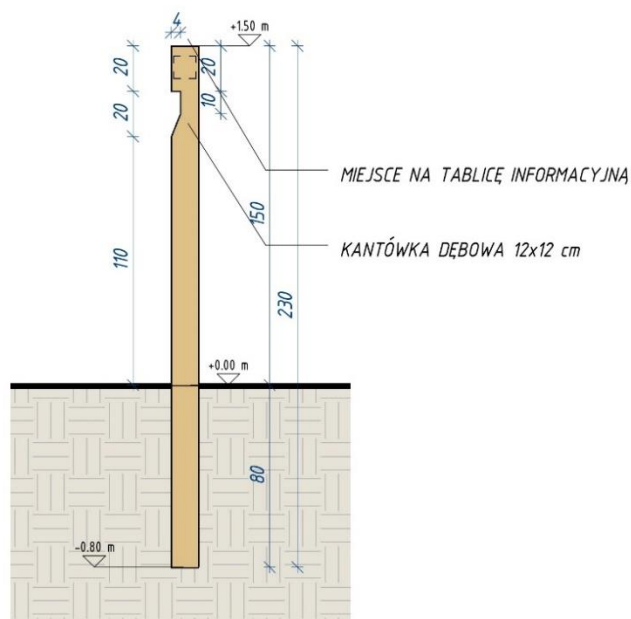
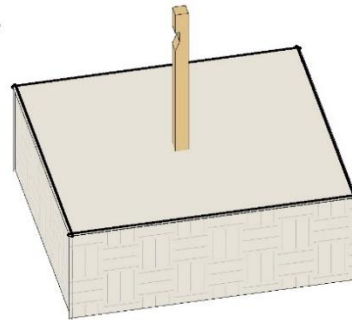

MIEJSCE NA TABLICĘ INFORMACYJNĄ

KANTÓWKA DĘBOWA 12x12 cm

B M Z PRACOWNIA ARCHITEKTONICZNO-BUDOWLANA

PROJEKTANT W ZAKRESIE BRANŻY ARCHITEKTONICZNEJ I KONSTRUKCYJNO-BUDOWLANEJ PGR INŻ. ARCHITEKT BOGDAR ZBYSZYŃSKI
UPRAWNIENIA W SPECJALNOŚCI ARCHITEKTONICZNEJ ST-191/98 KONSTRUKCYJNO-BUDOWLANEJ ST-454/93

TEMAT: ZAGOSPODAROWANIE TERENU „SKWERÓW LEŚNYCH DLA MIESZKAŃCÓW MIASTA WARSZAWY” Z ELEMENTAMI MAŁEJ ARCHITEKTURY

RYSUNEK: SŁUPEK KONTROLNY SKALA: Jak zaznaczono
DATA: 23.08.2017 r. RYS NR: 5



Załącznik nr 2 do zapytania ofertowego

**UMOWA NR RDOS/...../2023
(dalej zwana „Umową”)**

zawarta w Warszawie, w dniu2023 r. pomiędzy:

Skarbem Państwa, w imieniu którego działa **Regionalny Dyrektor Ochrony Środowiska w Warszawie** Pan Arkadiusz Siembida, z siedzibą przy ul. Sienkiewicza 3, 00-015 Warszawa,
– zwanym dalej „**Zamawiającym**”,
a

zwaną dalej „**Wykonawcą**”,
zwanymi dalej łącznie „**Stronami**”.

Do Umowy na podstawie art. 2 ust. 1 pkt 1 ustawy z dnia 11 września 2019 r. *Prawo zamówień publicznych* (t.j. Dz. U. z 2022 r. poz. 1710) nie stosuje się przepisów tej ustawy.

§ 1

1. W ramach przedmiotu Umowy, Zamawiający zamawia a Wykonawca zobowiązuje się w terminie do dnia 30 września 2023 r. do:
 - 1) wykonania, dostawy i montażu 23 tablic edukacyjnych wraz ze stelażami;
 - 2) wykonania i zamontowania 50 słupków drewnianych wraz z tabliczkami z kodami QR;
 - 3) ustawienia stelaży wraz z zamontowanymi tablicami edukacyjnymi oraz słupków drewnianych w lokalizacjach wskazanych przez Zamawiającego;- zgodnie z postanowieniami Opisu przedmiotu zamówienia, stanowiącego Załącznik nr 1 do Umowy, zwanego dalej „OPZ”.
2. Wykonawca ma obowiązek zapoznania się z Polityką Środowiskową dostępną w serwisie internetowym Regionalnej Dyrekcji Ochrony Środowiska w Warszawie i w trakcie realizacji Umowy będzie respektował obowiązujące przepisy służące ochronie środowiska.
3. Wykonawca zobowiązuje się wykonać przedmiot Umowy z zachowaniem terminów oraz z najwyższą starannością, efektywnością oraz zgodnie z najlepszą praktyką i wiedzą zawodową oraz zgodnie z obowiązującymi przepisami prawa polskiego i wspólnotowego.
4. Wykonawca nie może bez zgody Zamawiającego powierzyć wykonania Umowy osobom trzecim. W razie powierzenia wykonania Umowy osobom trzecim Wykonawca ponosi wyłączną odpowiedzialność wobec Zamawiającego z tytułu jej wykonania.
5. Wykonawca jest zobowiązany do umożliwienia Zamawiającemu kontroli wykonywania Umowy, a w szczególności do przedstawiania wszelkich dokumentów i informacji związanych z wykonywaniem Umowy oraz składania oświadczeń wymaganych przez Zamawiającego. Zamawiający lub upoważniony przez niego podmiot ma prawo do dokonywania kontroli wykonywania Umowy w każdym momencie, a w szczególności ma prawo wglądu we wszelkie dokumenty związane z wykonywaniem Umowy przez Wykonawcę.



6. Strony w toku realizacji niniejszej Umowy komunikują się wyłącznie w języku polskim, przy czym dopuszcza się używanie określeń obcojęzycznych w zakresie określonym w art. 11 ustawy z dnia 7 października 1999 r. o języku polskim (Dz. U. z 2021 r. poz. 672). Obowiązek komunikowania się w języku polskim dotyczy wszelkich środków porozumiewania się, w tym w szczególności wszelkiej korespondencji, rozmów w trakcie spotkań, telekonferencji oraz innych rozmów przeprowadzanych pomiędzy Zamawiającym, a personelem Wykonawcy oraz innymi osobami, którymi posługuje się Wykonawca przy wykonywaniu niniejszej Umowy. Wykonawca zobowiązany jest do przekazywania Zamawiającemu wszelkiej dokumentacji w języku polskim. Na uzasadniony wniosek Wykonawcy Zamawiający może wyrazić zgodę w formie pisemnej na przekazanie części dokumentacji w języku obcym.
7. Strony zobowiązują się dolożyć wszelkich starań celem najefektywniejszej realizacji Umowy, w szczególności polegających na niezwłocznym przekazywaniu drugiej Stronie danych i informacji mających znaczenie dla realizacji podjętych Umową zobowiązań.
8. Wykonawca oświadcza, iż przed zawarciem Umowy zapoznał się w pełni z warunkami przedstawionymi w OPZ i Umowie związanymi z realizacją Przedmiotu Umowy i je akceptuje.
9. Zamawiający udzieli Wykonawcy dostępu do posiadanych informacji i dokumentów w zakresie niezbędnym do realizacji Przedmiotu Umowy z zastrzeżeniem, że nie spowoduje to utrudnień w pracy Zamawiającego.
10. Wykonawca jest zobowiązany do zachowania w tajemnicy wszelkich danych i informacji, które uzyskał podczas wykonania Umowy zgodnie z obowiązującymi przepisami.
11. Wykonawca nie spowoduje w związku z wykonywaniem usługi, o której mowa w Umowie, naruszenia jakichkolwiek praw osób trzecich.
12. Treść klauzuli informacyjnej i oświadczenie zawierające zgodę na przetwarzanie danych osobowych Wykonawcy przez Zamawiającego stanowią załącznik nr 3 do Umowy. W przypadku gdy Umowa jest zawierana w formie elektronicznej, podpis pod Umową stanowi jednocześnie oświadczenie o wyrażeniu zgody na przetwarzanie danych osobowych do celów realizacji Umowy i zapoznaniu się treścią klauzuli informacyjnej stanowiącą integralną część Umowy. Wykonawca zobowiązuje się zapoznać z przedmiotową klauzulą informacyjną:
 - 1) osoby, które reprezentują Wykonawcę przy zawarciu Umowy;
 - 2) osobę, o której mowa w § 2 ust. 13 pkt 2;
 - 3) inne osoby, które z ramienia Wykonawcy będą kontaktowały się z Zamawiającym.

§ 2

1. Materiały niezbędne do wykonania przedmiotu Umowy, o których mowa w Opisie przedmiotu zamówienia, Zamawiający przekaże Wykonawcy w dniu zawarcia Umowy.
2. Wykonawca przedstawi Zamawiającemu projekty materiałów objętych przedmiotem zamówienia, o których mowa w Opisie przedmiotu zamówienia w terminie 5 dni roboczych od dnia zawarcia Umowy.
3. Zamawiający w terminie 4 dni roboczych od daty otrzymania projektów zgłosi do nich ewentualne uwagi.
4. W przypadku zgłoszenia uwag przez Zamawiającego do projektów - Wykonawca przedstawi poprawione projekty w terminie 2 dni roboczych od dnia otrzymania uwag Zamawiającego.
5. Przed wykonaniem egzemplarzy próbnych słupka drewnianego i stelażu z tablicą edukacyjną Wykonawca musi uwzględnić wskazówki i uzyskać od Zamawiającego w formie e-maila akceptację projektów.
6. W terminie 20 dni roboczych od dnia otrzymania akceptacji projektów od Zamawiającego, o której mowa w ust. 5 Wykonawca wykona po 1 egzemplarzu testowym: stelażu wraz z tablicą edukacyjną (o którym mowa w § 1 ust. 1 pkt 1 Umowy) i słupka drewnianego (o którym mowa



- w § 1 ust. 1 pkt 2 Umowy). Wykonawca prześle Zamawiającemu na adres e-mail wskazany w ust. 12 pkt 1, po 5 zdjęć w rozdzielczości co najmniej 1920x1024 każdego z egzemplarzy testowych, wykonanych w taki sposób by był widoczny każdy bok egzemplarza. Na żądanie Zamawiającego Wykonawca jest zobowiązany do przesłania dodatkowych wyjaśnień lub/i zdjęć w terminie 1 dnia roboczego od dnia otrzymania zgłoszenia od Zamawiającego.
7. Zamawiający w terminie 4 dni roboczych od daty otrzymania zdjęć zgłosi ewentualne uwagi do egzemplarzy próbnych produktów.
 8. W przypadku zgłoszenia uwag przez Zamawiającego do egzemplarzy próbnych - Wykonawca przedstawi zdjęcia poprawionych egzemplarzy w terminie 2 dni roboczych od dnia otrzymania uwag Zamawiającego.
 9. Przed wykonaniem pozostałych egzemplarzy słupka drewnianego i stelażu z tablicą edukacyjną Wykonawca musi uwzględnić wskazówki i uzyskać od Zamawiającego w formie e-maila akceptację egzemplarzy próbnych.
 10. Zamawiający dopuszcza możliwość dokonania odbioru przedmiotu Umowy w częściach, na uzasadniony wniosek Wykonawcy, jednak w ramach jednej części przedmiotu Umowy odbiorowi podlegać będzie jednorazowo co najmniej 4 stelaże z tablicami edukacyjnymi i co najmniej 12 słupków drewnianychz QR kodami. Do odbioru przedmiotu Umowy w całości lub w części zastosowanie mają postanowienia § 3 ust. 3-10.
 11. Odpowiedzialność za niezrealizowanie przedmiotu Umowy w terminie określonym w Umowie jest wyłączona w przypadku, gdy niewykonanie jest następstwem działania siły wyższej.
 12. Wcześniejsze dostarczenie i wykonanie przedmiotu Umowy przez Wykonawcę w celu dokonania odbiorów nie obliguje Zamawiającego do rozpoczęcia procedury odbioru.
 13. Osobami odpowiedzialnymi za prawidłową realizację przedmiotu Umowy są:
 - 1) po stronie Zamawiającego:
.....
 - 2) po stronie Wykonawcy
.....
 14. W przypadku zmiany osoby upoważnionej do kontaktów z tytułu tej Umowy, Strona poinformuje o tym pisemnie niezwłocznie drugą Stronę. Zmiana osób nie będzie stanowiła istotnej zmiany Umowy.

§ 3

1. Za należyte wykonanie przedmiotu Umowy Zamawiający zapłaci Wykonawcy kwotę brutto (słownie zł:00/100), zgodnie z cenami jednostkowymi zawartymi w formularzu ofertowym, którego kopia stanowi Załącznik nr 4 do Umowy.
2. Wartość wynagrodzenia, o którym mowa w ust. 1, obejmuje wszystkie koszty związane z realizacją przedmiotu Umowy, w tym wynagrodzenie za przeniesienie praw autorskich i praw zależnych na zasadach wskazanych w § 6 w zryczałtowanej wysokości 5% wynagrodzenia, o którym mowa w ust. 1, tj. w wysokości zł (słownie:.....00/100).
3. Rozliczenie Umowy nastąpi na podstawie protokołu odbioru, którego wzór stanowi załącznik nr 2 do Umowy.
4. W przypadku zgłoszenia uwag do wykonania przedmiotu Umowy, Wykonawca wprowadzi zgłoszone przez Zamawiającego uwagi i ponownie przedstawi Zamawiającemu do akceptacji wykonanie przedmiotu Umowy, nie później niż w terminie 3 dni roboczych od dnia otrzymania uwag od Zamawiającego.
5. Po uwzględnieniu uwag Zamawiającego Wykonawca zgłasza ponownie prace do odbioru.
6. W przypadku zgłoszenia przez Zamawiającego dalszych uwag do wykonania przedmiotu Umowy, postanowienia ust. 4-5stosuje się odpowiednio. Zamawiający może wedle własnego



- wyboru kontynuować procedurę odbioru lub naliczyć Wykonawcy karę umowną, o której mowa w §4 ust. 2 pkt 2.
7. W przypadku gdy uwagi zostaną uwzględnione, uznaje się, że Wykonawca wykonał prace w pierwotnym terminie, a Zamawiający odbiera prace bez uwag.
 8. Zamawiający może dokonać przedłużenia terminu wskazanego w protokole odbioru na dokonanie poprawek i uzupełnień pod warunkiem:
 - 1) złożenia przez Wykonawcę pisemnego wniosku o zmianę terminu dokonania poprawek i uzupełnień. Wniosek ten musi zawierać opis i uzasadnienie propozycji zmiany oraz zostać odpowiednio udokumentowany;
 - 2) wnioskowana zmiana musi wynikać z przyczyn niezależnych od Wykonawcy.
 9. W przypadku gdy Wykonawca bez uzasadnionej przyczyny odmówi podpisania protokołu odbioru lub nie odeśle protokołu odbioru Zamawiającemu – Zamawiający jest uprawniony do jednostronnego odbioru przedmiotu Umowy.
 10. Należność zostanie przekazana na rachunek bankowy Wykonawcy wskazany na fakturze w terminie 21 dni od daty jej doręczenia.
 11. W przypadku faktury wystawionej niezgodnie z obowiązującymi przepisami lub postanowieniami Umowy, jego zapłata zostanie wstrzymana do czasu otrzymania przez Zamawiającego prawidłowo wystawionej faktury, tym samym termin płatności zostanie przesunięty odpowiednio. Z tego tytułu Wykonawcy nie przysługują roszczenia z tytułu niedotrzymania terminu płatności.
 12. Za dzień zapłaty uznaje się dzień obciążenia rachunku Regionalnej Dyrekcji Ochrony Środowiska w Warszawie.
 13. Dane do wystawienia faktury: Regionalna Dyrekcja Ochrony Środowiska w Warszawie, 00-015 Warszawa, ul. Sienkiewicza 3, NIP 525-24-38-388.
 14. Zamawiający wyraża zgodę na doręczenie faktury:
 - 1) w formie papierowej do siedziby Zamawiającego;
 - 2) drogą elektroniczną na adres: sekretariat@warszawa.rdos.gov.pl;
 - 3) na adres elektronicznej skrzynki podawczej (ePUAP) Regionalnej Dyrekcji Ochrony Środowiska w Warszawie tj: /RDOSWARSZAWA/skrytka;
 - 4) w formie ustrukturyzowanego dokumentu elektronicznego złożonego za pośrednictwem Platformy Elektronicznego Fakturowania, zwanej dalej „PEF”, zgodnie z ustawą z dnia 9 listopada 2018 r. o elektronicznym fakturowaniu w zamówieniach publicznych, koncesjach na roboty budowlane lub usługi oraz partnerstwie publiczno-prywatnym (Dz. U. z 2020 r. poz. 1666, z późn. zm.).
 15. Zamawiający nie dopuszcza przesyłania innych ustrukturyzowanych dokumentów elektronicznych za wyjątkiem faktury.
 16. Identyfikatorem Zamawiającego (adresem PEF), który pozwoli na złożenie ustrukturyzowanej faktury jest numer NIP: 5252438388.
 17. Zamawiający nie udziela zaliczek.
 18. Przedmiot Umowy finansowany jest w 100% w ramach projektu „Mazowieckie rezerwy przyrody – ochronić najcenniejsze” dofinansowanego przez Wojewódzki Fundusz Ochrony Środowiska i Gospodarki Wodnej w Warszawie.
 19. W przypadku gdy Wykonawcą będzie osoba fizyczna nieprowadząca działalności gospodarczej Zamawiający wypłaci przysługujące Wykonawcy wynagrodzenie po odliczeniu przewidzianych prawem obciążeń zgodnie ze złożonym przez Wykonawcę oświadczeniem do celów podatkowo – ubezpieczeniowych jak dla umowy zlecenia, traktując kwotę brutto złożonej oferty jako kwotę zawierającą: wynagrodzenie wykonawcy i ewentualne składki na ubezpieczenie społeczne, których obowiązek uiszczenia leży po stronie płatnika składek (tzw. brutto brutto). W takim wypadku Strony zgodnie oświadczają, iż niniejsza Umowa nie jest umową o dzieło lub umową



zleceniem. Zamawiający przekazuje Wykonawcy treść oświadczenia, o którym mowa w zdaniu poprzednim.

§ 4

1. W razie niewykonania lub nienależytego wykonania zobowiązań Umowy, Zamawiającemu przysługuje, bez wyznaczania dodatkowego terminu prawo do:
 - 1) odstąpienia od Umowy w całości lub w części w terminie 30 dnia od dnia powzięcia informacji o okolicznościach uzasadniających odstąpienie - i naliczenia kary umownej w wysokości 10% wartości całkowitej brutto Umowy lub;
 - 2) naliczenia kary umownej w wysokości 10% wartości całkowitej brutto Umowy.
2. W przypadku:
 - 1) opóźnienia w wykonaniu przedmiotu Umowy w terminie, o którym mowa w § 1 ust. 1 lub;
 - 2) opóźnienia w dochowaniu, któregośkolwiek z terminów wskazanych w Umowie na czynności Wykonawcy w §2 lub;
 - 3) nieusunięcia w terminie wad zgłoszonych w ramach gwarancji;
- Wykonawca zobowiązany jest do zapłaty kary umownej w wysokości 0,5% wartości Umowy całkowitej brutto za każdy rozpoczęty dzień opóźnienia.
3. W przypadku powierzenia realizacji przedmiotu Umowy podwykonawcy bez zgody Zamawiającego, Zamawiający jest uprawniony do naliczenia kary umownej w wysokości 10% wartości całkowitej brutto Umowy.
4. W przypadku naliczenia przez Zamawiającego kary umownej jej kwota może być potrącona z wynagrodzenia należnego Wykonawcy.
5. Zamawiający może dochodzić odszkodowania przewyższającego karę umowną na zasadach ogólnych.
6. Zamawiający może odstąpić od Umowy w razie zaistnienia istotnej zmiany okoliczności powodującej, że wykonanie umowy nie leży w interesie publicznym, bądź innych istotnych przyczyn niezależnych od Wykonawcy, czego nie można było przewidzieć w chwili zawarcia umowy, w terminie 7 dni od dnia powzięcia wiadomości o tych okolicznościach.
7. W przypadku zaistnienia okoliczności wskazanych w ust. 6, rozliczenie pomiędzy Stronami nastąpi na podstawie udokumentowanych rzeczowych wydatków, związanych z realizacją Umowy.
8. Kary umowne są płatne poprzez potrącenie z wynagrodzenia Wykonawcy lub w przypadku braku takiej możliwości w terminie 14 dni od daty otrzymania wezwania.
9. Kary umowne podlegają sumowaniu, co oznacza, że naliczenie kary umownej z jednego tytułu nie wyłącza możliwości naliczenia kary umownej z innego tytułu, jeżeli istnieją ku temu podstawy.
10. Kary umowne będą naliczane oddzielnie za każdy przypadek naruszenia warunków realizacji Umowy.
11. Zamawiający uprawniony jest do naliczenia i dochodzenia kar umownych również gdy odstąpi od Umowy, a Umowa przewiduje karę umowną w takim przypadku.

§ 5

Wykonawca może powierzyć wykonanie przedmiotu Umowy podwykonawcy tylko za pisemną zgodą Zamawiającego. W przypadku powierzenia wykonania Umowy osobie trzeciej, Wykonawca odpowiada za działania tej osoby jak za własne.



§ 6

1. Wykonawca oświadcza i gwarantuje, że przysługują mu wyłączne i nieograniczone autorskie prawa majątkowe do materiałów powstałych w ramach przedmiotu Umowy (zwanymi dalej „Utworami”) i że Utwory są wolne od jakichkolwiek wad prawnych lub roszczeń osób trzecich, a korzystanie z nich przez Zamawiającego lub inne osoby zgodnie z umową nie będzie naruszać praw własności intelektualnej, ani żadnych innych praw osób trzecich, w tym praw autorskich, patentów i dóbr osobistych.
2. Wykonawca przenosi na Zamawiającego, na zasadzie wyłączności, autorskie prawa majątkowe i prawa pokrewne do Utworu powstałego w wyniku realizacji przedmiotu umowy na polach eksploatacji niezbędnych do realizacji umowy wraz z wyłącznym prawem do zezwalania na wykonywanie autorskich praw zależnych. Wykonawca przenosi na Zamawiającego własność nośników, na których Utwór utrwalono.
3. Wykonawca oświadcza i gwarantuje, że przysługują mu wyłączne i nieograniczone autorskie prawa majątkowe do Utworu i że Utwór ten wolny jest od jakichkolwiek wad prawnych lub roszczeń osób trzecich, a korzystanie z niego przez Zamawiającego lub inne osoby zgodnie z umową nie będzie naruszać praw własności intelektualnej, ani żadnych innych praw osób trzecich, w tym praw autorskich, patentów i dóbr osobistych.
4. Jeżeli Zamawiający poinformuje Wykonawcę o jakichkolwiek roszczeniach osób trzecich zgłaszanych wobec Zamawiającego w związku z Utworem, w tym zarzucających naruszenie praw własności intelektualnej, Wykonawca podejmie wszelkie działania mające na celu zażegnanie sporu i poniesie w związku z tym wszelkie koszty, w tym koszty zastępstwa procesowego od chwili zgłoszenia roszczenia oraz koszty odszkodowań, w szczególności, w razie wytoczenia przeciwko Zamawiającemu powództwa z tytułu naruszenia praw własności intelektualnej, Wykonawca wstąpi do postępowania w charakterze strony pozwanej, a w razie braku takiej możliwości wystąpi z interwencją uboczną po stronie Zamawiającego.
5. Ponadto, jeżeli używanie Utworu stanie się przedmiotem jakiegokolwiek powództwa Strony lub osoby trzeciej o naruszenie praw własności intelektualnej, jak wymieniono powyżej, Wykonawca może na swój własny koszt wybrać jedno z rozwiązań:
 - 1) uzyskać dla Zamawiającego autorskie prawa majątkowe do Utworu,
 - 2) zmodyfikować Utwór tak, żeby był zgodny z umową, ale wolny od jakichkolwiek wad lub roszczeń osób trzecich.
6. Strony potwierdzają, że żadne z powyższych postanowień nie wyłącza:
 - 1) możliwości dochodzenia przez Zamawiającego odszkodowania na zasadach ogólnych Kodeksu cywilnego lub wykonania uprawnień przez Zamawiającego wynikających z innych ustaw;
 - 2) dochodzenia odpowiedzialności z innych tytułów określonych w umowie, w szczególności z tytułu kar umownych.
7. Przeniesienie majątkowych praw autorskich do Utworu do nieograniczonego w czasie korzystania i rozporządzania Utworem następuje na poniższych polach eksploatacji:
 - 1) trwale lub czasowe utrwalanie lub zwielokrotnianie w całości lub w części, jakimikolwiek środkami i w jakiegokolwiek formie, niezależnie od formatu, systemu lub standardu, w tym techniką drukarską, techniką zapisu magnetycznego techniką cyfrową lub przez wprowadzanie do pamięci komputera oraz trwale lub czasowe utrwalanie lub zwielokrotnianie takich zapisów, włączając w to sporządzanie kopii oraz dowolne korzystanie i rozporządzanie tymi kopiami;
 - 2) wprowadzanie do obrotu, użyczanie lub najem oryginału albo egzemplarzy;
 - 3) obrót oryginałem albo egzemplarzami, na których utrwalony został Utwór;
 - 4) tworzenie nowych wersji i aktualizacji Utworu;
 - 5) publiczne rozpowszechnianie, w szczególności wyświetlanie, publiczne odtwarzanie, nadawanie i reemitowanie w dowolnym systemie lub standardzie, a także publiczne



- udostępnianie dzieła w ten sposób, aby każdy mógł mieć do niego dostęp w miejscu i czasie przez siebie wybranym, w szczególności elektroniczne udostępnianie na żądanie;
- 6) rozpowszechnianie w sieci Internet oraz w sieciach zamkniętych;
 - 7) rozpowszechnianie w formie druku, zapisu cyfrowego, przekazu multimedialnego;
 - 8) nadawanie za pomocą fonii lub wizji, w sposób bezprzewodowy (drogą naziemną i satelitarną) lub w sposób przewodowy, w dowolnym systemie i standardzie, w tym także przez sieci kablowe i platformy cyfrowe;
 - 9) wykorzystywanie Utworu lub jego dowolnych części do prezentacji;
 - 10) prawo do określania nazw Utworu, pod którymi będzie on wykorzystywany lub rozpowszechniany, w tym nazw handlowych, włączając w to prawo do zarejestrowania na swoją rzecz znaków towarowych, którymi oznaczony będzie Utwór lub znaków towarowych wykorzystywanych w Utworze;
 - 11) prawo do wykorzystania Utworu do celów marketingowych lub promocji, w tym reklamy, sponsoringu, promocji sprzedaży, a także do oznaczania lub identyfikacji produktów i usług oraz innych przejawów działalności, przedmiotów jego własności, a także dla celów edukacyjnych i szkoleniowych;
 - 12) prawo do rozporządzania opracowaniami Utworu oraz prawo udostępniania go do korzystania, w tym udzielania licencji na rzecz osób trzecich, na wszystkich polach eksploatacji, o których mowa powyżej.
8. Przeniesienie autorskich praw majątkowych do Utworu obejmuje również prawo do korzystania, pobierania pożytków i rozporządzania wszelkimi opracowaniami Utworu wykonanymi przez Zamawiającego lub za zgodą Zamawiającego, bez konieczności uzyskiwania zgody Wykonawcy.
 9. Przeniesienie autorskich praw majątkowych nastąpi w ramach wynagrodzenia, o którym mowa w § 3 ust. 1 Umowy.
 10. Skutek rozporządzający przeniesienia autorskich praw majątkowych nastąpi bezwarunkowo z chwilą podpisania Protokołu Odbioru przez Strony, w tym bez uwag i zastrzeżeń ze strony Zamawiającego. Podpisanie Protokołu Odbioru nie wyłącza uprawnienia Zamawiającego do żądania dokonania poprawek lub zmian Utworu, bądź żądania dostarczenia nowej wersji Utworu, w przypadku gdy Utwór posiada wady fizyczne lub prawne, w szczególności nie odpowiada wymogom ustalonym przez Strony.
 11. W przypadku zaistnienia po stronie Zamawiającego potrzeby nabycia praw do Utworu na innych polach eksploatacji, niż określone w ust. 7, Zamawiający zgłosi taką potrzebę Wykonawcy i Strony w terminie 14 dni od dnia zgłoszenia potrzeby zawrą umowę przenoszącą majątkowe prawa autorskie do Utworu na tych polach eksploatacji na rzecz Zamawiającego – na warunkach zgodnych z Umową, w ramach wynagrodzenia określonego w § 3 ust. 1 Umowy.
 12. Jeżeli Utwór ma wady prawne lub zdarzenia, o których mowa w ust. 4, uniemożliwiają korzystanie z Utworu i przysługujących Zamawiającemu praw, Wykonawca zobowiązany jest do dostarczenia w wyznaczonym przez Zamawiającego terminie innej wersji Utworu, wolnej od wad, spełniającej wymagania określone w Umowie oraz naprawienia szkód powstałych z tego tytułu po stronie Zamawiającego. Zamawiający jest uprawniony do odstąpienia od Umowy w terminie 7 dni od dnia ujawnienia okoliczności uzasadniających odstąpienie, co nie wyłącza obowiązku zapłaty przez Wykonawcę odszkodowania, o którym mowa w zdaniu poprzednim.
 13. Wykonawca zobowiązuje się, iż nie będzie wykonywał przysługujących mu praw osobistych w sposób ograniczający Zamawiającego w wykonywaniu praw do Utworu, w szczególności Wykonawca upoważnia Zamawiającego do decydowania o publikacji Utworu i zachowaniu jego integralności.



14. Wykonawca zobowiązuje się do nierejestrowania jako znaków towarowych, w imieniu własnym lub na rzecz innych podmiotów, utworów graficznych lub słownych stanowiących elementy Utworu.
15. Zamawiający ma prawo do przeniesienia uprawnień i obowiązków wynikających z Umowy na osoby lub podmioty trzecie.
16. Na wniosek Zamawiającego Wykonawca zobowiązany jest w terminie 5 dni roboczych od dnia jego otrzymania wskazać pisemnie Zamawiającemu wartość autorskich praw majątkowych do poszczególnych Utworów.
17. W związku ze statusem prawnym Zamawiającego (organ administracji rządowej), dla uniknięcia wszelkich wątpliwości Strony potwierdzają, że prawa przyznane Zamawiającemu na podstawie niniejszej Umowy, w tym OPZ, w tym w szczególności autorskie prawa majątkowe, mogą być wykonywane przez Skarb Państwa reprezentowany przez właściwego ministra lub inny właściwy organ, niezależnie od aktualnego statusu, kompetencji czy istnienia Zamawiającego.

§ 7

Rozwiązanie Umowy ze skutkiem natychmiastowym

1. Zamawiający może rozwiązać Umowę ze skutkiem natychmiastowym w przypadku:
 - 1) dwukrotnego pisemnego wezwania Wykonawcy przez Zamawiającego do poprawienia jakości świadczenia usługi, nadal wykonuje ją w sposób nienależyty;
 - 2) wykonywania przedmiotu Umowy przez osoby nieposiadające do tego kwalifikacji;
 - 3) innych rażących uchybień ze strony Wykonawcy dotyczących wykonywania Umowy;
 - 4) zostanie wszczęte wobec Wykonawcy postępowanie egzekucyjne;
 - 5) Wykonawca opóźnia się z rozpoczęciem lub ukończeniem prac tak dalece, że nie jest prawdopodobne, żeby zdołał je ukończyć w czasie wyznaczonym;
 - 6) gdy wystąpi istotna zmiana okoliczności powodująca, że wykonanie umowy nie leży w interesie publicznym, czego nie można było przewidzieć w chwili jej zawarcia;
 - 7) gdy podmiot nadzorujący działania Zamawiającego podjął decyzje wpływające bezpośrednio na realizację Umowy;
 - 8) wysokość kar umownych, przekroczy 30 % wartości wynagrodzenia całkowitego brutto, o którym mowa w § 3 ust. 1;
 - 9) w przypadku powzięcia informacji o zaistniałych okolicznościach uniemożliwiających z winy Wykonawcy wykonywanie przedmiotu Umowy;
 - 10) jeżeli wyjdzie na jaw, że w toku postępowania o udzielenie zamówienia, którego dotyczy Umowa, Wykonawca złożył oświadczenie niezgodne z prawdą.
2. Oświadczenie woli o rozwiązaniu Umowy ze skutkiem natychmiastowym wymaga formy pisemnej pod rygorem nieważności.
3. Rozwiązanie przez Zamawiającego Umowy ze skutkiem natychmiastowym nie zwalnia Wykonawcy od obowiązku zapłaty kar umownych zastrzeżonych w umowie.
4. Zamawiający rozwiązując Umowę ze skutkiem natychmiastowym będzie zobowiązany jedynie do odbioru należycie wykonanych prac oraz zapłaty wynagrodzenia za ich wykonanie.

§ 8

Gwarancja

1. Wykonawca – gwarant udziela Zamawiającemu gwarancji na przedmiot Umowy na okres 12 miesięcy liczony od dnia podpisania bez zastrzeżeń ostatniego protokołu odbioru bez uwag ze strony Zamawiającego.



2. W okresie gwarancji Wykonawca ma obowiązek bezpłatnego usunięcia wszelkich wad, jakie wystąpią w przedmiocie Umowy, w terminie nie dłuższym niż 1 miesiąca liczonym od dnia ich zgłoszenia, z zastrzeżeniem ust. 5.
3. W przypadku niewywiązania się Wykonawcy z obowiązku, o którym mowa w ust. 2, Zamawiający będzie uprawniony do dokonania usunięcia wad na koszt i ryzyko Wykonawcy.
4. W przypadku nieterminowego wywiązania się Wykonawcy z obowiązku, o którym mowa w ust. 2, Zamawiający będzie uprawniony do naliczenia kary umownej z tytułu nieusunięcia wad terminie, zgodnie z postanowieniami § 4 Umowy.
5. W przypadku wystąpienia wad uniemożliwiających użytkowanie przedmiotu Umowy zgodnie z jego przeznaczeniem Zamawiający może żądać wykonania tego przedmiotu po raz drugi wyznaczając Wykonawcy odpowiedni termin, zachowując jednocześnie prawo domagania się od Wykonawcy naprawienia szkody wynikłej z opóźnienia.
6. Gwarancją nie są objęte wady powstałe wskutek niewłaściwego użytkowania, niewłaściwej konserwacji, uszkodzeń mechanicznych, zdarzeń losowych.
7. Jeżeli w ramach niniejszej gwarancji łączna wartość usuniętych wad przekroczy 20% wartości przedmiotu Umowy, termin gwarancji biegnie na nowo od dnia skutecznego usunięcia ostatniej z wad, która składać się będzie na przekroczenie 20%-wej wartości przedmiotu Umowy.
8. Okres gwarancji ulega każdorazowo przedłużeniu o czas wystąpienia wady, czyli o czas liczony od dnia zgłoszenia wady przez Zamawiającego do dnia usunięcia wady.
9. Zamawiający może dochodzić roszczeń wynikających z gwarancji także po upływie okresu gwarancji, jeżeli dokonał zgłoszenia wady przed jego upływem.
10. Zgłoszenie wad przedmiotu umowy będzie następowało w formie pisemnej lub pocztą elektroniczną.
11. Zgłoszenia przesłane po godzinach pracy Wykonawcy traktowane będą jak wysłane w najbliższym dniu roboczym o godzinie rozpoczęcia pracy Wykonawcy.

§ 9

1. W sprawach nieuregulowanych Umową mają zastosowanie przepisy Kodeksu cywilnego oraz ustawy o prawie autorskim i prawach pokrewnych.
2. Wszelkie spory mogące wynikać z niniejszej Umowy strony będą starały się rozstrzygać polubownie.
3. Jeżeli polubowne rozstrzygnięcie sporów nie jest możliwe, Strony ustalają sąd właściwy miejscowo dla siedziby Zamawiającego.
4. Wszelkie zmiany treści Umowy wymagają zachowania formy pisemnej pod rygorem nieważności.

§ 10

Wykonawca oświadcza, że znany jest mu fakt, iż treść Umowy, a w szczególności przedmiot Umowy i wysokość wynagrodzenia, stanowią informację publiczną w rozumieniu art. 1 ust. 1 ustawy z dnia 6 września 2001 r. o dostępie do informacji publicznej (t.j. Dz.U. z 2022 r. poz. 902), która podlega udostępnieniu w trybie przedmiotowej ustawy.



§ 11

Umowa została sporządzona w trzech jednobrzmiących egzemplarzach, jeden dla Wykonawcy i dwa dla Zamawiającego.

Załączniki:

- 1) Opis przedmiotu zamówienia;
- 2) Wzór protokołu odbioru;
- 3) Klauzula informacyjna;
- 4) Kopia oferty Wykonawcy.

Zamawiający

Wykonawca



Załącznik nr 1 do umowy nr RDOŚ/...../2023 z dnia

Szczegółowy opis przedmiotu zamówienia

Stelaże – wykonane wg rysunku stanowiącego załącznik nr 1a oraz poniższego opisu:

- Liczba stelaży – 23 sztuk.
- Słupy – drewniane, dębowe lub modrzewiowe o średnicy #20 cm, do poziomu posadowienia (oraz 5 cm ponad teren) zaizolować dysperbitem.
- Belki – drewniane, iglaste o średnicy #10 cm. Mocowane do słupów na gwoździe.
- Wypełnienie - plecki – drewniane, z półwałków iglastych #14 cm i długości 190 cm. Mocowana do słupów na gwoździe.
- Zadaszenie – drewniane, z desek iglastych grubości 2,4 cm, szerokości 15 – 30 cm, kładzione na zakład, mocowane na gwoździe stalowe, ocynkowane, skrętne, długości 8 – 12 cm.
- Zastrzał - drewniane, dębowe o średnicy #20 cm, do poziomu posadowienia (oraz 5 cm ponad teren) zaizolować dysperbitem. Stężenia mocowane do słupów za pomocą śrubM-12 cm.
- Wszystkie elementy drewniane zabezpieczone 2 krotnie impregnatem do drewna, zgodnie z technologią producenta. Wszystkie elementy drewniane łączone na tradycyjne połączenia ciesielskie, gwoździowane i skręcane na śruby dodatkowo w miejscach tego wymagających.

Tablice edukacyjne:

- Tablice należy opracować jako spójną całość w stylistyce tablic wykonywanych na zamówienie RDOŚ w Warszawie w latach minionych (przykładowe tablice stanowią załącznik nr 4 do zapytania).
- Materiały informacyjne niezbędne do opracowania tablic przekazuje Zamawiający – opracowanie graficzne przygotowuje Wykonawca.
- Tablice zostaną wykonane z blachy ocynkowanej gr. 0,75 mm – 0,80 mm.
- Nadruk kolorowy na folii przyklejonej do blachy ocynkowanej i dodatkowo zabezpieczonej folią antygraffiti UV, wydruk o rozdzielczości 1440 dpi, odporny na działanie czynników atmosferycznych i akty wandalizmu.
- Tablice edukacyjne mają zostać zamontowane na stelażach – montaż na gwoździe/wkręty.
- Wymiary tablic: 160 cm x 120 cm.
- Liczba tablic – 23 sztuk.
- Stelaże zmontowane zgodnie z załączonym projektem (załącznik nr 1a) i zamontowanymi tablicami wykonawca ustawi we wskazanych przez zamawiającego lokalizacjach tj. w rezerwachach: Bagno Bocianowskie, Czarczi Dół, Grądy Osuchowskie, Jedlina, Las Pęczerski, Łęgi Oborskie, Łoś, Młochowski Grąd i Młochowski Łęg (1 wspólna tablica), Pilawski Grąd, Skulski Las, Szerokie Bagno, Uroczysko Stephana, Wyspy Zawadowskie, Jedlnia im. Andrzeja Kowalczewskiego, Bukowiec Jabłonowski, Dąbrowa Radziejowska, Jabłonna, Jezioro Kiełpińskie, Łęgi Czarnej Strugi, Mosty Kalińskie, Puszcza Słupecka, Skarpa Jeziorki, Stawy Broszkowskie.

Słupki z tabliczkami z kodami QR:

- Słupki wykonane według rysunku stanowiącego załącznik nr 1b do niniejszego opisu.
- Liczba – 50 sztuk.
- Słupki wykonane z kantówki – drewniana, dębowa lub modrzewiowa o wymiarach 12 x12 cm.,
- Kantówka obrobiona w sposób uniemożliwiający przypadkowe uszkodzenie ciała (skaleczenia, zadrapania, wbicie drzazgi itp.). 20cm od góry, wcięcie o przekroju trapezu o wysokości 4 cm,



długości podstaw 10 i 20 cm, tak aby umożliwiło zamontowanie elementów kontrolnych i informacyjnych.

- Wszystkie elementy drewniane po przetarciu strugane jedno, wielostronnie w zależności od potrzeb i miejsca montażu, o przytępionych krawędziach.
- Elementy drewniane zabezpieczone 2 krotnie impregnatem do drewna, zgodnie z technologią producenta. Dodatkowo na styku z gruntem zaizolowany zgodnie z technologią producenta..
- Wszystkie elementy drewniane łączone na tradycyjne połączenia ciesielskie, gwoździowane i skręcane na śruby dodatkowo w miejscach tego wymagających wzmacniane łącznikami stalowymi.
- Mocowania na śruby i gwoździe - należy poprzedzić przewierceniem otworu w drewnie co zabezpieczy elementy przed pękaniem.
- Na słupku zostanie zamontowana tabliczka o wymiarach 12x12cm, zamocowane na stałe w górnej części słupka.
- Tabliczka zostanie zaprojektowana przez Wykonawcę, na tabliczce zostaną zamieszczone logotypy, tytuł projektu, QR kod oraz ewentualny krótki tekst informacyjny.
- Tabliczka o wymiarach 12x12 cm zostanie wykonana z blachy ocynkowanej o gr min. 0,7 mm, lub materiału równoważnego, zapewniającego trwałość tabliczki i tekstu w tym QR kodu znajdującego się na tabliczce.
- Słupki zmontowane zgodnie z załączonym projektem z zamontowanymi tabliczkami (załącznik nr 1b) wykonawca ustawi we wskazanych przez zamawiającego lokalizacjach tj w rezerwatach Bagno Bocianowskie (2 szt.), Chojnów (2 szt.), Czarci Dół, Dąbrowa Radziejowska (2 szt.), Grądy Osuchowskie, Jedlina, Las Pęcherski (2 szt.), Łęgacz nad Jeziorką, Łęgi Oborskie, Łoś, Młochowski Grąd, Młochowski Łęg, Pilawski Grąd (2 szt.), Skulskie Dęby (2 szt.), Skulski Las (2 szt.), Szerokie Bagno, Uroczysko Stephana (3 szt.), Wyspy Zawadowskie (2 szt.), Brudzeńskie Jary (2 szt.), Wieliszewskie Łęgi (2 szt.), Mierzvice, Jedlnia im. Andrzeja Kowalczewskiego (2 szt.), Wyspy Świderskie (2 szt.), Sokół (3 szt.), Tomczyce, Majdan, Przełom Witówki, Barania Ruda, Zabuże (2 szt.), Puszcza Słupecka (2 szt.), Grądy Celestynowskie, Kózki.

Zamawiający przekaże Wykonawcy w dniu zawarcia umowy:

- 3) Logo Zamawiającego i WFOŚiGW w Warszawie w formacie wektorowym,
- 4) Materiały informacyjno-edukacyjne.

W ramach przedmiotu umowy Wykonawca jest zobowiązany do:

- 9) Opracowania projektów graficznych materiałów objętych przedmiotem zamówienia, przedstawienia projektów (wizualizacji) tablic edukacyjnych oraz tabliczek z QR kodami i uzyskania akceptacji projektów (wizualizacji) przez Zamawiającego (na zasadach wskazanych w umowie).
- 10) Przygotowania jednego egzemplarza tablicy i słupka do akceptacji Zamawiającego (na zasadach wskazanych w umowie).
- 11) Wyprodukowania materiałów objętych przedmiotem zamówienia zgodnie z Opisem przedmiotu zamówienia.
- 12) Zapewnienia, że zrealizowany przedmiot zamówienia spełnia wszystkie wymagania produktu bezpiecznego zgodnie z ustawą o ogólnym bezpieczeństwie produktów z dnia 12 grudnia 2003 r (Dz. U. 2021 poz. 222)
- 13) Objęcia przedmiotu zamówienia gwarancją na zasadach wskazanych w umowie.
- 14) Udostępnienia zamawiającemu projektów tablic w formacie umożliwiającym zamieszczenie w Internecie (serwis RDOŚ/GDOŚ) np. PDF.



- 15) Wykonawca przekaze Zamawiającemu opracowane materiały po akceptacji w formacie pdf z możliwością edycji oraz w formacie umożliwiającym wprowadzanie zmian i druk w przyszłości...
- 16) Przedmiot umowy zostanie zrealizowany do dnia 30 września 2023 r.

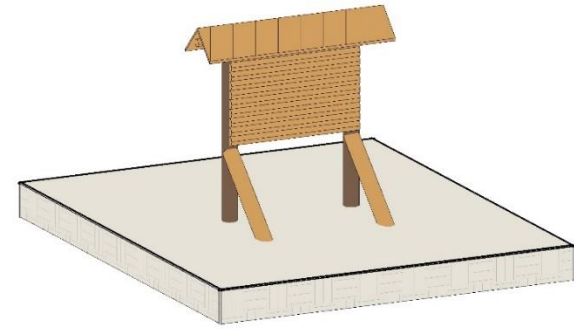
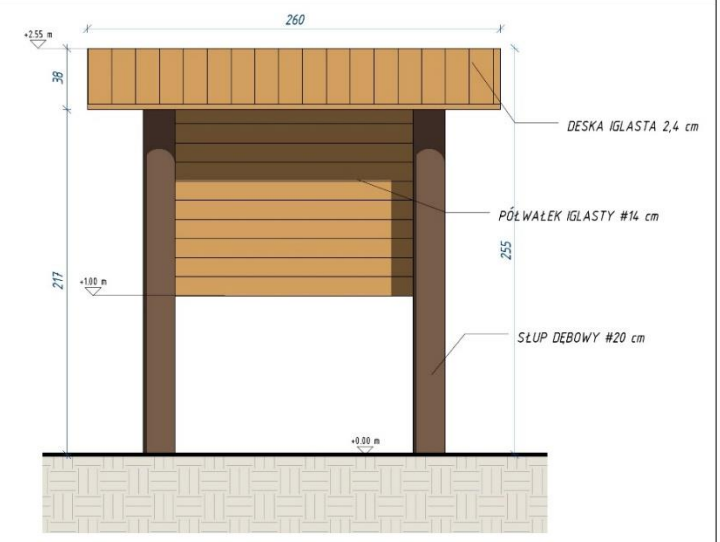
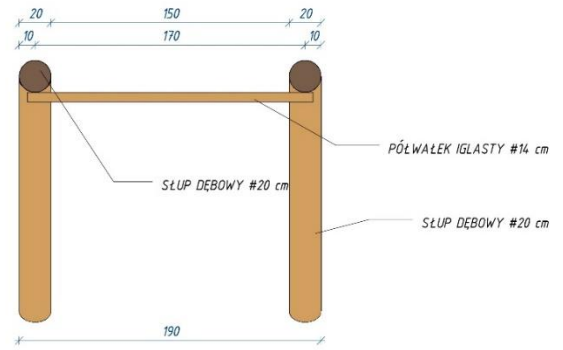
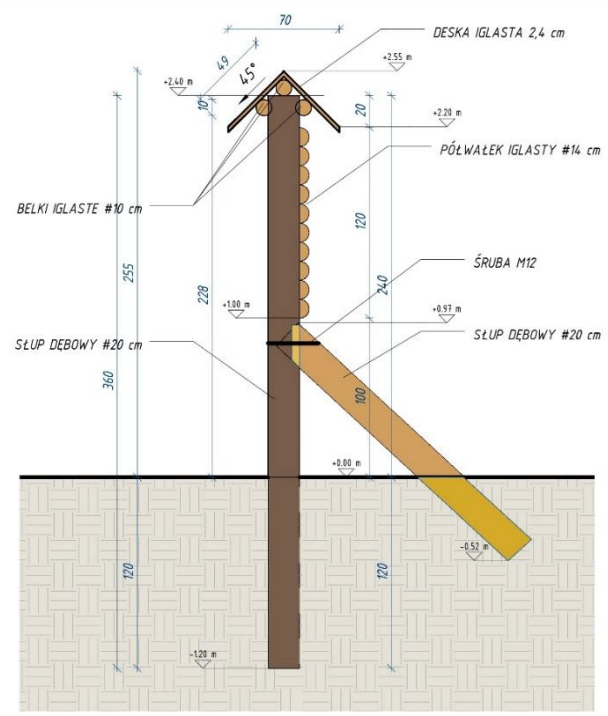

B M Z PRACOWNIA ARCHYTEKTONICZNO-BUDOWLANA		
RYSunEK:	TABLICA INFORMACYJNA	SKALA: 1 : 25
PROJEKTANT:	MBR INŻ. ARCHYTEKT BORGAR ZBYSZYŃSKI SPRACOWNIA W SPECJALNOŚCI ARCHYTEKTONICZNEJ ST. 19188 KONSTRUKCYJNO-BUDOWLANEJ ST. 444/88	RYSunEK NR: 1

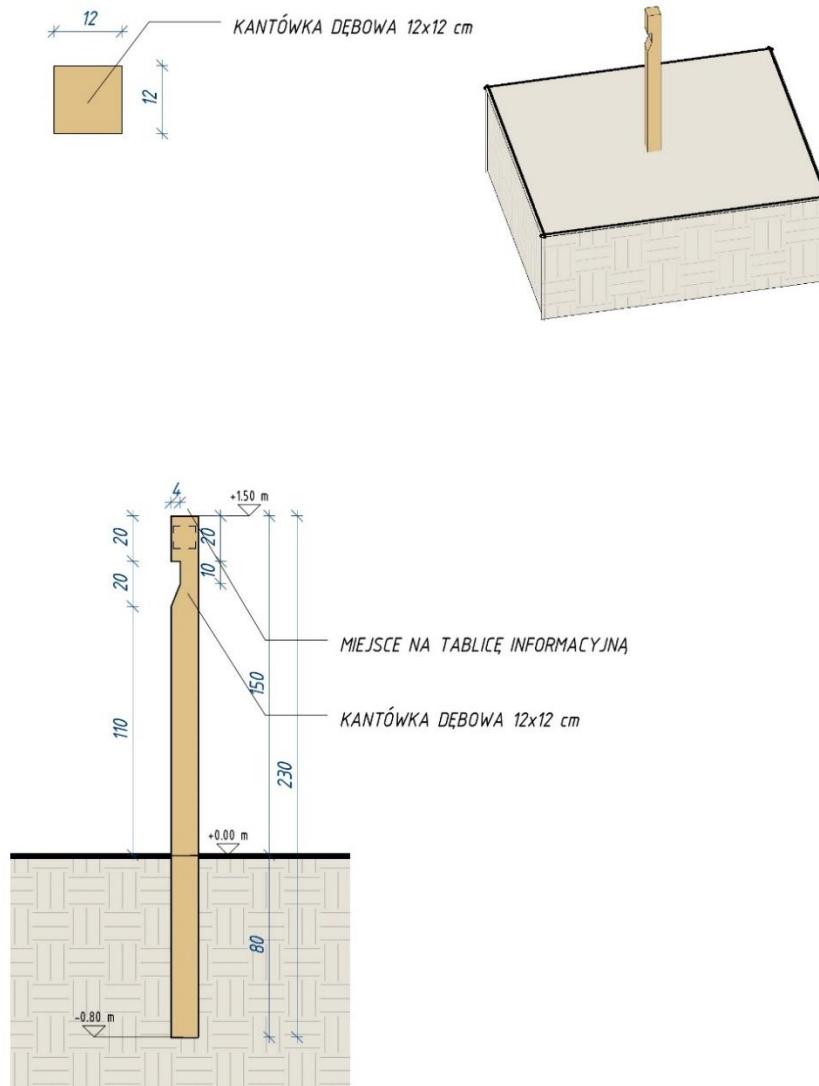

B M Z PRACOWNIA ARCHITEKTONICZNO-BUDOWLANA

PROJEKTANT W ZAKRESIE BRANŻY ARCHITEKTONICZNEJ I KONSTRUKCYJNO-BUDOWLANEJ mgr inż. ARCHITOKT BOGDAN ZBYŚZIŃSKI
UPRAWNIENIA W SPECJALNOŚCI ARCHITEKTONICZNEJ ST-19/08, KONSTRUKCYJNO-BUDOWLANEJ ST-151/03

TEMAT:	ZAGOSPODAROWANIE TERENU „SKWERÓW LEŚNYCH DLA MIESZKAŃCÓW MIASTA WARSZAWY” Z ELEMENTAMI MAŁEJ ARCHITEKTURY	
RYSunEK:	SŁUPEK KONTROLNY	SKALA: Jak zaznaczono
DATA:	23.08.2017 r.	RYs NR: 5



Załącznik nr 2 do umowy nr RDOŚ/...../2023 z dnia

Warszawa, dnia r.

PROTOKÓŁ ODBIORU nr...
do umowy nr..... z dnia.....

I. W dniur. w Regionalnej Dyrekcji Ochrony Środowiska w Warszawie dokonano odbioru / ponownego odbioru* następujących prac:

.....
.....
.....

Potwierdza się, że Wykonawca (.....) zrealizował przedmiot umowy dnia

II. Opis zakresu wykonanych prac i przekazanych materiałów obejmujących przedmiot umowy:

.....
.....
.....
.....

W dniu/dniach dokonano oceny zrealizowanych zadań/przedmiotu umowy pod względem poprawności i kompletności.

III. Oświadczają, że przedmiot umowy został wykonany zgodnie z postanowieniami i nie wnoszą żadnych uwag.* Niniejszy protokół jest podstawą do wystawienia rachunku za wykonane czynności.*

lub:

Oświadczają, że stwierdzono braki i uchybienia w przekazanym przedmiocie umowy. Wykaz braków i uchybień został wymieniony w załączniku nr 1 do protokołu. Wyznacza się Wykonawcy dodatkowy termin (np. 14 dni od otrzymania protokołu odbioru prac z usterkami) na usunięcie wskazanych w protokole odbioru braków i uchybień. W przypadku stwierdzenia kolejnych braków i uchybień Zamawiający ma prawo odstąpić od umowy.*

Dokonano obliczenia, czy stawka za godzinę przewyższa minimalną stawkę godzinową: 22,80 zł (I-VI 2023 r.) lub 23,50 zł (VII-XII 2023 r.). Z obliczeń wynika, że stawka godzinowa wynosi zł

Podpis Zamawiającego:

.....
(data i podpis)

Na tym odbiór zakończono.



REGIONALNA DYREKCJA OCHRONY ŚRODOWISKA W WARSZAWIE

Wykonawca oświadcza, że w okresie od..... do..... zrealizował przedmiot umowy w wymiarze godzin.

Podpis Wykonawcy:

.....

(data i podpis)

* *niepotrzebne skreślić*



Załącznik nr 3 do umowy nr RDOŚ/...../2023 z dnia

INFORMACJE PODAWANE W PRZYPADKU ZBIERANIA DANYCH OD OSOBY, KTÓREJ DANE DOTYCZĄ

Zgodnie z art. 13 ust. 1 i ust. 2 Rozporządzenia Parlamentu Europejskiego i Rady (UE) 2016/679 z dnia 27 kwietnia 2016 r. *w sprawie ochrony osób fizycznych w związku z przetwarzaniem danych osobowych i w sprawie swobodnego przepływu takich danych oraz uchylenia dyrektywy 95/46/WE* (Dz. Urz. UE L 119 z 04.05.2016, str. 1, zwanego dalej „RODO”) informuję, że:

- 1) Administratorem Pani/Pana danych osobowych jest Regionalny Dyrektor Ochrony Środowiska w Warszawie. Z Administratorem można kontaktować się za pomocą poczty tradycyjnej na adres ul. H. Sienkiewicza 3, 00-015 Warszawa, za pośrednictwem faxu pod numerem (22) 556-56 02, lub za pośrednictwem poczty elektronicznej: sekretariat@warszawa.rdos.gov.pl
- 2) Kontakt z inspektorem ochrony danych w Regionalnej Dyrekcji Ochrony Środowiska w Warszawie następuje za pomocą adresu e-mail: abi@warszawa.rdos.gov.pl
- 3) Pani/Pana dane osobowe są przetwarzane na podstawie art. 6 ust. 1 lit. b RODO, tj. w oparciu o niezbędność do wykonania umowy, której stroną jest osoba, której dane dotyczą, lub do podjęcia działań na żądanie osoby, której dane dotyczą, przed zawarciem umowy.
- 4) Pani/Pana dane osobowe mogą być udostępniane przez Regionalną Dyrekcję Ochrony Środowiska w Warszawie innym odbiorcom:
 - na podstawie przepisów prawa powszechnie obowiązującego,
 - z uwagi na obowiązek prawny ciążyący na Administratorze,
 - o ile przetwarzanie jest niezbędne do wykonania zadania realizowanego w interesie publicznym,
 - w ramach sprawowania władzy publicznej powierzonej administratorowi danych osobowych;
- 5) Pani/Pana dane osobowe nie będą przekazywane do państwa trzeciego/organizacji międzynarodowej.
- 6) Podane przez Panią/Pana dane osobowe będą przechowywane przez okres niezbędny do realizacji celu przetwarzania, w tym również obowiązku archiwizacyjnego wynikającego z przepisów prawa zgody lub przez okres niezbędny do ustalenia, dochodzenia lub obrony roszczeń.
- 7) Posiada Pani/Pan prawo dostępu do treści swoich danych oraz prawo ich sprostowania, usunięcia, ograniczenia przetwarzania, prawo do przenoszenia danych, prawo wniesienia sprzeciwu;
- 8) Ma Pani/Pan prawo wniesienia skargi do Prezesa Urzędu Ochrony Danych Osobowych, gdy uzna Pani/Pan, iż przetwarzanie danych osobowych Pani/Pana dotyczących narusza przepisy RODO;
- 9) Podanie przez Panią/Pana danych osobowych jest warunkiem umownym/warunkiem zawarcia umowy. Jest Pani/Pan zobowiązana do ich podania a konsekwencją niepodania danych osobowych będzie brak możliwości zawarcia umowy;
- 10) Pani/Pana dane nie będą przetwarzane w sposób zautomatyzowany w tym również w formie profilowania.

Oświadczam, iż wyrażam zgodę na przetwarzanie moich danych osobowych zgodnie z RODO oraz zapoznałam się z treścią klauzuli informacyjnej powyżej.



.....
Miejscowość, data

.....
Podpis



Załącznik nr 4 do umowy nr RDOŚ/...../2023 z dnia



Załącznik nr 3 do zapytania ofertowego

FORMULARZ OFERTOWY- WZÓR

Oferta dla Regionalnej Dyrekcji Ochrony Środowiska w Warszawie ul. Henryka Sienkiewicza 3 00-015 Warszawa			
Nazwa Wykonawcy*:	 - zwany w dalszej części oferty Wykonawcą	
Forma organizacyjno – prawna Wykonawcy:			
Osoba wyznaczona przez Wykonawcę do kontaktów z Zamawiającym imię i nazwisko oraz tel., faks . <i>(do korespondencji faksowej, na podany numer będą wysyłane wszystkie informacje faksowe), e-mail (do korespondencji elektronicznej, na podany adres będą wysyłane wszystkie informacje przesyłane drogą elektroniczną)</i>			
Dane adresowe Wykonawcy:			
Kraj i miejscowość			
Ulica	Nr domu	Nr lokalu	
Kod pocztowy			
Tel.			
Strona www.			
e-mail			
NIP			
REGON			
OFEROWANY PRZEDMIOT ZAMÓWIENIA: Przedmiotem zamówienia jest wykonanie 23 tablic edukacyjnych wraz ze stelażami oraz 50 słupków z tabliczkami z QR kodami. Oferujemy realizację przedmiotu zamówienia na warunkach określonych w niniejszej ofercie.			



ŁĄCZNA CENA OFERTOWA:

Niniejszym oferuję realizację przedmiotu zamówienia za ŁĄCZNĄ CENĘ OFERTOWĄ:

ŁĄCZNA CENA OFERTOWA BRUTTO PLN	
--	--

słownie złotych
....., w
tym podatek VAT w wysokości(słownie
złoty.....)

Ceny za poszczególne elementy zamówienia:

Cena wykonania 1 tablicy ze stelażem:

.....
słownie złotych

Cena wykonania 1 słupka z tabliczką z QR kodem:

.....
słownie złotych

OŚWIADCZENIA:

- 1) zamówienie zostanie zrealizowane w terminach określonych w zapytaniu ofertowym;
- 2) w cenie naszej oferty zostały uwzględnione wszystkie koszty wykonania zamówienia;
- 3) oświadczam, że uzyskałem wszelkie niezbędne informacje do przygotowania i złożenia oferty oraz wykonania zamówienia;
- 4) akceptujemy warunki płatności określone przez Zamawiającego we wzorze umowy;
- 5) oświadczamy, że dysponujemy odpowiednim potencjałem techniczno-organizacyjnym, kadrowym, finansowym oraz uprawnieniami, wiedzą i doświadczeniem pozwalającym na należyte zrealizowanie przedmiotu umowy;
- 6) oświadczamy, że nie podlegamy wykluczeniu z postępowania na podstawie art. 7 ust. 1 ustawy o szczególnych rozwiązaniach w zakresie przeciwdziałania wspieraniu agresji na Ukrainę oraz służących ochronie bezpieczeństwa narodowego (Dz. U. z 2023 r. poz. 129 z późn. zm.);
- 7) informuję, że informacje stanowiące tajemnicę przedsiębiorstwa w rozumieniu przepisów ustawy o zwalczaniu nieuczciwej konkurencji - które jako takie nie mogą być udostępniane innym uczestnikom postępowania - zawarte są na stronach Do oferty załączam uzasadnienie zastrzeżenia informacji stanowiących tajemnicę przedsiębiorstwa.

.....
/Podpis i pieczęć imienna osoby - osób
upoważnionej (ych) do reprezentowania
Wykonawcy/

....., dnia2023 r.



Załącznik nr 4 do zapytania ofertowego

REZERWAT PRZYRODY SKARPA URSYNOWSKA

Rezerwat przyrody Skarpa Ursynowska został utworzony w 1996 roku na powierzchni 20,8 ha. Ochroną objęto fragment skarpy doliny Wisły, w obrębie Warszawy zwanej skarpią warszawską, która wraz z mozaiką łąk, torfowisk, zbiorników wodnych oraz lasów (grądów, olsów i łęgów) stanowi charakterystyczny element krajobrazu. Niedługo na obszarze dzisiejszego rezerwatu znajdował się zespół pałacowo-parkowy Rozkosz. Jego cenne pozostałości zachowały się do dzisiaj malowniczo wkomponowane w otoczenie.

Zróżnicowanie środowisk w rezerwacie stwarza dogodne warunki życia dużej grupie zwierząt. Wśród ptaków występują m.in. ropucha szara, żaba trawna oraz, prowadząca nadržewny tryb życia, rzekotka drzewna. Obserwowano tu także kumaka nizinnego i traszkę grzebieniastą. Z ptaków na uwagę zasługują m.in. puszczyk, krętogłów, kilka gatunków sikor i dzięciołów. Spośród bezkręgowców najliczniejsze są owady. Na wilgotnych łąkach zaobserwować można m.in. czerwończyka nieparka - gatunek motyla objęty ochroną ścisłą, chroniony także na mocy prawa Unii Europejskiej.

Urozmaicona rzeźba terenu decyduje o wysokich walorach krajobrazowych rezerwatu, ale jednocześnie wiąże się z dużą wrażliwością na antropopresję. Wydeptywanie i rozjeżdżanie rowerami skarpy oraz znajdujących się w jej obrębie wąwozów wzmagają erozję gruntu, przyczyniając się do niszczenia roślinności runa.

Obecnie zwiedzać można jedynie część zabytkową rezerwatu z tarasem ogrodowym i parkiem dolnym, korzystając ze zorganizowanych grup z przewodnikiem. Pozostała część rezerwatu nie została udostępniona do ruchu, więc poruszanie się po niej stanowi naruszenie prawa. Pamiętajmy, że to od nas wszystkich zależy, czy miejsce to uda się zachować dla przyszłych pokoleń.



Rzekotka drzewna



Taras ogrodowy i fragment parku dolnego



Puszczyk





REZERWAT PRZYRODY ŁOSIOWE BŁOTA

Rezerwat przyrody Łosiowe Błota składa się z dwóch części oddalonych od siebie o około 500 m i zajmujących łącznie powierzchnię 31,64 ha. Teren ten został objęty ochroną w 1980 roku w celu zachowania zbiorowisk roślinności torfowisk niskich, charakterystycznych niegdyś dla Kotliny Warszawskiej. W 2010 roku ustanowiona została otulina rezerwatu obejmująca obszar 142,16 ha, której zadaniem jest zabezpieczenie chronionego obszaru przed zagrożeniami zewnętrznymi wynikającymi z działalności człowieka.

W przeszłości obszar obecnego rezerwatu był użytkowany jako łąki kośne, które następnie częściowo zalesiono olszą, jesionem, dębem i sosną. Dzisiaj jest to doskonałe miejsce do obserwowania procesów sukcesji wtórnej, czyli powrotu ekosystemów leśnych w miejsca niegdyś użytkowane przez człowieka. Powstałe sztucznie oczka wodne wytyczają się, dając początek bardzo cennym zbiorowiskom torfowiskowym. Prowadzone od kilku lat działania z zakresu ochrony czynnej mają na celu poprawę struktury przestrzennej i gatunkowej drzewostanów, dzięki czemu wzrasta ich naturalna odporność na czynniki klimatyczne (np. wichury) i biologiczne (m.in. gradacje owadów).

Trudno dostępny, podmokły obszar jest chętnie odwiedzany przez największych przedstawicieli z rodziny jeleniowatych – losie. Zaglądają tu także dziki, sarny i lisy. Wśród ptaków uwagę zwraca obecność myszotowa, krogulca i dzięcioła czarnego. Obszar rezerwatu licznie zasiedlają też bezkręgowce, gady i płazy.

Na terenie rezerwatu został udostępniony do ruchu pieszego szlak, którego elementem jest drewniana kładka. Poruszanie się poza szlakiem jest niezgodne z prawem. Stosując się do zasad obowiązujących w rezerwacie, mamy swój osobisty wkład w ochronę przyrody tego miejsca.

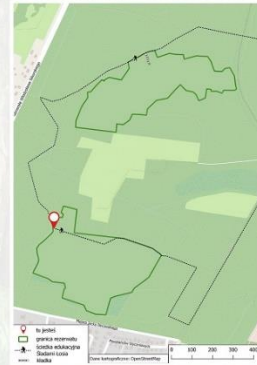

Dzięciol czarny



Łoś



Kładka stanowiąca element ścieżki edukacyjnej



Wojewódzki Fundusz
Ochrony Środowiska
i Gospodarki Wodnej
w Warszawie

