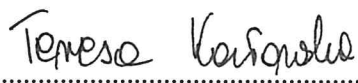

**ZATWIERDZAM
ZASTĘPCA DYREKTORA
DEPARTAMENTU ADMINISTRACYJNEGO
Teresa KOZŁOWSKA**

.....

dnia 30 kwietnia 2019 r.

Numer sprawy: **20/ZP/19**

Zamawiający:

Ministerstwo Obrony Narodowej

Adres do korespondencji:

Departament Administracyjny

al. Niepodległości 218

00-911 Warszawa

**SPECYFIKACJA ISTOTNYCH WARUNKÓW ZAMÓWIENIA
(SIWZ)**

na dostawę mebli gabinetowych, wypoczynkowych i konferencyjnych – II części

w postępowaniu o udzielenie zamówienia publicznego
o wartości poniżej wyrażonej w złotych równowartość kwoty 144.000,00 euro
prowadzonym w trybie przetargu nieograniczonego

Zamawiający oczekuje, że Wykonawcy zapoznają się dokładnie z treścią niniejszej SIWZ.
Wykonawca ponosi ryzyko niedostarczenia wszystkich wymaganych informacji i dokumentów,
oraz przedłożenia oferty nie odpowiadającej wymaganiom określonym przez Zamawiającego

I. Nazwa oraz adres Zamawiającego.

Zamawiający: Ministerstwo Obrony Narodowej

Adres do korespondencji: Departament Administracyjny
al. Niepodległości 218
00-911 Warszawa

II. Tryb udzielenia zamówienia.

1. Niniejsze postępowanie prowadzone jest w trybie przetargu nieograniczonego na podstawie art. 39 i nast. ustawy z dnia 29 stycznia 2004 r. - *Prawo zamówień publicznych* (Dz. U. 2018 poz. 1986 z późn. zm.) zwanej dalej „ustawą”.
2. W zakresie nieuregulowanym niniejszą specyfikacją istotnych warunków zamówienia, zwaną dalej „SIWZ”, zastosowanie mają przepisy ustawy.
3. Wartości zamówienia **nie przekracza** równowartości kwoty określonej w przepisach wykonawczych wydanych na podstawie art. 11 ust. 8 ustawy.

Informacje dodatkowe:

1. Zamawiający **dopuszcza** możliwość składania ofert częściowych, zgodnie z opisem zawartym w pkt. III *Opis przedmiotu zamówienia*.
2. Ofertę można składać w odniesieniu do **wszystkich części** zamówienia.
3. Zamawiający **nie dopuszcza** możliwości składania ofert wariantowych.
4. Zamawiający **nie przewiduje** możliwości udzielenia zamówień, o których mowa w art. 67 ust. 1 pkt 7 ustawy.
5. Zamawiający **nie wprowadza** zastrzeżenia wskazującego na obowiązek osobistego wykonania przez Wykonawcę kluczowych części zamówienia.
6. Zamawiający **żąda** wskazania przez Wykonawcę części zamówienia, których wykonanie zamierza powierzyć podwykonawcom i podania przez Wykonawcę firm podwykonawców.
7. Zamawiający **nie przewiduje** aukcji elektronicznej.
8. Zamawiający **nie przewiduje** zawarcia umowy ramowej.
9. Zamawiający **nie zamierza** ustanowić dynamicznego systemu zakupów.
10. Zamówienie **nie jest** współfinansowane ze środków Unii Europejskiej.

III. Opis przedmiotu zamówienia.

1. Przedmiotem zamówienia jest **dostawa mebli gabinetowych, wypoczynkowych i konferencyjnych – II części:**
 - 1) **część I – Meble gabinetowe i wypoczynkowe,**
 - 2) **część II – Meble konferencyjne.**
2. Szczegółowy opis przedmiotu zamówienia zawarty jest w:
 - 1) załączniku nr 6 do SIWZ – *Istotne postanowienia umowy,*
 - 2) załączniku nr 7 do SIWZ – *Szczegółowy opis przedmiotu zamówienia.*

Klasyfikacja według Wspólnego Słownika Zamówień CPV:

39100000-3 Meble

IV. Termin wykonania zamówienia.

1. Termin realizacji:
 - 1) część I – *Meble gabinetowe i wypoczynkowe* - do 35 dni kalendarzowych od dnia złożenia zamówienia przez Zamawiającego w czasie trwania umowy, tzn. od dnia podpisania umowy do dnia 20 grudnia 2019 r.;
 - 2) część II – *Meble konferencyjne* - do 28 dni kalendarzowych od podpisania umowy.
2. Dokładny termin realizacji zamówienia Wykonawca wskaże w Formularzu ofertowym – załącznik nr 1 do SIWZ, zgodnie z zapisami zawartymi w rozdziale XIII *Opis kryteriów, którymi Zamawiający będzie się kierował przy wyborze oferty, wraz z podaniem wag tych kryteriów i sposobu oceny ofert.*

V. Warunki udziału w postępowaniu.

1. O udzielenie zamówienia mogą ubiegać się Wykonawcy, którzy:
 - 1) nie podlegają wykluczeniu na podstawie art. 24 ust. 1 pkt 12 – 23 ustawy.
Zamawiający nie przewiduje wykluczenia Wykonawcy na podstawie art. 24 ust. 5 ustawy;
 - 2) spełniają warunki udziału w postępowaniu dotyczące:
 - a) kompetencji lub uprawnień do prowadzenia określonej działalności zawodowej, o ile wynika to z odrębnych przepisów
– Zamawiający nie wyznacza warunku w tym zakresie,
 - b) sytuacji ekonomicznej lub finansowej
– Zamawiający nie wyznacza warunku w tym zakresie,
 - c) zdolności technicznej lub zawodowej
– Zamawiający nie wyznacza warunku w tym zakresie.
2. Zamawiający może, na każdym etapie postępowania, uznać, że Wykonawca nie posiada wymaganych zdolności, jeżeli zaangażowanie zasobów technicznych lub zawodowych Wykonawcy w inne przedsięwzięcia gospodarcze Wykonawcy może mieć negatywny wpływ na realizację zamówienia.
3. W przypadku Wykonawców wspólnie ubiegających się o udzielenie zamówienia, warunki, o których mowa w ust. 1, zostaną spełnione wyłącznie, jeżeli Wykonawcy ci potwierdzają spełnianie warunków udziału w postępowaniu lub kryteriów selekcji oraz brak podstaw wykluczenia w zakresie, w którym każdy z Wykonawców wykazuje spełnianie warunków udziału w postępowaniu lub kryteriów selekcji oraz brak podstaw wykluczenia.
4. Kwestię polegania na zasobie podmiotu trzeciego reguluje szczegółowo art. 22a ust. 1 – 6 ustawy.
5. Wykonawca, który podlega wykluczeniu na podstawie art. 24 ust. 1 pkt 13 i 14 oraz 16 – 20 ustawy, może przedstawić dowody na to, że podjęte przez niego środki są wystarczające do wykazania jego rzetelności, w szczególności udowodnić naprawienie szkody wyrządzonej przestępstwem lub przestępstwem skarbowym, zadośćuczynienie pieniężne za doznaną krzywdę lub naprawienie szkody, wyczerpujące wyjaśnienie stanu faktycznego oraz współpracę z organami ścigania oraz podjęcie konkretnych środków technicznych, organizacyjnych i kadrowych, które są odpowiednie dla zapobiegania dalszym przestępstwom lub przestępstwom skarbowym lub nieprawidłowemu postępowaniu wykonawcy. Regulacji, o której mowa w zdaniu pierwszym nie stosuje się, jeżeli wobec Wykonawcy, będącego podmiotem zbiorowym, orzeczono prawomocnym wyrokiem sądu zakaz ubiegania się o udzielenie zamówienia oraz nie upłynął określony w tym wyroku okres obowiązywania tego zakazu.
6. Wykonawca nie podlega wykluczeniu, jeżeli Zamawiający, uwzględniając wagę i szczególne okoliczności czynu Wykonawcy, uzna za wystarczające dowody przedstawione na podstawie ust. 5.
7. Zamawiający może wykluczyć Wykonawcę na każdym etapie postępowania o udzielenie zamówienia.

Va. Wykaz innych dokumentów, które należy załączyć do oferty.

Do oferty należy załączyć:

- 1) wypełniony i podpisany **Formularz ofertowy**, zgodnie z wzorem stanowiącym **załącznik nr 1** do SIWZ,
- 2) wypełniony i podpisany **Formularz cenowy**, zgodnie z wzorem stanowiącym **załącznik nr 2** do SIWZ,
- 3) **pełnomocnictwa**, o których mowa w rozdziale X SIWZ,
- 4) **oświadczenie**, o którym mowa w rozdziale VI ust. 1 SIWZ,
- 5) **oświadczenie**, o którym mowa w rozdziale XVII ust. 2 SIWZ, zgodnie z wzorem stanowiącym **załącznik nr 5** do SIWZ.

VI. Wykaz oświadczeń lub dokumentów, potwierdzających spełnianie warunków udziału w postępowaniu, brak podstaw wykluczenia oraz potwierdzających, że oferowane dostawy odpowiadają wymaganiom określonym przez Zamawiającego.

1. Do oferty każdy Wykonawca musi dołączyć aktualne na dzień składania ofert **oświadczenie** w zakresie wskazanym w **załączniku nr 3** do SIWZ.
Informacje zawarte w oświadczeniu będą stanowić wstępne potwierdzenie, że Wykonawca nie podlega wykluczeniu oraz spełnia warunki udziału w postępowaniu.
2. W przypadku wspólnego ubiegania się o zamówienie przez Wykonawców oświadczenie, o którym mowa w ust. 1, składa każdy z Wykonawców wspólnie ubiegających się o zamówienie. Oświadczenie te ma potwierdzać spełnianie warunków udziału w postępowaniu, brak podstaw wykluczenia w zakresie, w którym każdy z Wykonawców wykazuje spełnianie warunków udziału w postępowaniu, brak podstaw wykluczenia.
3. Zamawiający przed udzieleniem zamówienia, **wezwie** Wykonawcę, którego oferta została najwyżej oceniona, do złożenia w wyznaczonym, nie krótszym niż **5 dni**, terminie aktualnych na dzień złożenia następujących oświadczeń lub dokumentów:
 - w celu potwierdzenia, że oferowane dostawy odpowiadają wymaganiom określonym przez Zamawiającego, należy złożyć:
 - a) **foldery oferowanych mebli**, zawierające co najmniej zdjęcie produktu w formacie A5 lub większym, nazwę/symbol/numer katalogowy oraz nazwę producenta produktu,
 - b) **opis oferowanych mebli** potwierdzający, że zaoferowane meble spełniają wymagania Zamawiającego, zawierający m.in. nazwy/symbole/numery katalogowe oferowanych produktów, zgodnie ze wzorem stanowiącym **załącznik nr 8** do SIWZ.
4. Wykonawca w terminie **3 dni** od dnia zamieszczenia na stronie internetowej informacji, o której mowa w art. 86 ust. 5 ustawy, przekaze Zamawiającemu **oświadczenie o przynależności lub braku przynależności do tej samej grupy kapitałowej** (wzór oświadczenia stanowi **załącznik nr 4** do SIWZ), o której mowa w art. 24 ust. 1 pkt 23 ustawy.
Wraz ze złożeniem oświadczenia, Wykonawca może przedstawić dowody, że powiązania z innym Wykonawcą nie prowadzą do zakłócenia konkurencji w postępowaniu o udzielenie zamówienia.
5. W zakresie nie uregulowanym SIWZ, zastosowanie mają przepisy rozporządzenia Ministra Rozwoju z dnia 26 lipca 2016 r. w sprawie rodzajów dokumentów, jakich może żądać zamawiający od wykonawcy w postępowaniu o udzielenie zamówienia (Dz. U. 2016 poz. 1126 z późn. zm.).

6. Jeżeli Wykonawca nie złoży oświadczenia, o którym mowa w ust. 1, oświadczeń lub dokumentów potwierdzających okoliczności, o których mowa w art. 25 ust. 1 ustawy, lub innych dokumentów niezbędnych do przeprowadzenia postępowania, oświadczenia lub dokumenty są niekompletne, zawierają błędy lub budzą wskazane przez Zamawiającego wątpliwości, Zamawiający wezwie do ich złożenia, uzupełnienia, poprawienia w terminie przez siebie wskazanym, chyba że mimo ich złożenia oferta Wykonawcy podlegałaby odrzuceniu albo konieczne byłoby unieważnienie postępowania.
7. Jeżeli Wykonawca nie złoży wymaganych pełnomocnictw albo złoży wadliwe pełnomocnictwa, Zamawiający wezwie do ich złożenia w terminie przez siebie wskazanym, chyba że mimo ich złożenia oferta Wykonawcy podlega odrzuceniu albo konieczne byłoby unieważnienie postępowania.

VII. Informacje o sposobie porozumiewania się Zamawiającego z Wykonawcami oraz przekazywania oświadczeń i dokumentów, a także wskazanie osób uprawnionych do porozumiewania się z Wykonawcami.

1. Wszelkie zawiadomienia, oświadczenia, wnioski oraz informacje Zamawiający oraz Wykonawcy mogą przekazywać pisemnie na adres wskazany w ust. 3, faksem na nr wskazany w ust. 4 lub drogą elektroniczną na adres wskazany w ust. 4, za wyjątkiem oferty, umowy oraz oświadczeń i dokumentów wymienionych w rozdziale Va oraz VI niniejszej SIWZ (również w przypadku ich złożenia w wyniku wezwania, o którym mowa w art. 26 ust. 3 ustawy).
2. W korespondencji kierowanej do Zamawiającego Wykonawca winien posługiwać się numerem sprawy określonym w SIWZ: **20/ZP/19**.
3. Zawiadomienia, oświadczenia, wnioski oraz informacje przekazywane przez Wykonawcę pisemnie winny być składane na adres:
Ministerstwo Obrony Narodowej
Departament Administracyjny
al. Niepodległości 218
00-911 Warszawa
4. Zawiadomienia, oświadczenia, wnioski oraz informacje przekazywane przez Wykonawcę drogą elektroniczną winny być kierowane na adres: zamowienia@mon.gov.pl, a faksem na nr 261 840 642.
5. Wykonawca może zwrócić się do Zamawiającego o wyjaśnienie treści SIWZ.
6. Jeżeli wniosek o wyjaśnienie treści SIWZ wpłynie do Zamawiającego nie później niż do końca dnia, w którym upływa połowa terminu składania ofert, Zamawiający udzieli wyjaśnień niezwłocznie, jednak nie później niż na 2 dni przed upływem terminu składania ofert. Jeżeli wniosek o wyjaśnienie treści SIWZ wpłynie po upływie terminu, o którym mowa powyżej, lub dotyczy udzielonych wyjaśnień, Zamawiający może udzielić wyjaśnień albo pozostawić wniosek bez rozpoznania. Zamawiający zamieści wyjaśnienia na stronie internetowej, na której udostępniono SIWZ.
7. Przedłużenie terminu składania ofert nie wpływa na bieg terminu składania wniosku, o którym mowa w ust. 6.
8. W przypadku rozbieżności pomiędzy treścią niniejszej SIWZ, a treścią udzielonych odpowiedzi, jako obowiązującą należy przyjąć treść pisma zawierającego późniejsze oświadczenie Zamawiającego.
9. Zamawiający nie przewiduje zwołania zebrania Wykonawców.
10. Jednocześnie Zamawiający informuje, że przepisy ustawy nie pozwalają na jakikolwiek inny kontakt – zarówno z Zamawiającym jak i osobami uprawnionymi do porozumiewania się z Wykonawcami – niż wskazany w niniejszym rozdziale SIWZ. Oznacza to, że Zamawiający nie będzie reagował na inne formy kontaktowania się z nim, w szczególności na kontakt telefoniczny lub/i osobisty w swojej siedzibie.

VIII. Wymagania dotyczące wadium.

Zamawiający nie żąda wniesienia wadium.

IX. Termin związania ofertą.

1. Wykonawca będzie związany ofertą przez okres **30 dni**.
Bieg terminu związania ofertą rozpoczyna się wraz z upływem terminu składania ofert (art. 85 ust. 5 ustawy).
2. Wykonawca samodzielnie lub na wniosek Zamawiającego może przedłużyć termin związania ofertą, z tym że Zamawiający może tylko raz, co najmniej na 3 dni przed upływem terminu związania ofertą, zwrócić się do Wykonawców o wyrażenie zgody na przedłużenie tego terminu o oznaczony okres, nie dłuższy jednak niż 60 dni.

X. Opis sposobu przygotowywania ofert.

1. Oferta musi zawierać następujące oświadczenia i dokumenty:
 - 1) wypełniony **Formularz ofertowy** sporządzony z wykorzystaniem wzoru stanowiącego **załącznik nr 1** do SIWZ, zawierający w szczególności: wskazanie oferowanego przedmiotu zamówienia, łączną cenę ofertową brutto, zobowiązanie dotyczące terminu realizacji zamówienia, okresu gwarancji i warunków płatności, oświadczenie o okresie związania ofertą oraz o akceptacji wszystkich postanowień SIWZ i wzoru umowy bez zastrzeżeń. Formularz ofertowy **ma umożliwić dokonanie oceny oferty w kryteriach oceny ofert, opisanych w rozdziale XIII SIWZ;**
 - 2) oświadczenia wymienione w rozdziale Va niniejszej SIWZ;
2. Wykonawca ponosi wszelkie koszty związane z przygotowaniem i złożeniem oferty.
3. Wykonawca ma prawo złożyć tylko jedną ofertę. W przypadku złożenia przez Wykonawcę więcej niż jednej oferty, oferty zostaną odrzucone na podstawie art. 89 ust. 1 pkt 1) w związku z art. 82 ust. 1 ustawy.
4. Treść oferty musi odpowiadać treści SIWZ.
5. Wymaga się aby oferta była sporządzona na piśmie, w języku polskim, trwałym i czytelnym pismem.
6. Wymagane w SIWZ dokumenty sporządzone w języku obcym muszą być złożone wraz z tłumaczeniem na język polski.
7. Wszelkie zmiany w treści oferty (poprawki, przekreślenia, dopiski) naniesione przez Wykonawcę po sporządzeniu oferty powinny być podpisane lub parafowane przez osobę podpisującą ofertę – w przeciwnym wypadku nie będą uwzględniane.
8. Wielkość i układ załączonych do SIWZ formularzy mogą zostać przez Wykonawcę zmienione, jednak treść oferty winna odpowiadać treści SIWZ.
9. Oferta musi zawierać cenę wraz z podatkiem VAT, podaną cyfrowo i słownie.
10. Oferta i oświadczenia muszą być podpisane przez osobę/osoby uprawnione do reprezentowania i składania oświadczeń woli w imieniu Wykonawcy. Wykonawca wykaże Zamawiającemu umocowanie do złożenia oferty, np. w przypadku spółki cywilnej może to być umowa spółki cywilnej a jeżeli z treści umowy spółki nie wynika stosowne umocowanie danego współnika lub współników, dla ważności oferty konieczne jest jej podpisanie przez wszystkich współników albo współnika umocowanego w drodze odrębnej uchwały współników, stanowiącej załącznik do umowy spółki cywilnej bądź też przez pełnomocnika.
11. W przypadku, gdy ofertę podpisuje pełnomocnik, do oferty należy załączyć **pełnomocnictwo** rodzajowe do reprezentowania Wykonawcy w niniejszym postępowaniu o udzielenie zamówienia albo reprezentowania w postępowaniu i zawarcia umowy w sprawie zamówienia publicznego. Pełnomocnictwo musi być

przedstawione w oryginale lub notarialnie potwierdzonej kopii. Wymagane, a nie złożone lub wadliwe pełnomocnictwa podlegać będą uzupełnieniu na warunkach określonych w art. 26 ust. 3 ustawy.

12. Dokumenty złożone w formie kserokopii powinny być opatrzone klauzulą: „ZA ZGODNOŚĆ Z ORYGINAŁEM” i poświadczone za zgodność z oryginałem przez osobę uprawnioną do reprezentowania Wykonawcy.
13. Zaleca się, aby wszystkie strony oferty były ponumerowane i trwale spięte.
14. Zaleca się opracowanie pierwszych stron oferty wg załączonego do SIWZ wzoru. Niezastosowanie ww. wzoru nie spowoduje odrzucenia oferty. Jednakże Zamawiający wymaga, żeby w złożonej ofercie znalazły się wszystkie oświadczenia zawarte we wzorze formularza ofertowego – zgodnie z załącznikiem nr 1 i 3 do niniejszej SIWZ.
15. Ofertę należy złożyć w nieprzejrzystej, trwale zamkniętej kopercie, która powinna być zaadresowana następująco:

Ministerstwo Obrony Narodowej

Departament Administracyjny

al. Niepodległości 218

00-911 Warszawa

z oznakowaniem:

„Oferta na dostawę gabinetowych, wypoczynkowych i konferencyjnych

– II części, nr sprawy 20/ZP/19.

Nie otwierać przed 9 maja 2019 r., godz. 12.00”

16. Zgodnie z art. 84 ust. 1 ustawy Wykonawca może przed upływem terminu do składania ofert zmienić lub wycofać ofertę.
 - 1) Zamawiający może zwrócić ofertę przed upływem terminu do składania ofert na pisemne żądanie Wykonawcy.
 - 2) Zmiana oferty, wnioski o wycofanie oferty/wnioski o zwrot oferty musi być złożony w formie pisemnej.
 - 3) Koperta zawierająca powiadomienie o wprowadzeniu zmian lub wnioski o wycofaniu oferty/zwrocie oferty powinna być oznaczona „ZMIANA” lub „WYCOFANIE/ZWROT”.
 - 4) Zamawiający uzna, że oświadczenie w przedmiocie wycofania/zwrotu oferty zostało wniesione skutecznie, jeżeli zostanie złożone w formie pisemnej przez osobę/osoby uprawnione do reprezentowania i składania oświadczeń woli w imieniu Wykonawcy.
 - 5) W przypadku, gdy wniosek o wycofanie lub zwrot oferty podpisuje pełnomocnik, Wykonawca wykaże Zamawiającemu umocowanie do czynności wycofania oferty oraz zwrotu oferty. Pełnomocnictwo musi być przedstawione w oryginale lub notarialnie potwierdzonej kopii.
 - 6) Wykonawca nie może wycofać oferty i wprowadzić zmian w ofercie po upływie ostatecznego terminu składania ofert.
17. Zamawiający informuje, iż zgodnie z art. 96 ust. 3 ustawy oferty składane w postępowaniu o zamówienie publiczne są jawne i podlegają udostępnieniu od chwili ich otwarcia, z wyjątkiem informacji stanowiących tajemnicę przedsiębiorstwa w rozumieniu przepisów o zwalczaniu nieuczciwej konkurencji, jeżeli Wykonawca, nie później niż w terminie składania ofert, zastrzegł, że nie mogą być one udostępniane oraz wykazał, iż zastrzeżone informacje stanowią tajemnicę przedsiębiorstwa:
 - 1) przez tajemnicę przedsiębiorstwa, w rozumieniu art. 11 ust. 2 ustawy z dnia 16 kwietnia 1993 r. o zwalczaniu nieuczciwej konkurencji (Dz. U. z 2018 r., poz. 419 z późn. zm.), rozumie się informacje techniczne, technologiczne, organizacyjne przedsiębiorstwa lub inne informacje posiadające wartość gospodarczą, które jako całość lub w szczególnym zestawieniu i zbiorze ich elementów nie

są powszechnie znane osobom zwykle zajmującym się tym rodzajem informacji albo nie są łatwo dostępne dla takich osób, o ile uprawniony do korzystania z informacji lub rozporządzania nimi podjął, przy zachowaniu należytej staranności, działania w celu utrzymania ich w poufności.

- 2) stosowne zastrzeżenie Wykonawca winien złożyć na Formularzu ofertowym. W przeciwnym razie cała oferta zostanie ujawniona na życzenie każdego podmiotu. Zamawiający zaleca, aby informacje zastrzeżone jako tajemnica przedsiębiorstwa były przez Wykonawcę złożone w oddzielnej wewnętrznej kopercie z oznakowaniem „tajemnica przedsiębiorstwa”, lub spięte (zszyte) oddzielnie od pozostałych, jawnych elementów oferty,
 - 3) Wykonawca nie może zastrzec informacji, o których mowa w art. 86 ust. 4 ustawy.
18. Jeżeli zastrzeżone przez Wykonawcę informacje nie stanowią tajemnicy przedsiębiorstwa lub są jawne na podstawie przepisów ustawy lub odrębnych przepisów, Zamawiający zobowiązany jest do ujawnienia tych informacji w ramach prowadzonego postępowania o udzielenie zamówienia publicznego.
 19. W przypadku podpisania oferty oraz poświadczenia za zgodność z oryginałem kopii dokumentów przez osobę niewymienioną w dokumencie rejestracyjnym (ewidencyjnym) Wykonawcy, należy do oferty dołączyć stosowne pełnomocnictwo w oryginale lub kopii poświadczony notarialnie.
 20. Zaleca się, aby każda zapisana strona oferty była ponumerowana kolejnymi numerami, a cała oferta wraz z załącznikami była w trwały sposób ze sobą połączona (np. zbindowana, zszyta uniemożliwiającej jej samoistną dekompletację), oraz zawierała spis treści.

XI. Miejsce i termin składania i otwarcia ofert.

1. **Ofertę należy złożyć w Kancelarii Jawnej, mieszczącej się w Warszawie przy al. Niepodległości 218, do dnia 9 maja 2019 r. do godziny 11⁰⁰ i zaadresować zgodnie z opisem przedstawionym w rozdziale X SIWZ.**
2. Decydujące znaczenie dla oceny zachowania terminu składania ofert ma data i godzina wpływu oferty do Zamawiającego, a nie data jej wysłania przesyłką pocztową czy kurierską.
3. Oferta złożona po terminie wskazanym w ust. 1 zostanie zwrócona Wykonawcy zgodnie z zasadami określonymi w art. 84 ust. 2 ustawy.
4. **Otwarcie ofert nastąpi w siedzibie Zamawiającego, przy al. Niepodległości 218 w Warszawie w pok. 728, w dniu 9 maja 2019 r., o godzinie 12⁰⁰.**
5. Otwarcie ofert jest jawne.
6. Podczas otwarcia ofert Zamawiający odczyta informacje, o których mowa w art. 86 ust. 4 ustawy.
7. Niezwłocznie po otwarciu ofert Zamawiający zamieści na stronie www.gov.pl/web/obrona-narodowa/zamowienia-publiczne-ogloszenia informacje dotyczące:
 - 1) kwoty, jaką zamierza przeznaczyć na sfinansowanie zamówienia,
 - 2) firm oraz adresów Wykonawców, którzy złożyli oferty w terminie,
 - 3) ceny, terminu wykonania zamówienia, okresu gwarancji i warunków płatności zawartych w ofertach.

XII. Opis sposobu obliczania ceny.

1. Wykonawca określa cenę realizacji zamówienia poprzez wskazanie w Formularzu ofertowym sporządzonym wg wzoru stanowiącego załączniki nr 1 do SIWZ łącznej ceny brutto za realizację przedmiotu zamówienia.
2. Cenę oferty należy obliczyć w oparciu o Formularz cenowy, stanowiący załącznik nr 2 do SIWZ.
3. Łączna cena ofertowa brutto musi uwzględniać wszystkie koszty związane z realizacją przedmiotu zamówienia zgodnie z opisem przedmiotu zamówienia oraz wzorem umowy określonym w niniejszej SIWZ.
4. Zamawiający nie przewiduje możliwości zmian ceny brutto za realizację przedmiotu zamówienia wskazanej w załączniku nr 1 do SIWZ, z zastrzeżeniem art. 87 ust. 2 ustawy.
5. Ceny muszą być: podane i wyliczone w zaokrągleniu do dwóch miejsc po przecinku (zasada zaokrąglenia – poniżej 5 należy końcówkę pominąć, powyżej i równe 5 należy zaokrąglić w górę).
6. Cena oferty winna być wyrażona w złotych polskich (PLN).
7. Jeżeli w postępowaniu złożona będzie oferta, której wybór prowadziłby do powstania u Zamawiającego obowiązku podatkowego zgodnie z przepisami o podatku od towarów i usług, Zamawiający w celu oceny takiej oferty doliczy do przedstawionej w niej ceny podatek od towarów i usług, który miałby obowiązek rozliczyć zgodnie z tymi przepisami. W takim przypadku Wykonawca, składając ofertę, jest zobligowany poinformować Zamawiającego, że wybór jego oferty będzie prowadzić do powstania u Zamawiającego obowiązku podatkowego, wskazując nazwę (rodzaj) towaru, których dostawa będzie prowadzić do jego powstania, oraz wskazując ich wartość bez kwoty podatku.
8. Cena oferty w Formularzu ofertowym powinna być podana cyfrowo i słownie.

XIII. Opis kryteriów, którymi Zamawiający będzie się kierował przy wyborze oferty, wraz z podaniem wag tych kryteriów i sposobu oceny ofert.

1. Za ofertę najkorzystniejszą zostanie uznana oferta zawierająca najkorzystniejszy bilans punktów w kryteriach:

1) cena	60 %
2) termin dostawy	25 %
3) gwarancja	15 %
2. Oferta, która uzyska najwyższą ilość punktów w oparciu o ustalone kryteria, zostanie uznana za najkorzystniejszą. Pozostałe oferty zostaną sklasyfikowane zgodnie z malejącą ilością punktów.
3. Ocena ofert w zakresie przedstawionych wyżej kryteriów zostanie dokonana w skali stupunktowej wg wzoru:
$$S = C + T + G$$
gdzie:
 - S to suma uzyskanych punktów;
 - C to punkty za cenę;
 - T to punkty za termin dostawy;
 - G to punkty za czas trwania udzielonej gwarancji;
4. **Kryterium „cena”:**
$$C = (C_{\min.} / C_{\text{of.}}) \times 100 \times 60 \%$$
gdzie:
 - C_{min.} to najniższa cena spośród wszystkich złożonych ofert;
 - C_{of.} to cena oferty badanej;
 - C to ilość punktów uzyskanych za cenę danej ofercie.
5. **Kryterium „termin dostawy”:**

Punkty za termin dostawy mebli będą przyznawane następująco:

- 1) W części I - dostawa mebli gabinetowych i wypoczynkowych – maksymalnie 35 dni kalendarzowych od dnia złożenia zlecenia na dostawę wskazanych mebli, w czasie trwania umowy:
 - a) 21 do 22 dni kalendarzowych – 25 pkt
 - b) 23 do 24 dni kalendarzowych – 20 pkt
 - c) 25 do 27 dni kalendarzowych – 15 pkt
 - d) 28 do 30 dni kalendarzowych – 10 pkt
 - e) 31 do 34 dni kalendarzowych – 5 pkt
 - f) 35 dni kalendarzowych – 0 pkt
 - g) W przypadku zaoferowania terminu dostawy krótszego niż 21 dni kalendarzowych oferta w kryterium dostawy otrzyma maksymalną liczbę punktów tj. 25 pkt.
- 2) W części II - dostawa mebli konferencyjnych – maksymalnie 28 dni kalendarzowych:
 - a) 14 do 15 dni kalendarzowych – 25 pkt
 - b) 16 do 17 dni kalendarzowych – 20 pkt
 - c) 18 do 20 dni kalendarzowych – 15 pkt
 - d) 21 do 23 dni kalendarzowych – 10 pkt
 - e) 24 do 27 dni kalendarzowych – 5 pkt
 - f) 28 dni kalendarzowych – 0 pkt
 - g) W przypadku zaoferowania terminu dostawy krótszego niż 14 dni kalendarzowych oferta w kryterium dostawy otrzyma maksymalną liczbę punktów tj. 25 pkt.

W przypadku, gdy Wykonawca nie zaoferuje terminu dostawy w danej części zamówienia Zamawiający przyjmie, że Wykonawca zaoferował maksymalny termin dostawy i przyzna Wykonawcy 0 pkt w kryterium termin dostawy.

6. **Kryterium „gwarancja”:**

Punkty za czas trwania udzielonej gwarancji będą przyznawane następująco:

- 1) W części I (dostawa mebli gabinetowych i wypoczynkowych) oraz części II (dostawa mebli konferencyjnych) – minimalnie 36 miesięcy:
 - a) 60 miesięcy – 15 pkt
 - b) 55 do 59 miesięcy – 12 pkt
 - c) 49 do 54 miesięcy – 9 pkt
 - d) 43 do 48 miesięcy – 6 pkt
 - e) 37 do 42 miesięcy – 3 pkt
 - f) 36 miesięcy – 0 pkt
 - 2) W przypadku zaoferowania czasu trwania udzielonej gwarancji dłuższego niż 60 miesięcy oferta w kryterium gwarancji otrzyma maksymalną liczbę punktów tj. 15 pkt.
 - 3) W przypadku, gdy Wykonawca nie zaoferuje czasu trwania udzielonej gwarancji w danej części zamówienia Zamawiający przyjmie, że Wykonawca zaoferował minimalny czas trwania udzielonej gwarancji i przyzna Wykonawcy 0 pkt w kryterium czasu trwania udzielonej gwarancji.
4. Punktacja przyznawana ofertom w poszczególnych kryteriach będzie liczona z dokładnością do dwóch miejsc po przecinku.
 5. Zamawiający udzieli zamówienia Wykonawcy, którego oferta odpowiadać będzie wszystkim wymaganiom przedstawionym w ustawie oraz w SIWZ i zostanie oceniona jako najkorzystniejsza w oparciu o podane kryteria wyboru.

6. Jeżeli nie będzie można wybrać najkorzystniejszej oferty z uwagi na to, że dwie lub więcej ofert przedstawia taki sam bilans ceny i innych kryteriów oceny ofert, Zamawiający spośród tych ofert wybiera ofertę z najniższą ceną, a jeżeli zostały złożone oferty o takiej samej cenie, Zamawiający wezwie Wykonawców, którzy złożyli te oferty, do złożenia w terminie określonym przez Zamawiającego ofert dodatkowych.
7. Wykonawcy, składając oferty dodatkowe, nie mogą zaoferować cen wyższych niż zaoferowane w złożonych ofertach.

XIV. Informacje o formalnościach, jakie powinny być dopełnione po wyborze oferty w celu zawarcia umowy w sprawie zamówienia publicznego.

1. Osoby reprezentujące Wykonawcę przy podpisywaniu umowy powinny posiadać ze sobą dokumenty potwierdzające ich umocowanie do podpisania umowy, o ile umocowanie to nie będzie wynikać z dokumentów załączonych do oferty.
2. W przypadku wyboru oferty złożonej przez Wykonawców wspólnie ubiegających się o udzielenie zamówienia Zamawiający może żądać przed zawarciem umowy przedstawienia umowy regulującej współpracę tych Wykonawców. Umowa taka winna określać strony umowy, cel działania, sposób współdziałania, zakres prac przewidzianych do wykonania każdemu z nich, solidarną odpowiedzialność za wykonanie zamówienia, oznaczenie czasu trwania konsorcjum (obejmującego okres realizacji przedmiotu zamówienia, gwarancji i rękojmi), wykluczenie możliwości wypowiedzenia umowy konsorcjum przez któregokolwiek z jego członków do czasu wykonania zamówienia.
3. Postanowienia ustalone w Istotnych postanowieniach umowy, o których mowa w rozdziale XVI niniejszej SIWZ, nie podlegają negocjacjom.
4. W przypadku, gdy Wykonawca, którego oferta została wybrana jako najkorzystniejsza, uchyla się od zawarcia umowy, Zamawiający będzie mógł wybrać ofertę najkorzystniejszą spośród pozostałych ofert, bez przeprowadzenia ich ponownego badania i oceny chyba, że zachodzą przesłanki, o których mowa w art. 93 ust. 1 ustawy.

XV. Wymagania dotyczące zabezpieczenia należytego wykonania umowy.

Zamawiający nie żąda wniesienia zabezpieczenia należytego Wykonania umowy.

XVI. Istotne dla stron postanowienia, które zostaną wprowadzone do treści zawieranej umowy w sprawie zamówienia publicznego, ogólne warunki umowy albo wzór umowy, jeżeli Zamawiający wymaga od Wykonawcy, aby zawarł z nim umowę w sprawie zamówienia publicznego na takich warunkach.

1. Językiem umowy będzie język polski.
2. Istotne postanowienia umowy stanowią załącznik nr 6 do SIWZ.

XVII. Informacje dotyczące danych osobowych osób fizycznych.

1. Zgodnie z art. 13 ust. 1 i 2 rozporządzenia Parlamentu Europejskiego i Rady (UE) 2016/679 z dnia 27 kwietnia 2016 r. w sprawie ochrony osób fizycznych w związku z przetwarzaniem danych osobowych i w sprawie swobodnego przepływu takich danych oraz uchylenia dyrektywy 95/46/WE (ogólne rozporządzenie o ochronie danych) (Dz. Urz. UE L 119 z 4 maja 2016 r., str. 1), zwanego dalej „RODO”, informuję, że:

- 1) administratorem danych osobowych jest Minister Obrony Narodowej z siedzibą: al. Niepodległości 218, 00-911 Warszawa, nr tel. 22 628 00 31, adres e-mail: bsiw@mon.gov.pl,
- 2) ww. dane kontaktowe są jednocześnie danymi kontaktowymi Inspektora Ochrony Danych,
- 3) dane osobowe przetwarzane będą na podstawie art. 6 ust. 1 lit. c RODO w celu związanym z przedmiotowym postępowaniem o udzielenie zamówienia publicznego,
- 4) odbiorcami danych osobowych będą osoby lub podmioty, którym udostępniona zostanie dokumentacja postępowania w oparciu o art. 8 oraz art. 96 ust. 3 ustawy,
- 5) dane osobowe będą przechowywane, zgodnie z art. 97 ust. 1 ustawy, przez okres 4 lat od dnia zakończenia postępowania o udzielenie zamówienia, a jeżeli czas trwania umowy przekracza 4 lata, okres przechowywania obejmuje cały czas trwania umowy,
- 6) obowiązek podania przez osoby fizyczne danych osobowych bezpośrednio ich dotyczących jest wymogiem ustawowym określonym w przepisach ustawy, związanym z udziałem w postępowaniu o udzielenie zamówienia publicznego; konsekwencje niepodania określonych danych wynikają z ustawy,
- 7) w odniesieniu do danych osobowych decyzje nie będą podejmowane w sposób zautomatyzowany, stosowanie do art. 22 RODO,
- 8) osoby fizyczne posiadają :
 - a) na podstawie art. 15 RODO prawo dostępu do swoich danych osobowych,
 - b) na podstawie art. 16 RODO prawo do sprostowania swoich danych osobowych (*skorzystanie z prawa do sprostowania nie może skutkować zmianą wyniku postępowania o udzielenie zamówienia publicznego ani zmianą postanowień umowy w zakresie niezgodnym z ustawą oraz nie może naruszać integralności protokołu oraz jego załączników*),
 - c) na podstawie art. 18 RODO prawo żądania od administratora ograniczenia przetwarzania danych osobowych z zastrzeżeniem przypadków, o których mowa w art. 18 ust. 2 RODO (*prawo do ograniczenia przetwarzania nie ma zastosowania w odniesieniu do przechowywania, w celu zapewnienia korzystania ze środków ochrony prawnej lub w celu ochrony praw innej osoby fizycznej lub prawnej, lub z uwagi na ważne względy interesu publicznego Unii Europejskiej lub państwa członkowskiego*),
 - d) prawo do wniesienia skargi do Prezesa Urzędu Ochrony Danych Osobowych, gdy Wykonawca uzna, że przetwarzanie danych osobowych jego dotyczących narusza przepisy RODO,
- 10) osobom fizycznym nie przysługuje:
 - a) w związku z art. 17 ust. 3 lit. b, d lub e RODO prawo do usunięcia danych osobowych,
 - b) prawo do przenoszenia danych osobowych, o którym mowa w art. 20 RODO,
 - c) na podstawie art. 21 RODO prawo sprzeciwu, wobec przetwarzania danych osobowych, gdyż podstawą prawną przetwarzania danych osobowych jest art. 6 ust. 1 lit. c RODO.
2. Wykonawca ubiegając się o udzielenie zamówienia publicznego jest zobowiązany do wypełnienia wszystkich obowiązków formalno – prawnych związanych z udziałem w postępowaniu, w tym obowiązki wynikające z RODO. W związku z powyższym, Wykonawca zobowiązany jest do złożenia w niniejszym postępowaniu o udzielenie zamówienia publicznego **oświadczenia o wypełnieniu przez niego obowiązków informacyjnych przewidzianych w art. 13 lub art. 14 RODO**, którego wzór stanowi załącznik nr 5 do SIWZ, w oryginale.
3. Podwykonawca / podmiot trzeci jest zobowiązany podczas pozyskiwania danych osobowych na potrzeby przedmiotowego postępowania o udzielenie zamówienia publicznego wypełnić obowiązek informacyjny wynikający z RODO względem osób fizycznych, których dane osobowe dotyczą, i od których dane te bezpośrednio pozyskał.

4. Powyższe zapisy dotyczą danych osobowych osób fizycznych, bezpośrednio od nich pozyskanych, a w szczególności danych osobowych:
 - 1) Wykonawcy będącego osobą fizyczną,
 - 2) Wykonawcy będącego osobą fizyczną, prowadzącą jednoosobową działalność gospodarczą,
 - 3) pełnomocnika Wykonawcy będącego osobą fizyczną (np. dane osobowe zamieszczone w pełnomocnictwie),
 - 4) członka organu zarządzającego Wykonawcy, będącego osobą fizyczną.

XVIII. Pouczenie o środkach ochrony prawnej.

1. Każdemu Wykonawcy, a także innemu podmiotowi, jeżeli ma lub miał interes w uzyskaniu danego zamówienia oraz poniósł lub może ponieść szkodę w wyniku naruszenia przez Zamawiającego przepisów ustawy przysługują środki ochrony prawnej przewidziane w dziale VI ustawy jak dla postępowań **poniżej** kwoty określonej w przepisach wykonawczych wydanych na podstawie art. 11 ust. 8 ustawy.
2. Środki ochrony prawnej wobec ogłoszenia o zamówieniu oraz SIWZ przysługują również organizacjom wpisanym na listę, o której mowa w art. 154 pkt 5 ustawy.

XIX. Spis załączników.

1. Załącznik nr 1 – Formularz ofertowy,
2. Załącznik nr 2 – Formularz cenowy,
3. Załącznik nr 3 – Oświadczenie o braku podstaw wykluczenia i spełnienia warunków udziału w postępowaniu,
4. Załącznik nr 4 – Oświadczenie o przynależności lub braku przynależności do tej samej grupy kapitałowej,
5. Załącznik nr 5 – Oświadczenie w zakresie wypełnienia obowiązków informacyjnych wynikających z RODO,
6. Załącznik nr 6 – Istotne postanowienia umowy,
7. Załącznik nr 7 – Szczegółowy opis przedmiotu zamówienia,
8. Załącznik nr 8 – Opis oferowanych mebli.

FORMULARZ OFERTOWY

.....

(nazwa i adres Wykonawcy)

tel/faks:

adres e-mail:

Numer oferty:

 nadaje Zamawiający

Adres do korespondencji, jeżeli inny niż powyżej:

.....

Nawiązując do ogłoszenia o zamówieniu w postępowaniu o udzielenie zamówienia publicznego prowadzonego w trybie przetargu nieograniczonym *na dostawę mebli gabinetowych, wypoczynkowych i konferencyjnych – II części, nr sprawy 20/ZP/19*, przedkładamy ofertę na poniższych warunkach:

Część I – Meble gabinetowe i wypoczynkowe

Oferujemy wykonanie zamówienia w pełnym rzeczowym zakresie zgodnie ze specyfikacją istotnych warunków zamówienia (SIWZ):

1) za cenę brutto: zł

(słownie:.....)

w tym podatek VAT w kwocie

(słownie złotych),

zgodnie z załączonym do niniejszej oferty Formularzem cenowym.

2) zobowiązujemy się do dostawy przedmiotu zamówienia w terminie do dni kalendarzowych od dnia złożenia zamówienia przez Zamawiającego (maksymalnie do 35 dni kalendarzowych).

W przypadku, gdy Wykonawca nie zaoferuje terminu dostawy Zamawiający przyjmie, że Wykonawca zaoferował maksymalny termin dostawy i przyzna Wykonawcy 0 pkt w kryterium termin dostawy.

3) zobowiązujemy się do udzielenia miesięcy gwarancji na zaoferowany przedmiot zamówienia (minimalnie 36 miesięcy).

W przypadku, gdy Wykonawca nie zaoferuje czasu trwania udzielonej gwarancji Zamawiający przyjmie, że Wykonawca zaoferował minimalny czas trwania udzielonej gwarancji i przyzna Wykonawcy 0 pkt w kryterium czasu trwania udzielonej gwarancji.

Część II – Meble konferencyjne

Oferujemy wykonanie zamówienia w pełnym rzeczowym zakresie zgodnie ze specyfikacją istotnych warunków zamówienia (SIWZ):

1) za cenę brutto: zł

(słownie:.....)

w tym podatek VAT w kwociezł

(słownie złotych),

zgodnie z załączonym do niniejszej oferty Formularzem cenowym.

2) zobowiązujemy się do dostawy przedmiotu zamówienia w terminie do dni kalendarzowych od dnia zawarcia umowy (maksymalnie do 28 dni kalendarzowych).

W przypadku, gdy Wykonawca nie zaoferuje terminu dostawy Zamawiający przyjmie, że Wykonawca zaoferował maksymalny termin dostawy i przyzna Wykonawcy 0 pkt w kryterium termin dostawy.

3) zobowiązujemy się do udzielenia miesięcy gwarancji na zaoferowany przedmiot zamówienia (minimalnie 36 miesięcy).

W przypadku, gdy Wykonawca nie zaoferuje czasu trwania udzielonej gwarancji Zamawiający przyjmie, że Wykonawca zaoferował minimalny czas trwania udzielonej gwarancji i przyzna Wykonawcy 0 pkt w kryterium czasu trwania udzielonej gwarancji.

A. OŚWIADCZENIA:

Oświadczamy, że

- 1) zapoznaliśmy się ze specyfikacją istotnych warunków zamówienia (SIWZ) oraz istotnymi postanowieniami umowy i nie wnosimy do nich zastrzeżeń oraz przyjmujemy warunki w nich zawarte;
- 2) uważamy się za związanych niniejszą ofertą na okres **30 dni** licząc od dnia otwarcia ofert (włącznie z tym dniem);
- 3) akceptujemy, warunki płatności określone w Załączniku nr 6 do SIWZ *Istotne postanowienia umowy*;
- 4) w cenie naszej oferty zostały uwzględnione wszystkie koszty wykonania zamówienia.

B. ZOBOWIĄZANIA W PRZYPADKU PRZYZNANIA ZAMÓWIENIA:

- 1) zobowiązujemy się do zawarcia umowy w miejscu i terminie wyznaczonym przez Zamawiającego;
- 2) osobą upoważnioną do kontaktów z Zamawiającym w sprawach dotyczących realizacji umowy jest:
.....
e-mail:tel./fax:

C. SPIS TREŚCI:

Integralną część oferty stanowią następujące dokumenty:

- 1)
- 2)
- 3)
- 4)
- 5)

Oferta została złożona na kolejno ponumerowanych stronach.

D. Oświadczam, że jestem/jesteśmy:

- małym przedsiębiorcą*
- średnim przedsiębiorcą*

- żadne z powyższych*

** niepotrzebne skreślić*

..... pieczęć Wykonawcy Data i podpis upoważnionego przedstawiciela Wykonawcy
----------------------------	---

FORMULARZ CENOWY

Część I - Meble gabinetowe i wypoczynkowe

Lp.	Nazwa produktu	Ilość	Cena jednostkowa netto	Wartość netto [kolumna 3x4]	Podatek VAT [w. %]	Wartość brutto [kolumna 5+6]	Nr rysunku w Szczegółowym opisie przedmiotu zamówienia
1	2	3	4	5	6	7	8
1.	Biurko na metalowej podstawie	2					Rys. 1., Rys. 2., Rys. 5.
2.	Dostawka bo biurka, na metalowej podstawie	2					Rys. 3., Rys. 4., Rys. 5.
3.	Kontener mobilny z 3 szufladami, bezuchwytowy	2					Rys. 6., Rys. 7.
4.	Kontener mobilny z 3 szufladami i piórnikiem, bezuchwytowy	2					Rys. 8., Rys. 9.
5.	Szafa kartotekowa wysoka, przeszklona	6					Rys. 10., Rys. 11.
6.	Szafa kartotekowa niska, przeszklona	6					Rys. 12., Rys. 13.
7.	Fotel obrotowy	2					Rys. 14., Rys. 15.
8.	Fotel wypoczynkowy	4					Rys. 16., Rys. 17.
9.	Sofa wypoczynkowa 3-osobowa	2					Rys. 18., Rys. 19.
10.	Stolik okolicznościowy	2					Rys. 20., Rys. 21.
			RAZEM				

Pozycje wymienione w powyższym Formularzu cenowym odpowiadają pozycjom zawartym w Załączniku nr 7 do SIWZ Szczegółowy opis przedmiotu zamówienia.

.....
(miejscowość i data)

.....
(podpis osoby/osób uprawnionych
do występowania w imieniu podmiotu)

FORMULARZ CENOWY
Część II - Meble konferencyjne

Lp.	Nazwa produktu	Ilość	Cena jednostkowa netto	Wartość netto [kolumna 3x4]	Podatek VAT [w %]	Wartość brutto [kolumna 5+6]	Nr rysunku w Szczegółowym opisie przedmiotu zamówienia
1	2	3	4	5	6	7	8
1.	Krzesło konferencyjne	20					Rys. 22.
2.	Stół biurowy	7					
			RAZEM				

Pozycje wymienione w powyższym Formularzu cenowym odpowiadają pozycjom zawartym w Załączniku nr 7 do SIWZ Opis przedmiotu zamówienia.

.....
(miejscowość i data)

.....
(podpis osoby/osób uprawnionych do występowania w imieniu podmiotu)

**OŚWIADCZENIE O BRAKU PODSTAW DO WYKLUCZENIA
I SPEŁNIENIA WARUNKÓW UDZIAŁU W POSTĘPOWANIU**

Przystępując do postępowania o udzielenie zamówienia publicznego prowadzonego w trybie przetargu nieograniczonym *na dostawę mebli gabinetowych, wypoczynkowych i konferencyjnych - II części, nr sprawy 20/ZP/19:*

działając w imieniu Wykonawcy:

.....
.....
.....

(podać nazwę i adres Wykonawcy)

Oświadczam,

że na dzień składania ofert nie podlegam wykluczeniu z postępowania i spełniam warunki udziału w postępowaniu.

W przedmiotowym postępowaniu Zamawiający zgodnie z art. 24 ust. 1 pkt. 12 – 23 ustawy z dnia 29 stycznia 2004 r. - *Prawo zamówień publicznych* (Dz. U. 2018 poz. 1986 z późn. zm.) zwanej dalej ustawą, wykluczy:

1. wykonawcę, który nie wykazał spełniania warunków udziału w postępowaniu lub nie został zaproszony do negocjacji lub złożenia ofert wstępnych albo ofert, lub nie wykazał braku podstaw wykluczenia;
2. wykonawcę będącego osobą fizyczną, którego prawomocnie skazano za przestępstwo:
 - a) o którym mowa w art. 165a, art. 181–188, art. 189a, art. 218–221, art. 228–230a, art. 250a, art. 258 lub art. 270–309 ustawy z dnia 6 czerwca 1997 r. – Kodeks karny (Dz. U. Nr 88, poz. 553, z późn. zm.) lub art. 46 lub art. 48 ustawy z dnia 25 czerwca 2010 r. o sporcie (Dz. U. z 2016 r. poz. 176),
 - b) o charakterze terrorystycznym, o którym mowa w art. 115 § 20 ustawy z dnia 6 czerwca 1997 r. – Kodeks karny,
 - c) skarbowe,
 - d) o którym mowa w art. 9 lub art. 10 ustawy z dnia 15 czerwca 2012 r. o skutkach powierzania wykonywania pracy cudzoziemcom przebywającym wbrew przepisom na terytorium Rzeczypospolitej Polskiej (Dz. U. poz. 769);
3. wykonawcę, jeżeli urzędującego członka jego organu zarządzającego lub nadzorczego, wspólnika spółki w spółce jawnej lub partnerskiej albo komplementariusza w spółce komandytowej lub komandytowo-akcyjnej lub prokurenta prawomocnie skazano za przestępstwo, o którym mowa w pkt 2;
4. wykonawcę, wobec którego wydano prawomocny wyrok sądu lub ostateczną decyzję administracyjną o zaleganiu z uiszczeniem podatków, opłat lub składek na ubezpieczenia społeczne lub zdrowotne, chyba że wykonawca dokonał płatności należnych podatków, opłat lub składek na ubezpieczenia społeczne lub zdrowotne wraz z odsetkami lub grzywnami lub zawarł wiążące porozumienie w sprawie spłaty tych należności;
5. wykonawcę, który w wyniku zamierzonego działania lub rażącego niedbalstwa wprowadził zamawiającego w błąd przy przedstawieniu informacji, że nie podlega wykluczeniu, spełnia warunki udziału w postępowaniu lub kryteria selekcji, lub który zataił te informacje lub nie jest w stanie przedstawić wymaganych dokumentów;
6. wykonawcę, który w wyniku lekkomyślności lub niedbalstwa przedstawił informacje wprowadzające w błąd zamawiającego, mogące mieć istotny wpływ na decyzje podejmowane przez zamawiającego w postępowaniu o udzielenie zamówienia;
7. wykonawcę, który bezprawnie wpływał lub próbował wpłynąć na czynności zamawiającego lub pozyskał informacje poufne, mogące dać mu przewagę w postępowaniu o udzielenie zamówienia;
8. wykonawcę, który brał udział w przygotowaniu postępowania o udzielenie zamówienia lub którego pracownik, a także osoba wykonująca pracę na podstawie umowy zlecenia, o dzieło, agencyjnej lub innej umowy o świadczenie usług, brał udział w przygotowaniu takiego postępowania, chyba że spowodowane tym zakłócenie konkurencji może być wyeliminowane w inny sposób niż przez wykluczenie wykonawcy z udziału w postępowaniu;
9. wykonawcę, który z innymi wykonawcami zawarł porozumienie mające na celu zakłócenie konkurencji między wykonawcami w postępowaniu o udzielenie zamówienia, co zamawiający jest w stanie wykazać za pomocą stosownych środków dowodowych;
10. wykonawcę będącego podmiotem zbiorowym, wobec którego sąd orzekł zakaz ubiegania się o zamówienia publiczne na podstawie ustawy z dnia 28 października 2002 r. o odpowiedzialności podmiotów zbiorowych za czyny zabronione pod groźbą kary (Dz. U. z 2015 r. poz. 1212, 1844 i 1855 oraz z 2016 r. poz. 437);
11. wykonawcę, wobec którego orzeczono tytułem środka zapobiegawczego zakaz ubiegania się o zamówienia

publiczne;

12. wykonawców, którzy należąc do tej samej grupy kapitałowej, w rozumieniu ustawy z dnia 16 lutego 2007 r. o ochronie konkurencji i konsumentów (Dz. U. z 2015 r. poz. 184, 1618 i 1634), złożyli odrębne oferty, oferty częściowe lub wnioski o dopuszczenie do udziału w postępowaniu, chyba że wykazą, że istniejące między nimi powiązania nie prowadzą do zakłócenia konkurencji w postępowaniu o udzielenie zamówienia.

Podwykonawcy

1. Oświadczam, że nie zamierzam powierzyć wykonania części zamówienia podwykonawcom.*
2. Oświadczam, że podwykonawcom zamierzam powierzyć poniższe części zamówienia (jeżeli jest to wiadome, należy podać również dane proponowanych podwykonawców):*

L.p.	Nazwa i adres podwykonawcy <i>(podać pełną nazwę/firmę, adres, a także w zależności od podmiotu: NIP/PESEL, KRS/CEiDG)</i>	Powierzone części zamówienia
1		
2		
...		

** niepotrzebne skreślić*

.....
pieczęć Wykonawcy

.....
Data i podpis upoważnionego przedstawiciela Wykonawcy

.....
.....
.....
(nazwa i adres Wykonawcy)

**Oświadczenie o przynależności lub braku przynależności
do tej samej grupy kapitałowej**

Zgodnie z dyspozycją zawartą w art. 24 ust. 11 ustawy z dnia 29 stycznia 2004 r. - *Prawo zamówień publicznych* (Dz. U. z 2018 r., poz. 1986 z późn. zm.) oraz w związku ze złożoną ofertą w postępowaniu o udzielenie zamówienia publicznego prowadzonym w trybie przetargu nieograniczonego **na dostawę mebli gabinetowych, wypoczynkowych i konferencyjnych – II części, nr sprawy 20/ZP/19**, w imieniu:

.....
(pełna nazwa Wykonawcy)

Informuję, że na dzień składania ofert:

1. **nie należę do grupy kapitałowej**, o której mowa w art. 24 ust. 1 pkt 23 ustawy *Prawo zamówień publicznych*, w rozumieniu ustawy z dnia 16 lutego 2007 r. *o ochronie konkurencji i konsumentów* (Dz. U. z 2018 r. poz. 798 z późn. zm.).*
2. **należę do grupy kapitałowej**, o której mowa w art. 24 ust. 1 pkt 23 ustawy *Prawo zamówień publicznych*, w rozumieniu ustawy z dnia 16 lutego 2007 r. *o ochronie konkurencji i konsumentów* (Dz. U. z 2018 r. poz. 798 z późn. zm.) oraz:
 - 1) Wykonawcy należący do tej samej grupy kapitałowej **złożyli odrębne oferty.***
 - 2) Wykonawcy należący do tej samej grupy kapitałowej **nie złożyli odrębnych ofert.***

W związku z tym iż należę do grupy kapitałowej, a wykonawcy, którzy należą do tej samej grupy kapitałowej, w rozumieniu ustawy z dnia 16 lutego 2007 r. *o ochronie konkurencji i konsumentów* (Dz. U. z 2018 r. poz. 798 z późn. zm.), **złożyli odrębne oferty wykazują poniżej, że istniejące między nami powiązania nie prowadzą do zakłócenia konkurencji w postępowaniu o udzielenie zamówienia:***

.....
.....
.....

W przypadku Wykonawców wspólnie ubiegających się o udzielenie zamówienia niniejszą informację składa każdy z Wykonawców.

Prawdziwość powyższych danych potwierdzam własnoręcznym podpisem świadom odpowiedzialności karnej z art. 297 k.k.

.....
(miejsowość i data)

.....
(podpis osoby/osób uprawnionych
do występowania w imieniu Wykonawcy)

* niepotrzebne skreślić. Jeżeli Wykonawca nie dokona skreślenia Zamawiający uzna, iż Wykonawca nie należy do grupy kapitałowej.

**Oświadczenie
w zakresie wypełnienia obowiązków informacyjnych
wynikających z RODO***

Działając w imieniu Wykonawcy:

.....

.....

.....

(nazwa i adres Wykonawcy)

W związku z udziałem w postępowaniu o udzielenie zamówienia publicznego prowadzonego w trybie przetargu nieograniczonego *na dostawę mebli gabinetowych, wypoczynkowych i konferencyjnych – II części, nr sprawy 20/ZP/19*, oświadczamy, że wypełniliśmy obowiązki informacyjne przewidziane w art. 13 lub art. 14 RODO*, wobec osób fizycznych, od których dane osobowe bezpośrednio lub pośrednio pozyskaliśmy w celu ubiegania się o udzielenie zamówienia publicznego w niniejszym postępowaniu**.

.....

(miejscowość i data)

.....

(podpis osoby/osób uprawnionych
do występowania w imieniu Wykonawcy)

* Rozporządzenie Parlamentu Europejskiego i Rady (UE) 2016/679 z dnia 27 kwietnia 2016 r. w sprawie ochrony osób fizycznych w związku z przetwarzaniem danych osobowych i w sprawie swobodnego przepływu takich danych oraz uchylenia dyrektywy 95/46/WE (ogólne rozporządzenie o ochronie danych) (Dz. Urz. UE L 119 z 04.05.2016, str. 1).

** W przypadku gdy Wykonawca nie przekazuje danych osobowych innych niż bezpośrednio jego dotyczących lub zachodzi wyłączenie stosowania obowiązku informacyjnego, stosownie do art. 13 lub art. 14 RODO* - wówczas Wykonawca nie składa niniejszego oświadczenia.

Istotne postanowienia umowy

§ 1

1. Przedmiotem umowy jest dostawa *mebli gabinetowych i wypoczynkowych / mebli konferencyjnych* (zwanymi dalej meblami, produktami lub wyrobami) zgodnych z:
 - 1) Formularzem ofertowym stanowiącym załącznik nr 2 do umowy,
 - 2) Formularzem cenowym stanowiącym załącznik nr 3 do umowy,
 - 3) Opisem oferowanych mebli stanowiącym załącznik nr 4 do umowy.
2. Szczegółowy opis przedmiotu umowy zawiera załącznik nr 1 do umowy.
3. Zamawiający zastrzega sobie prawo do zmniejszenia ilości o 50% w poszczególnych pozycjach asortymentowych wg cen jednostkowych przedstawionych w ofercie. Wykonawcy nie przysługuje prawo do roszczeń z tego tytułu (*dotyczy części I – Meble gabinetowe i wypoczynkowe*)
4. Wykonawca oświadcza, że parametry techniczne i użytkowe przedmiotu umowy są zgodne z ofertą złożoną w postępowaniu o udzielenie zamówienia publicznego prowadzonym w trybie przetargu nieograniczonego, nr sprawy 20/ZP/19.

§ 2

Termin realizacji umowy:

część I – *Meble gabinetowe i wypoczynkowe* - do (maksymalnie 35) dni kalendarzowych od dnia złożenia zamówienia przez Zamawiającego w czasie trwania umowy, tzn. od dnia podpisania umowy do dnia 20 grudnia 2019 r.;

część II – *Meble konferencyjne* - do (maksymalnie 28) dni kalendarzowych od podpisania umowy.

(dokładny termin realizacji zamówienia Wykonawca wskaże w Formularzu ofertowym, zgodnie z zapisami zawartymi w rozdziale XIII SIWZ)

§ 3

1. Meble muszą być nowe i nie mogą nosić śladów użytkowania, wolne od jakichkolwiek wad fizycznych i prawnych oraz roszczeń osób trzecich.
2. Wykonawca dostarczy meble własnym transportem, na własny koszt, własnym staraniem i na własne ryzyko do siedziby Zamawiającego.
3. Dostawa z rozładunkiem oraz montażem (jeśli będzie wymagany) i ustawieniem we wskazanych pomieszczeniach kompleksu Ministerstwa Obrony Narodowej, przy ul. Rakowieckiej 4a w Warszawie, od poniedziałku do piątku, w godzinach: od 8.00 do 15.00.
4. Przedmiot umowy musi być dostarczony w opakowaniu zabezpieczającym go przed zniszczeniem lub uszkodzeniem.
5. Przedmiot zamówienia musi być objęty gwarancją spełniającą „Minimalne warunki gwarancji”:
 - 1) udzielenie gwarancji na dostarczone wyroby w okresie minimum 36 miesięcy licząc od daty dostawy wyrobów, potwierdzonej protokołem odbioru z adnotacją bez uwag;
 - 2) wady i uszkodzenia wynikające z winy wykonawcy muszą być usunięte bezpłatnie w okresie ważności gwarancji w terminie 14 dni od zgłoszenia.

§ 4

1. Zamawiający zobowiązany jest do odbioru ilościowego i jakościowego przedmiotu umowy, protokolarnie bez zbędnej zwłoki po jego dostarczeniu przez Wykonawcę.

2. Zamawiający może odmówić odbioru przedmiotu umowy w przypadku, gdy przedmiot umowy będzie dostarczony:
 - 1) w ilości innej niż zamówiona,
 - 2) niezgodny ze szczegółowym opisem zawartym w załączniku nr 1 do umowy,
 - 3) w stanie niekompletnym, wadliwym, bądź stan techniczny jego zewnętrznych opakowań będzie wskazywał na ich uszkodzenie,
 - 4) gdy osoby dostarczające towar odmówią wniesienia przedmiotu umowy do magazynu,
- w tych przypadkach będzie sporządzony protokół reklamacji dostawy.
3. Podpisanie protokołu odbioru bez zastrzeżeń nie wyłącza możliwości późniejszego zgłoszenia wad przedmiotu umowy w przypadku późniejszego ich wykrycia lub ujawnienia się. W przypadku stwierdzenia wad (w tym wad jakościowych) po przyjęciu mebli, Wykonawca zobowiązany jest do niezwłocznej wymiany przedmiotu dostawy na wolny od wad, na własny koszt w terminie do 14 dni od daty zgłoszenia wad.
4. W przypadku wymiany mebli na nowe, wolne od wad, okres gwarancji biegnie na nowo, od daty protokolarnego ich odbioru z adnotacją bez uwag.
5. Wykonawca zobowiązuje się udzielić niezwłocznej odpowiedzi na złożoną reklamację, najpóźniej w ciągu 7 dni od daty jej złożenia, a po bezskutecznym upływie terminu reklamacja uważana będzie za uznaną w całości zgodnie z żądaniem Zamawiającego i nastąpi wymiana zareklamowanego przedmiotu umowy na przedmiot umowy bez wad.

§ 5

1. Do konsultowania spraw merytorycznych i koordynowania współpracy oraz kontroli przebiegu wykonania umowy oraz podpisania protokołu odbioru, o którym mowa w § 4 ust. 1 umowy, Strony wyznaczają:
 - 1) ze strony Zamawiającego: (nr tel.:, adres e-mail:),
 - 2) ze strony Wykonawcy: (nr tel., adres e-mail:
2. W przypadku konieczności wprowadzenia zmiany osób wskazanych w ust. 1 wraz z numerami telefonów, faksu, poczty elektronicznej etc., zmiana ta musi być wprowadzona w formie pisemnego aneksu.

§ 6

1. Wynagrodzenie z tytułu realizacji umowy nie może przekroczyć kwoty w wysokościzłoty brutto (słownie złotych:); w tym zł podatku VAT, zgodnie z Formularzem ofertowym, stanowiącym załącznik nr 2 do niniejszej umowy oraz zgodnie z Formularzem cenowym stanowiącym załącznik nr 3 do niniejszej umowy. Ostateczna wysokość wynagrodzenia zostanie ustalona, za faktycznie wykonane dostawy, na podstawie cen jednostkowych wyszczególnionych w Formularzu cenowym, stanowiącym załącznik nr 3 do niniejszej umowy (dotyczy części I – *Meble gabinetowe i wypoczynkowe*).
Wynagrodzenie z tytułu realizacji umowy wynosi złotych brutto (słownie złotych:), w tym zł podatku VAT, zgodnie z Formularzem ofertowym stanowiącym załącznik nr 2 do niniejszej umowy oraz zgodnie z Formularzem cenowym stanowiącym załącznik nr 3 do niniejszej umowy (dotyczy części II – *Meble konferencyjne*).
2. Wynagrodzenie, o który mowa w ust. 1, obejmuje wszystkie koszty i opłaty towarzyszące wykonaniu umowy jakie mogą powstać w związku z jej realizacją, w tym koszty opłat celnych, podatek od towarów i usług, ewentualnych upustów i rabatów, ubezpieczenie, koszty transportu i rozładunku wraz z wniesieniem do pomieszczeń wskazanych przez Zamawiającego, koszt ustawienia mebli, koszty

odbioru i dostarczenia mebli podlegających wymianie gwarancyjnej, koszty gwarancji, inne usługi/koszty związane z wykonaniem przedmiotu zamówienia, etc.

3. Strony ustalają, że zapłata wynagrodzenia następować będzie po odbiorze dostawy lub dostaw częściowych, określonych w § 1 ust. 3.
4. Wykonawca wystawi fakturę za realizację przedmiotu umowy po wykonaniu dostawy, potwierdzonym protokołem odbioru, o którym mowa w § 4 ust. 1, podpisanym bez uwag przez obie Strony.
5. Zapłata faktury dokonana będzie przelewem na konto bankowe Wykonawcy wskazane na fakturze VAT wystawionej na Departament Administracyjny MON, 00-911 Warszawa, al. Niepodległości 218, NIP 525-20-95-497, w terminie 21 dni kalendarzowych od daty otrzymania przez Zamawiającego prawidłowo wystawionej faktury, wystawionej na podstawie protokołu odbioru przedmiotu umowy podpisanego bez uwag przez obie Strony. Za termin dokonania płatności uważa się datę obciążenia rachunku Zamawiającego.
6. Fakturę VAT należy dostarczyć do Departamentu Administracyjnego MON, 00-911 Warszawa, al. Niepodległości 218.

§ 7

1. Wykonawca zapłaci Zamawiającemu kary umowne:
 - 1) w wysokości 30 % wartości brutto przedmiotu umowy, o której mowa w § 6 ust. 1 umowy, w przypadku odstąpienia od umowy przez Zamawiającego, z przyczyn leżących po stronie Wykonawcy,
 - 2) w wysokości 30 % wartości brutto przedmiotu umowy, o której mowa w § 6 ust. 1 umowy, w przypadku odstąpienia od umowy przez Wykonawcę, z przyczyn leżących po jego stronie,
 - 3) w wysokości 0,5 % wartości brutto przedmiotu umowy, o której mowa w § 6 ust. 1 umowy, za każdy dzień opóźnienia, w przypadku przekroczenia terminu realizacji zamówienia zgodnie z § 2 umowy, z przyczyn leżących po stronie Wykonawcy,
 - 4) w wysokości 0,5 % wartości brutto przedmiotu umowy, o której mowa w § 6 ust. 1 umowy, za każdy dzień opóźnienia, w przypadku przekroczenia terminu realizacji zamówienia określonego w szczegółowym opisie przedmiotu umowy, stanowiącego załącznik nr 1 do umowy, z przyczyn leżących po stronie Wykonawcy,
2. Zapłata kar umownych wynikających z faktu zwłoki w realizacji umowy nie zwalnia Wykonawcy od obowiązku wykonania przedmiotu umowy.
3. Zamawiający może odstąpić od umowy w całości lub części bez wyznaczania Wykonawcy dodatkowego terminu oraz zażądać od Wykonawcy zapłaty kary umownej zgodnie z ust. 1 pkt. 1 w przypadku opóźnienia Wykonawcy w wykonaniu zobowiązań objętych umową przekraczającego 14 dni kalendarzowych. Prawo odstąpienia przysługuje Zamawiającemu w ciągu 30 dni od wystąpienia okoliczności uprawniających Zamawiającego do odstąpienia od umowy.
4. W przypadku odstąpienia od umowy w części, Wykonawcy przysługuje wynagrodzenie za prawidłowo wykonaną, potwierdzoną przez Zamawiającego część przedmiotu umowy.
5. W przypadku wystąpienia okoliczności do odstąpienia Zamawiającemu przysługuje pełne prawo wyboru czy odstępuje od umowy bądź w całości bądź w części.
6. Zamawiający zastrzega sobie prawo do potrącenia naliczonych kar umownych bezpośrednio z faktury Wykonawcy.
7. Kary umowne podlegają sumowaniu.

8. Niezależnie od kar umownych określonych w umowie, Stronom przysługuje prawo dochodzenia odszkodowania na zasadach ogólnych ustawy z dnia 23 kwietnia 1964 r. - Kodeks cywilny (Dz. U. z 2018 r., poz. 1025 z późn. zm.).

§ 8

1. Wszelkie zmiany postanowień umowy mogą nastąpić jedynie za zgodą obu Stron wyrażoną w formie pisemnej, w postaci aneksu do umowy, pod rygorem nieważności, z zastrzeżeniem art. 144 ustawy.
2. Na podstawie art. 144 ust. 1 ustawy, Zamawiający przewiduje możliwość dokonania zmiany postanowień umowy w przypadku obiektywnej niemożności dostarczenia zaoferowanego przedmiotu umowy (zakończona produkcja, niedostępność na rynku, etc.). W powyższej sytuacji umowę można zmienić w zakresie oferowanego przedmiotu zamówienia, pod warunkiem, że zmiana zostanie dokonana na przedmiot, który będzie spełniał wymogi Zamawiającego określone w załączniku nr 1 do umowy oraz w cenie nie wyższej niż w ofercie.
3. Zmiany umowy określone w ust. 2 nie będą skutkować zwiększeniem wynagrodzenia, o którym mowa w § 6 ust. 1.

§ 9

Zamawiający może odstąpić także od niniejszej umowy w przypadku i terminie, o którym mowa w art. 145 ustawy.

§ 10

Wykonawca oraz jego podwykonawcy nie mogą zatrudniać lub zlecać, niezależnie od formy stosunku prawnego, żołnierzom i pracownikom resortu obrony narodowej wykonywania jakichkolwiek czynności związanych z realizacją przedmiotu umowy.

§ 11

1. W sprawach nieuregulowanych niniejszą umową mają zastosowanie przepisy ustawy i ustawy z dnia 23 kwietnia 1964 r. *Kodeks cywilny* (Dz. U. z 2018 r., poz. 1025 z późn. zm.).
2. W przypadku sporu sprawy poddane zostaną rozpatrzeniu sądowi powszechnemu właściwemu dla siedziby Zamawiającego.
3. Umowę sporządzono w dwóch jednobrzmiących egzemplarzach, po jednym egzemplarzu dla każdej ze Stron.

§ 12

Integralną część niniejszej umowy stanowią następujące załączniki:

- 1) załącznik nr 1 – Szczegółowy opis przedmiotu umowy (*zgodny z Załącznikiem nr 7 do SIWZ*),
- 2) załącznik nr 2 – Formularz ofertowy,
- 3) załącznik nr 3 – Formularz cenowy,
- 4) załącznik nr 4 – Opis oferowanych mebli.

Szczegółowy opis przedmiotu zamówienia

Przedmiotem zamówienia jest dostawa mebli gabinetowych, wypoczynkowych i konferencyjnych – II części:

część I – *Meble gabinetowe i wypoczynkowe*,

część II – *Meble konferencyjne*.

Część I – *Meble gabinetowe i wypoczynkowe*

Pozycja 1 - BIURKO NA METALOWEJ PODSTAWIE (rys. 1, rys. 2, rys. 5)

- Wymiary jak na rysunku 2.
- Błat biurka wykonany z płyty wiórowej melaminowanej dwustronnie o grubości 12 mm, w kolorze aluminium (szary mat), mocowany do ramy podblatowej za pomocą śrub WWI i wpustek tworzywowych z gwintem – sposób rozłączny dający możliwość wielokrotnego montażu i demontażu elementu. Obrzeża płyty blatu biurka mają być okleinowane doklejką ABS o grubości 2 mm. Płyta wiórowa musi spełniać wymagania normy PN EN 14322, emisja formaldehydu musi odpowiadać klasie E1, gęstości min. 630 kg/m³.
- Rama podblatowa wykonana z profili stalowych 40 mm x 20 mm łączonych (spawanych) ze sobą za pomocą kątowników, narożniki ramy (w miejscu mocowania nóg) są odpowiednio profilowane w taki sposób aby rura wpuszczana w profil aluminiowy nogi dolegała do krzywizn ramy. Malowana proszkowo na kolor aluminium (szary), w strukturze półmat.
- Nogi biurka (cztery) wykonane są z profilu aluminiowego anodowanego w kształcie „łezki”, malowane proszkowo na kolor aluminium (szary), w strukturze półmat. Górna część nogi wyposażona jest w chromowaną zaślepkę dopasowaną do profilu nogi. Profil wypełniony pianką montażową. Obrys przekroju poprzecznego profilu powinien mieć szerokość 74 mm (±1 mm) oraz długość 143 mm (±1 mm).
- Regulacja wysokości biurka za pomocą stoppek, z zakresem regulacji min. 10 mm.
- Z przodu biurka zamontowana za pomocą dwóch mocowań, do ramy podblatowej, osłona dolna, o wymiarach 1800 mm na 350 mm. Wykonana z płyty wiórowej o grubości 18 mm, oklejanej obrzeżem ABS o grubości 2 mm, pokrytej od frontu laminatem HPL w kolorze aluminium (szary połysk), wewnętrzna strona osłony melaminowana w kolorze aluminium (szary mat).
- Kanał kablowy zamontowany do ramy podblatowej, o wymiarach dostosowanych do długości biurka, do poprowadzenia okablowania w poziomie, malowany proszkowo na kolor aluminium (szary), w strukturze półmat.
- Możliwość zainstalowania przystawki (z lewej lub prawej strony – rys. 5) mocowanej do ramy biurka za pomocą śrub WWI.

Pozycja 2 - DOSTAWKA DO BIURKA, NA METALOWEJ PODSTAWIE (rys. 3, rys. 4, rys. 5)

- Wymiary jak na rysunku 4.
- Błat dostawki biurka wykonany z płyty wiórowej melaminowanej dwustronnie o grubości 12 mm, w kolorze aluminium (szary mat), mocowany do ramy podblatowej za pomocą śrub WWI i wpustek tworzywowych z gwintem – sposób rozłączny dający możliwość wielokrotnego montażu i demontażu elementu. Obrzeża płyty blatu dostawki biurka mają być okleinowane doklejką ABS o grubości 2 mm. Płyta wiórowa musi spełniać wymagania normy PN EN 14322, emisja formaldehydu musi odpowiadać klasie E1, gęstości min. 630 kg/m³. W blacie zamontowane dwa przepusty kablowe wykonane z tworzywa sztucznego o średnicy 80 mm, miejsce do ustalenia.

- Rama podblatowa wykonana z profili stalowych 40 mm x 20 mm łączonych (spawanych) ze sobą za pomocą profili kątowych, narożniki ramy (w miejscu mocowania nóg) są odpowiednio profilowane w taki sposób aby rura wpuszczana w profil aluminiowy nogi dolegała do krzywizn ramy. Malowana proszkowo na kolor aluminium (szary), w strukturze półmat. Od strony przeciwległej do tej, do której zamontowane są nogi, rama wystaje spod blatu dostawki na wymiar niezbędny do połączenia z ramą biurka pod jego blatem, za pomocą śrub WWI (rys. 5).
- Nogi dostawki (dwie) wykonane są z profilu aluminiowego anodowanego w kształcie „łezki”, malowane proszkowo na kolor aluminium (szary), w strukturze półmat. Górna część nogi wyposażona jest w chromowaną zaślepkę dopasowaną do profilu nogi. Profil wypełniony pianką montażową. Obrzys przekroju poprzecznego profilu powinien mieć szerokość 74 mm (± 1 mm) oraz długość 143 mm (± 1 mm).
- Regulacja wysokości dostawki za pomocą stopek, z zakresem regulacji min. 10 mm.
- Kanał kablowy zamontowany do ramy podblatowej, o wymiarach dostosowanych do długości dostawki biurka, do poprowadzenia okablowania w poziomie, malowany proszkowo na kolor aluminium (szary), w strukturze półmat.
- Możliwość zainstalowania przystawki do ramy biurka (z lewej lub prawej strony – rys. 5), za pomocą śrub WWI.

Pozycja 3 - KONTENER MOBILNY Z 3 SZUFLADAMI, BEZUCHWYTOWY (rys. 6, rys. 7)

- Wymiary jak na rysunku 7.
- Kontener wykonany z płyty wiórowej melaminowanej o grubości 18 mm, kolor aluminium (szary mat). Obrzeża płyty mają być okleinowane doklejką ABS o grubości 2 mm. Dodatkowo fronty szuflad kontenera pokryte laminatem HPL – połysk, kolor aluminium. Płyta wiórowa musi spełniać wymagania normy PN EN 14322, emisja formaldehydu musi odpowiadać klasie E1, gęstości min. 630 kg/m³.
- Szuflady:
 - górna szuflada ma pełnić funkcję zwykłej szuflady oraz piórnika, piórniki stanowią nakładany wkład tworzywowy z przegrodami do organizacji przestrzeni;
 - trzy szuflady zwykłe: wkłady szuflad mają być wykonane ze stali malowanej proszkowo, prowadnice rolkowe o wysuwie 80% i nośności 25 kg, szuflady mają być wyposażone w zabezpieczenie przed niekontrolowanym wypadnięciem szuflady;
 - zamek centralny, cylindryczny z kluczem składanym, kontener ma być wyposażony w system zamykający cały pion szuflad jednocześnie oraz wyposażony w blokadę wysuwu drugiej szuflady - jako zabezpieczenie przed przeważeniem i niekontrolowanym przechyłem kontenera;
 - kontener bez uchwytów, ma być otwierany poprzez pochwycenie bocznej części czoła i wysunięcie szuflady.
- Kółka $\varnothing 50$ mm, mają być wykonane z tworzywa, dwa kółka mają posiadać hamulec.
- Z uwagi na jakość oraz precyzję wykonania kontenery muszą być klejone w prasie montażowej i dostarczone w całości.

Pozycja 4 - KONTENER MOBILNY Z 3 SZUFLADAMI I PIÓRNIKIEM, BEZUCHWYTOWY (rys. 8, rys. 9)

- Wymiary jak na rysunku 9.
- Kontener wykonany z płyty wiórowej melaminowanej o grubości 18 mm, kolor aluminium (szary mat). Obrzeża płyty mają być okleinowane doklejką ABS o grubości 2 mm. Dodatkowo fronty szuflad kontenera

pokryte laminatem HPL – połysk, kolor aluminium. Płyta wiórowa musi spełniać wymagania normy PN EN 14322, emisja formaldehydu musi odpowiadać klasie E1, gęstości min. 630 kg/m³.

- Szuflady:
 - górna szuflada ma pełnić funkcję piórnika, piórnik ma stanowić wkład tworzywowy z przegrodami do organizacji przestrzeni;
 - trzy szuflady zwykłe: wkłady szuflad mają być wykonane ze stali malowanej proszkowo, przewodnice rolkowe o wysuwie 80% i nośności 25 kg, szuflady mają być wyposażone w zabezpieczenie przed niekontrolowanym wypadnięciem szuflady;
 - zamek centralny, cylindryczny z kluczem składanym, kontener ma być wyposażony w system zamykający cały pion szuflad jednocześnie oraz wyposażony w blokadę wysuwu drugiej szuflady - jako zabezpieczenie przed przeważeniem i niekontrolowanym przechyłem kontenera;
 - kontener bez uchwytów, ma być otwierany poprzez pochwylenie bocznej części czoła i wysunięcie szuflady;
 - pierwsza szuflada pełniąca rolę piórnika oraz kolejna, będącą pierwszą ze zwykłych szuflad, mają razem wysokość jednej z pozostałych dwóch zwykłych szuflad.
- Kółka Ø50 mm, mają być wykonane z tworzywa, dwa kółka mają posiadać hamulec.
- Z uwagi na jakość oraz precyzję wykonania kontenery muszą być klejone w prasie montażowej i dostarczone w całości.

Pozycja 5 - SZAFKA KARTOTEKOWA WYSOKA, PRZESZKLONA (rys. 10, rys. 11)

- Wymiary jak na rysunku 11.
- Szafka wykonana z płyty wiórowej melaminowanej o grubości 18 mm oraz 28 mm. Kolorystyka płyt: aluminium (szary mat). Obrzeża płyt mają być okleinowane doklejką ABS o grubości 2 mm. Płyta wiórowa ma spełniać wymagania normy PN EN 14322, emisja formaldehydu ma odpowiadać klasie E1, gęstości min. 630 kg/m³. Wieniec dolny, boki oraz ściana tylna szafy ma być wykonana z płyty grubości 18 mm, co wpływa na wytrzymałość i stabilność mebla. Wieniec górny szafy ma być wykonany z płyty wiórowej o grubości 28 mm.
- Front (drzwi) – drzwi szklane mają być wykonane z bezbarwnego hartowanego szkła o grubości 4 mm, umieszczone w aluminiowej ramce. Fronty mają być mocowane do korpusu szafy za pomocą zawiasów o możliwym kącie otwarcia 110°.
- Cztery półki wykonane z płyty o grubości min 18 mm i mocowane za pomocą złączy zabezpieczających przed przypadkowym wysunięciem, które zwiększają sztywność szafy oraz niwelują możliwość ugięcia półki gdyż całe obciążenie statyczne przeniesione zostaje na korpus szafy.
- W szafkach mają się znajdować regulatory typu „bulwa” o wysokości 27 mm i średnicy Ø 50 z możliwością regulacji od wewnątrz szafy.
- Uchwyty zastosowane w szafkach mają być jednopunktowe.
- Korpus szafy skręcany poprzez niklowane złącza mimośrodowe umożliwiające łatwy montaż i demontaż bez uszczerbku dla sztywności (wytrzymałości) wyrobu.
- Szafka ma być wyposażona w cokół metalowy malowany proszkowo na kolor aluminium (szary), w strukturze półmat, który ma zabezpieczać szafę przed uszkodzeniami np.: podczas sprzątania pomieszczeń, w których znajdują się meble.

Pozycja 6 - SZAFKA KARTOTEKOWA NISKA, PRZESZKLONA (rys. 12, rys. 13)

- Wymiary jak na rysunku 13.

- Szafa wykonana z płyty wiórowej melaminowanej o grubości 18 mm oraz 28 mm. Kolorystyka płyt: aluminium (szary mat). Obrzeża płyt mają być okleinowane doklejką ABS o grubości 2 mm. Płyta wiórowa ma spełniać wymagania normy PN EN 14322, emisja formaldehydu ma odpowiadać klasie E1, gęstości min. 630 kg/m^3 . Wieniec dolny, boki oraz ściana tylna szafy ma być wykonana z płyty grubości 18 mm, co wpływa na wytrzymałość i stabilność mebla. Wieniec górny szafy ma być wykonany z płyty wiórowej o grubości 28 mm.
- Front (drzwi) – drzwi szklane mają być wykonane z bezbarwnego hartowanego szkła o grubości 4 mm, umieszczone w aluminiowej ramce. Fronty mają być mocowane do korpusu szafy za pomocą zawiasów o możliwym kącie otwarcia 110° .
- Dwie półki wykonane z płyty o grubości min 18 mm i być mocowane za pomocą złączy zabezpieczających przed przypadkowym wysunięciem, które zwiększają sztywność szafy oraz niwelują możliwość ugięcia półki gdyż całe obciążenie statyczne przeniesione zostaje na korpus szafy.
- W szafach mają się znajdować regulatory typu „bulwa” o wysokości 27 mm i średnicy $\varnothing 50$ z możliwością regulacji od wewnątrz szafy.
- Uchwyty zastosowane w szafach mają być jednopunktowe.
- Korpus szafy skręcany poprzez niklowane złącza mimośrodowe umożliwiające łatwy montaż i demontaż bez uszczerbku dla sztywności (wytrzymałości) wyrobu.
- Szafa ma być wyposażona w cokół metalowy malowany proszkowo na kolor aluminium (szary), w strukturze pólmat, który ma zabezpieczać szafę przed uszkodzeniami np.: podczas sprzątania pomieszczeń, w których znajdują się meble.

Pozycja 7 - FOTEL OBROTOWY (rys. 14, rys. 15)

- Wymiary jak na rysunku 15.
- Fotel obrotowy menadżerski z precyzyjnym wykończeniem skórzanym połączonym z elementami aluminiowymi, w całości tapicerowany wysokiej jakości skórą licową niekorygowaną, o jakości potwierdzonej raportem technicznym w oparciu o normę PN-EN 13336. Kolor skóry do ustalenia. Wykonawca zaproponuje co najmniej pięć kolorów, w tym ecru i szary.
- Oparcie wysokie połączone jednolicie z siedziskiem, wyposażone w zintegrowany zagłówek (bez możliwości regulacji). Oparcie od spodu wykończone listwą chromowaną, płynnie łączącą się z podłokietnikami.
- Wyposażony w mechanizm Rocker ukryty we wnętrzu eleganckiej aluminiowej obudowy, umożliwiający regulację: wysokości siedziska oraz kąta odchylenia oparcia i siedziska, z możliwością blokowania w pozycji prostopadłej. Ruch do przodu eliminuje efekt uciskania ud podczas pracy przy biurku. Kąt odchylenia oparcia $+12^\circ$, kąt podchylenia do przodu -3° .
- Stelaż oparcia metalowy wyposażony w sprężyny faliste zalane maszynowo pianką poliuretanową o gęstości 75 kg/m^3 , stelaż siedziska metalowy zalany maszynowo pianką poliuretanową o gęstości 80 kg/m^3 .
- Podłokietniki aluminiowe otwarte, wyprowadzone z oparcia fotela, z poliuretanową nakładką na podłokietnik, tapicerowaną naturalną skórą w kolorze tapicerki fotela.
- Podstawa pięcioramienna wykonana z odlewu aluminiowego polerowanego na chrom połysk. W podstawie zamontowane kółka do powierzchni twardych z hamulcem.
- Amortyzator gazowy w obudowie chromowanej, umożliwiający płynną regulację wysokości siedziska.

- Wymagany protokół oceny ergonomicznej w zakresie zgodności z PN EN 1335-1 oraz rozporządzeniem MPiPS z dnia 1.12.1998 (DZ.U. Nr 148, poz. 973)
- Wymagane potwierdzenie zgodności z normą EN 1335:1:2:3, wystawione przez niezależną jednostkę uprawnioną do wydawania tego rodzaju zaświadczeń. Jako jednostkę niezależną uznaje się każdą jednostkę badawczą i certyfikującą posiadającą akredytację krajowego ośrodka certyfikującego – w przypadku Polski jest to Polskie Centrum Akredytacji (PCA), w przypadku certyfikatów wystawionych przez kraj zrzeszony w Unii Europejskiej, jako jednostkę niezależną uznaje się każdą jednostkę badawczą i certyfikującą posiadającą akredytację odpowiednika PCA w tym kraju.

Pozycja 8 - FOTEL WYPOCZYNKOWY (rys. 16, rys. 17)

- Wymiary jak na rysunku 17.
- Fotel tapicerowany wysokiej jakości skórą licową niekorygowaną o jakości raportem technicznym w oparciu o normę PN EN 13336. Kolor skóry do ustalenia. Wykonawca proponuje co najmniej pięć kolorów, w tym ecru i szary.
- Stelaż wewnętrzny fotela wykonany z litego drewna, o konstrukcji skrzyniowej, z elementami płyty pilśniowej, sklejk i sprężyn falistych.
- Stelaż (nogi) stalowy chromowany, w kształcie płozy o przekroju 40 mm x 10 mm. Mocowany do pionowej, przedniej oraz tylnej płaszczyzny podłokietnika w jego dolnej części, „wpuszczony” w płaszczyznę podłokietnika (powierzchnia podłokietnika oraz profilu płozy tworzą jedną płaszczyznę), bez widocznych elementów mocujących.
- Podłokietniki oraz oparcie fotela w formie brył prostopadłościennych otaczają z trzech stron komfortowe siedzisko.
- Siedzisko i oparcie wykonane jako niezależne elementy (poduchy), mocowane do kubełka (stelaża) zamkiem błyskawicznym.
- Wypełnienie siedziska i oparcia fotela wykonane z wysokoodbojnej pianki poliuretanowej ciętej o gęstości 35 kg/m³.
- Wymagany raport z badań potwierdzający zgodność z normą PN-EN 15373:2007.

Pozycja 9 - SOFA WYPOCZYNKOWA 3-osobowa (rys. 18, rys. 19)

- Wymiary jak na rysunku 19.
- Sofa tapicerowana wysokiej jakości skórą licową, niekorygowaną o jakości potwierdzonej raportem technicznym w oparciu o normę PN EN 13336. Kolor skóry do ustalenia. Wykonawca proponuje co najmniej pięć kolorów, w tym ecru i szary.
- Stelaż wewnętrzny sofy wykonany z litego drewna, o konstrukcji skrzyniowej, z elementami płyty pilśniowej, sklejk i sprężyn falistych.
- Stelaż (nogi) stalowy chromowany, w kształcie płozy o przekroju 40 mm x 10 mm. Mocowany do pionowej, przedniej oraz tylnej płaszczyzny podłokietnika w jego dolnej części, „wpuszczony” w płaszczyznę podłokietnika (powierzchnia podłokietnika oraz profilu płozy tworzą jedną płaszczyznę), bez widocznych elementów mocujących.
- Podłokietniki oraz elementy oparcia sofy (trzy) w formie brył prostopadłościennych otaczają z trzech stron komfortowe siedzisko.
- Siedzisko i oparcie wykonane jako niezależne elementy (poduchy), mocowane do kubełka (stelaża) zamkiem błyskawicznym.

- Wypełnienie siedziska i elementów oparcia sofy wykonane z wysokoodbojnej pianki poliuretanowej ciętej o gęstości 35 kg/m³.
- Wymagany raport z badań potwierdzający zgodność z normą PN-EN 15373:2007

Pozycja 10 - STOLIK OKOLICZNOŚCIOWY (rys. 20, rys. 21)

- Wymiary jak na rysunku 21.
- Blat stolika o konstrukcji skrzyniowej, zamkniętej, wykonany z płyty wiórowej, wykończony ze wszystkich stron laminatem wysokociśnieniowym HPL, w kolorze szarym mat.
- Stelaż (nogi) stalowy chromowany, w kształcie płoży, wykonanej z płaskownika o przekroju 40 mm x 10 mm, zagięcie po łuku. Mocowany do pionowej, przedniej oraz tylnej płaszczyzny blatu stolika, „wpuszczony” w płaszczyznę blatu (powierzchnia boczna blatu oraz profilu płoży tworzą jedną płaszczyznę), bez widocznych elementów mocujących.

Część II – Meble konferencyjne

Pozycja 1 - KRZESŁO KONFERENCYJNE (rys. nr 22)

- Wymiary:
 - szerokość całkowita krzesła 580-620 mm;
 - głębokość całkowita krzesła 540-570 mm;
 - wysokość całkowita krzesła 800-900 mm;
 - wysokość siedziska 420-500 mm.
- Siedzisko i oparcie
 - miękkie, tapicerowane oparcie i siedzisko;
 - oparcie tapicerowane z obydwu stron;
- Tapicerka
 - 100% poliester lub 100% polipropylen, kolor granatowy;
 - odporna na ścieranie;
 - atest na trudnozapałność.
- Rama
 - Monolityczna, stalowa – malowana proszkowo na kolor aluminium;
 - przednie nogi wraz z podłokietnikami wykonane z jednego elementu dla każdej strony, profil płaski;
 - tylne nogi wykonane z jednego elementu o przekroju kołowym podtrzymujące siedzisko i oparcie, połączone poprzez spawanie z podłokietnikami i przednimi nogami;
 - podłokietniki z drewnianymi nakładkami, kolor do ustalenia.
- Możliwość składowania w stosie (min. 3 szt.)

Pozycja 2 - STÓL BIUROWY

- Stół biurowy na metalowej podstawie o wymiarach szer. 1400 mm x gł. 600 mm x wys. 740 mm (+ 25 mm regulacji).
- Blat stołu wykonany z płyty wiórowej o gr. min. 35 mm, dwustronnie laminowanej melaminą, kolor szary, matowy. Obrzeża płyty blatu biurka mają być okleinowane doklejką ABS o grubości 2 mm. Płyta wiórowa musi spełniać wymagania normy PN EN 14322, emisja formaldehydu musi odpowiadać klasie E1, gęstości min. 630 kg/m³.

- Stelaż stołu spawany, wykonany z profili stalowych zamkniętych 40 mm x 20 mm, nogi o przekroju \varnothing 40 mm. Całość malowana proszkowo na kolor szary, matowy. Nogi z regulacją. Zakres regulacji min. 20 mm. Stopka wykonana ze stali nierdzewnej podklejona podkładką gumową. Odległość pomiędzy nogami, wzdłuż dłuższego boku min. 1250 mm
- Minimalna całkowita wysokość stołu (stelaż z blatem, przy maksymalnie wkręconej stopce) 740 mm.

Dodatkowe wymagania (dotyczy części I oraz części II):

1. Meble gabinetowe (część I pozycja 1-7 Formularza cenowego) i konferencyjne (część II pozycja 1,2 Formularza cenowego) muszą posiadać pozytywne wyniki badań lub certyfikat zgodności z normami dotyczącymi jakości mebli biurowych: PN-EN 14073-2, wystawione przez niezależną jednostkę uprawnioną do wydawania tego rodzaju zaświadczeń. Jako jednostkę niezależną uznaje się każdą jednostkę badawczą i certyfikującą posiadającą akredytację krajowego ośrodka certyfikującego – w przypadku Polski jest to Polskie Centrum Akredytacji (PCA), w przypadku certyfikatów wystawionych przez kraj zrzeszony w Unii Europejskiej, jako jednostkę niezależną uznaje się każdą jednostkę badawczą i certyfikującą posiadającą akredytację odpowiednika PCA w tym kraju.
2. Meble muszą być produkowane w oparciu o standardy produkcji określone w normie ISO 9001:2015 oraz ISO 14001:2015 potwierdzone certyfikatami.
3. Wykonawca jest zobowiązany przekazać dokumenty potwierdzające wymagania Zamawiającego określone w Szczegółowym opisie przedmiotu zamówienia – załączniku nr 7 do SIWZ (np. certyfikaty, raporty, wyniki badań, zaświadczenia) na każde żądanie Zamawiającego na etapie realizacji umowy.
4. W części I (meble gabinetowe i wypoczynkowe) Zamawiający zastrzega sobie prawo do zmniejszenia ilości o 50% w poszczególnych pozycjach asortymentowych wg cen jednostkowych przedstawionych w ofercie. Wykonawcy nie przysługuje prawo do roszczeń z tego tytułu.
5. W części I (meble gabinetowe i wypoczynkowe) umowa zostanie zawarta na okres od dnia jej podpisania do dnia 20 grudnia 2019 roku. W czasie obowiązywania umowy Zamawiający co najmniej raz złoży zlecenie na dostawę co najmniej 50% mebli w poszczególnych pozycjach asortymentowych, wg cen jednostkowych przedstawionych w ofercie. Zamawiający w czasie trwania umowy może złożyć kolejne zlecenia na dostawę pozostałych mebli z oferty, wg cen jednostkowych przedstawionych w ofercie. Każdorazowo termin realizacji dostawy będzie wynosił tyle dni ile zaoferował Wykonawca w ofercie, licząc od dnia złożenia zlecenia przez Zamawiającego. Ostatnie zlecenie nie może być złożone później niż tyle dni przed końcem umowy ile dni zaoferował Wykonawca w ofercie na realizację dostawy.
6. W części II (meble konferencyjne) dostawa będzie jednorazowa i realizowana w terminie zaoferowanym przez Wykonawcę w ofercie.

Rysunek 1.

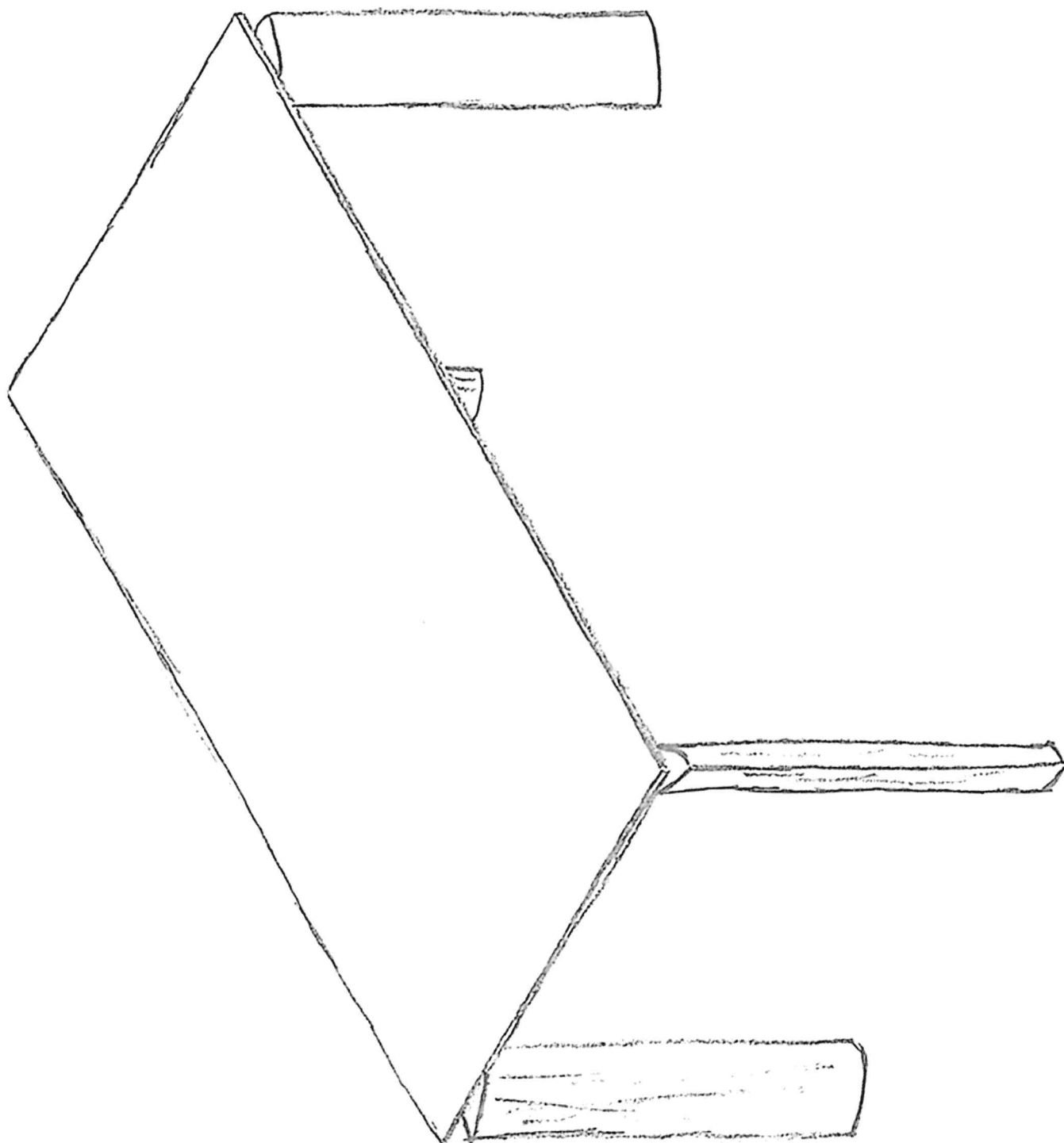

Rysunek 2.

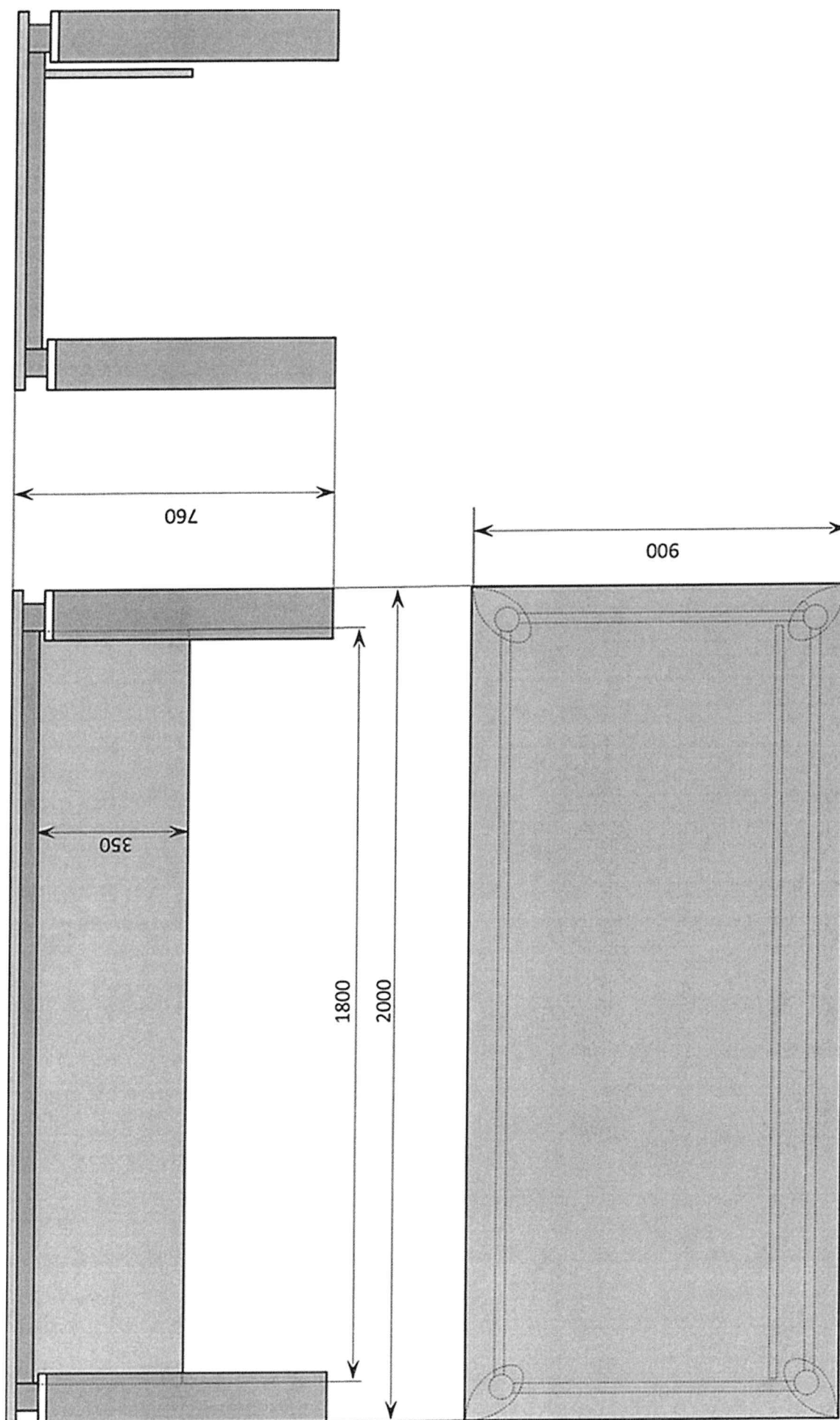

Rysunek 3.

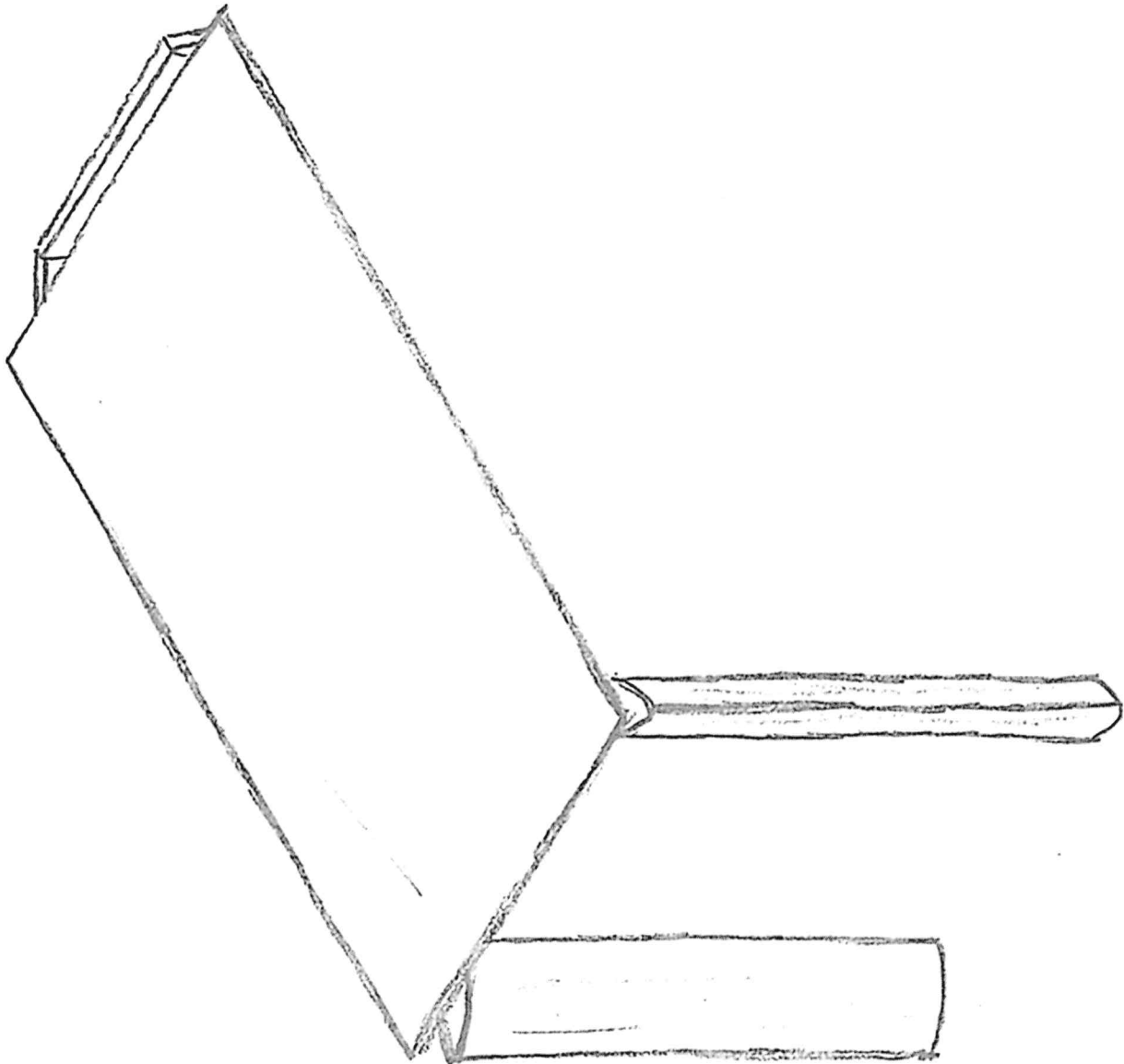

Rysunek 4.

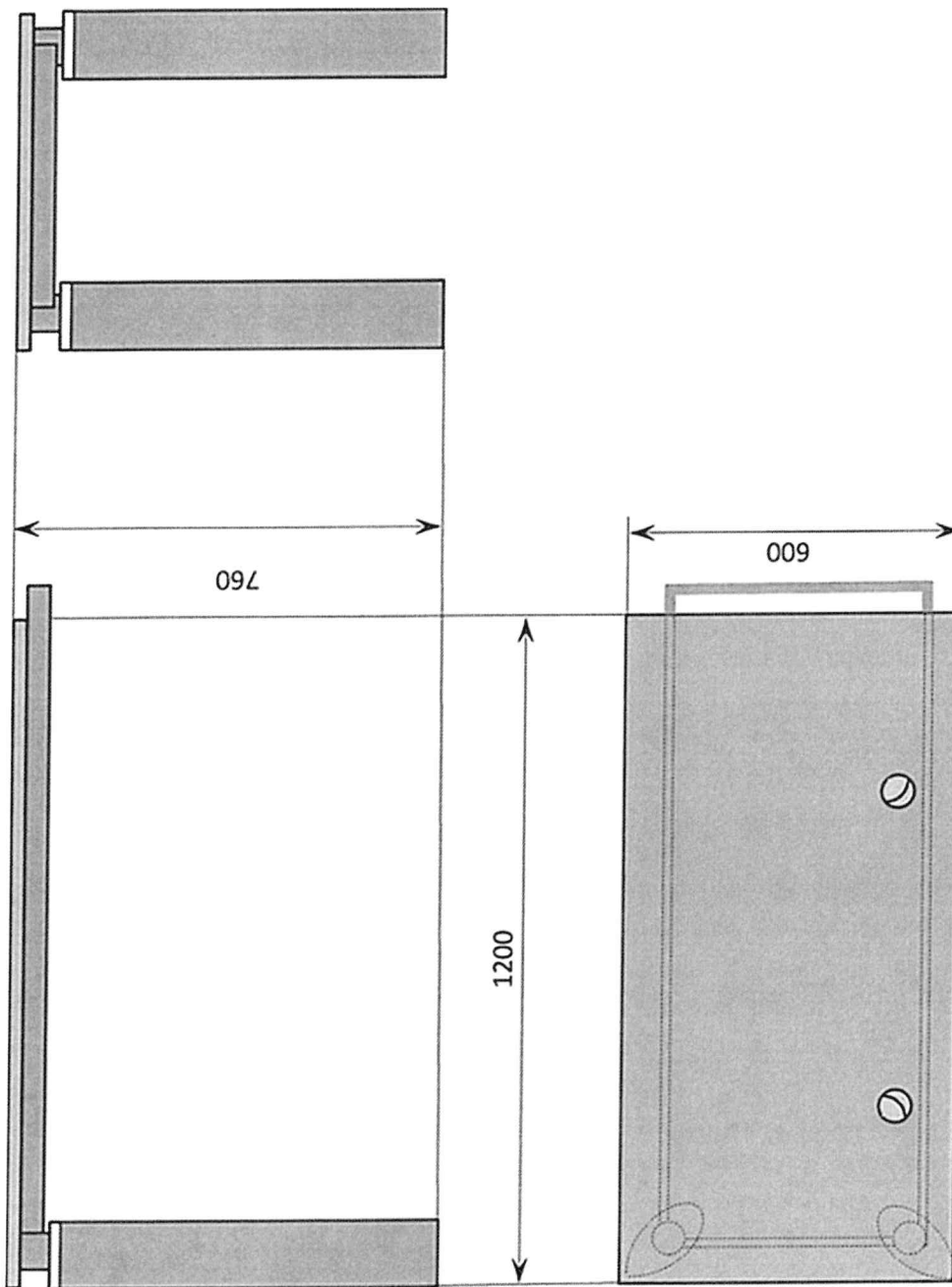

Rysunek 5.

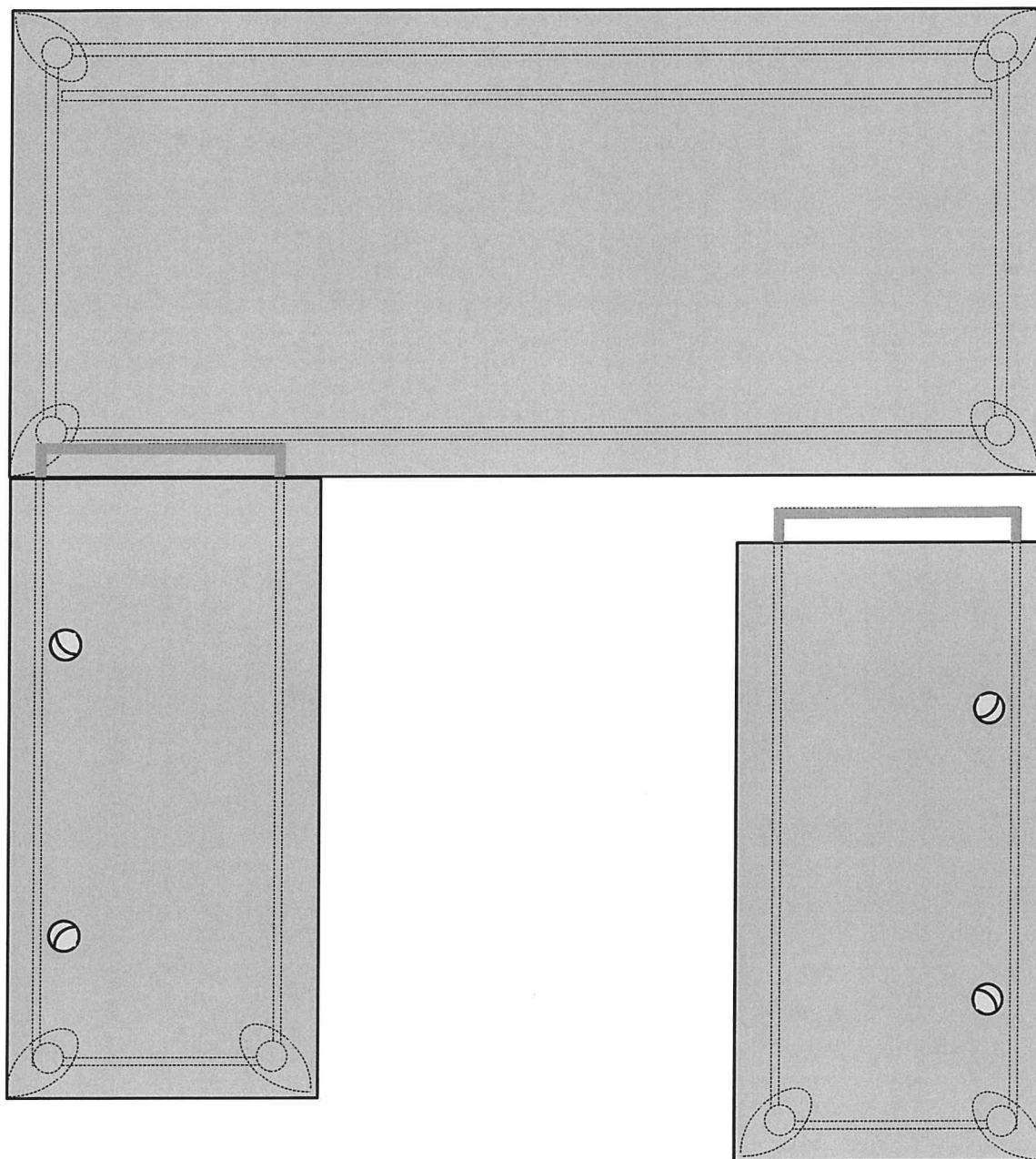

Rysunek 6.

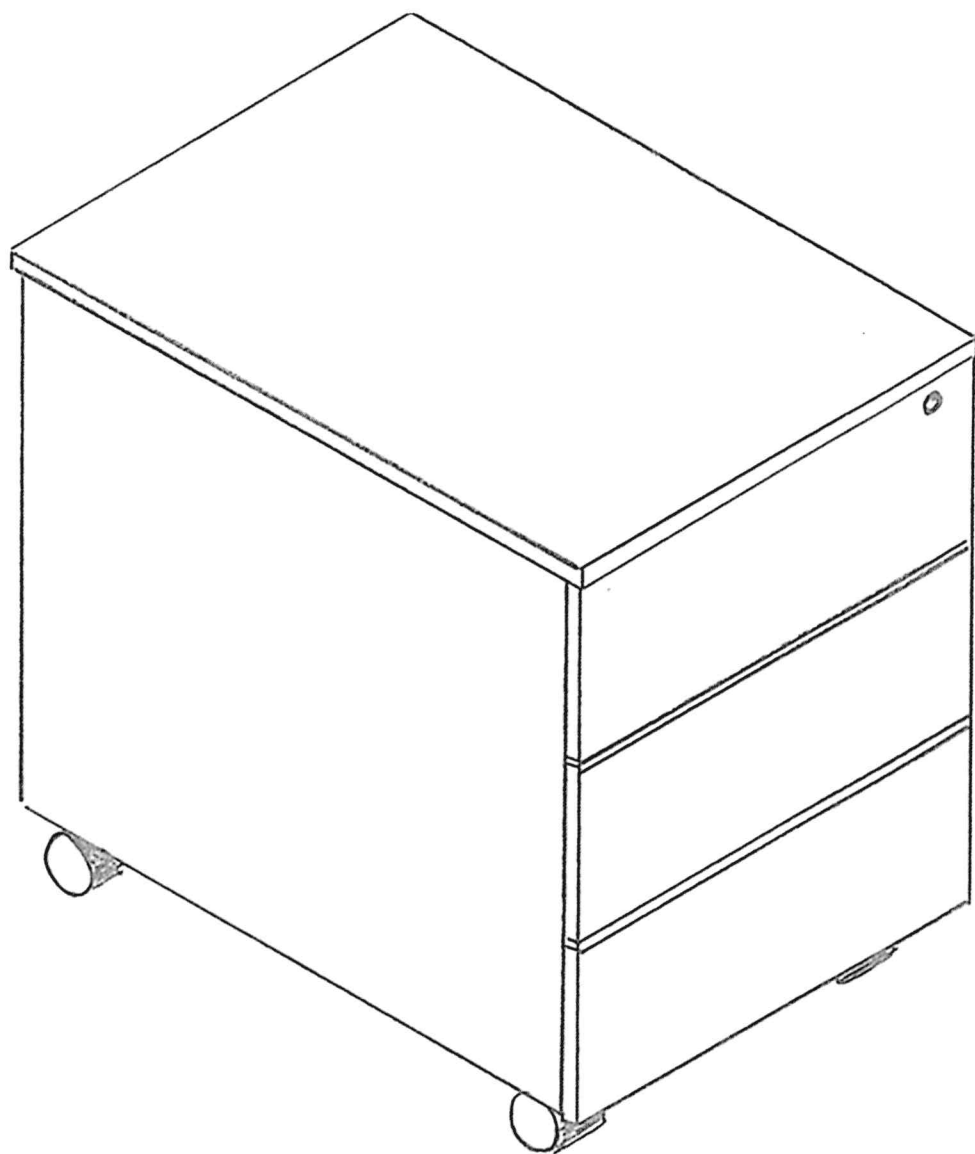

Rysunek 7.

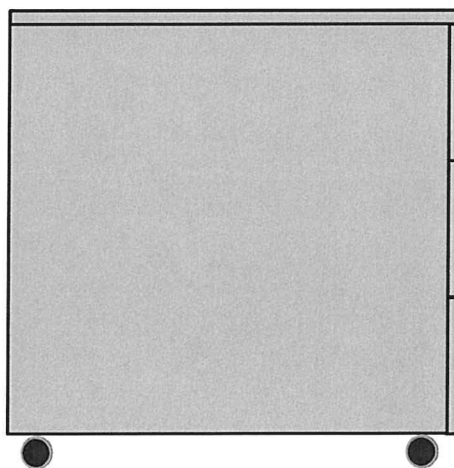
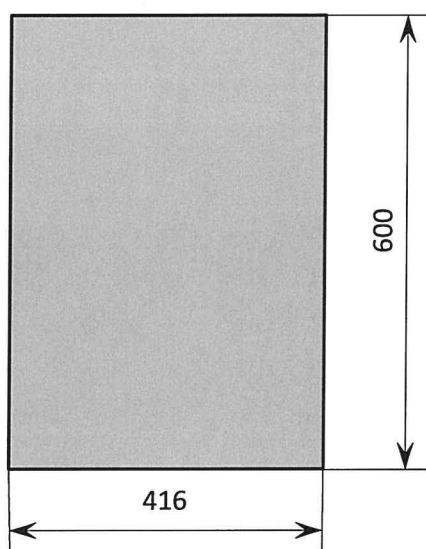
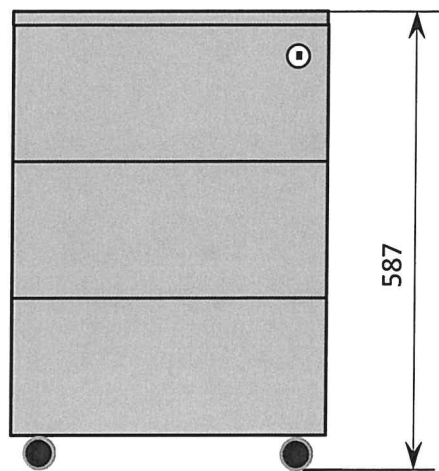

Rysunek 8.

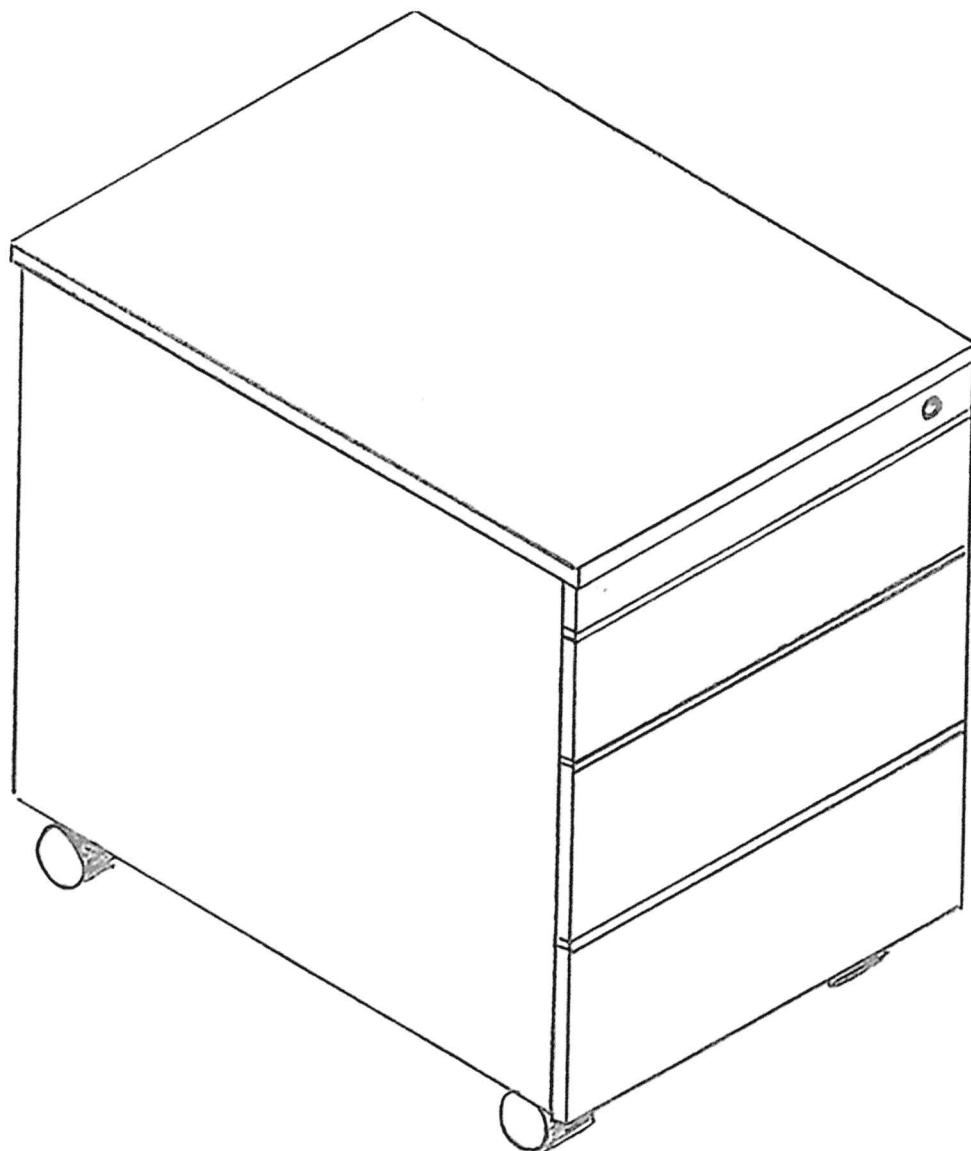

Rysunek 9.

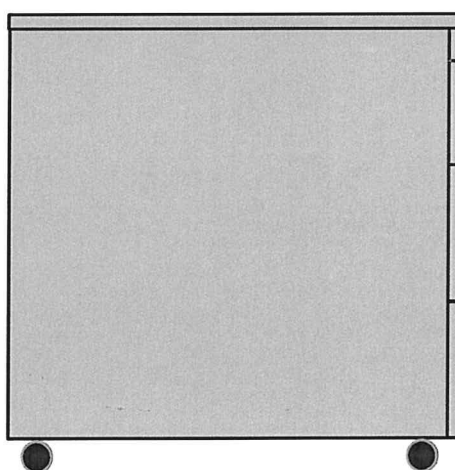
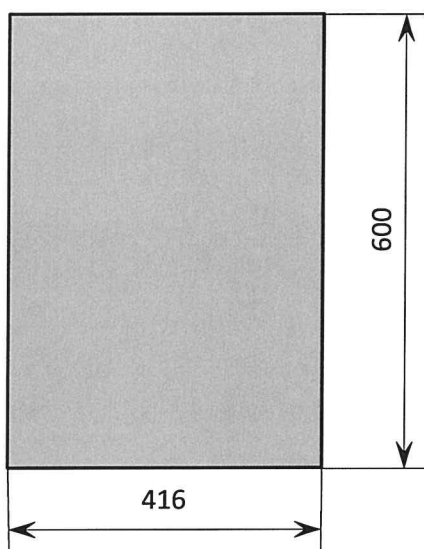
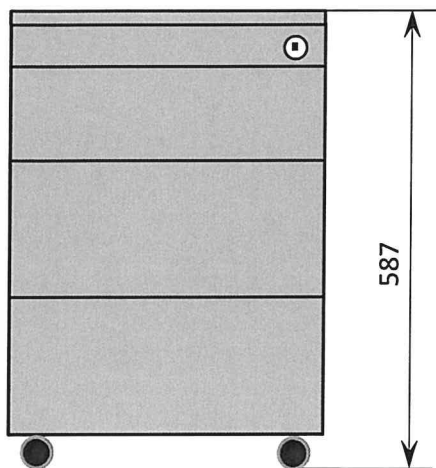

Rysunek 10.

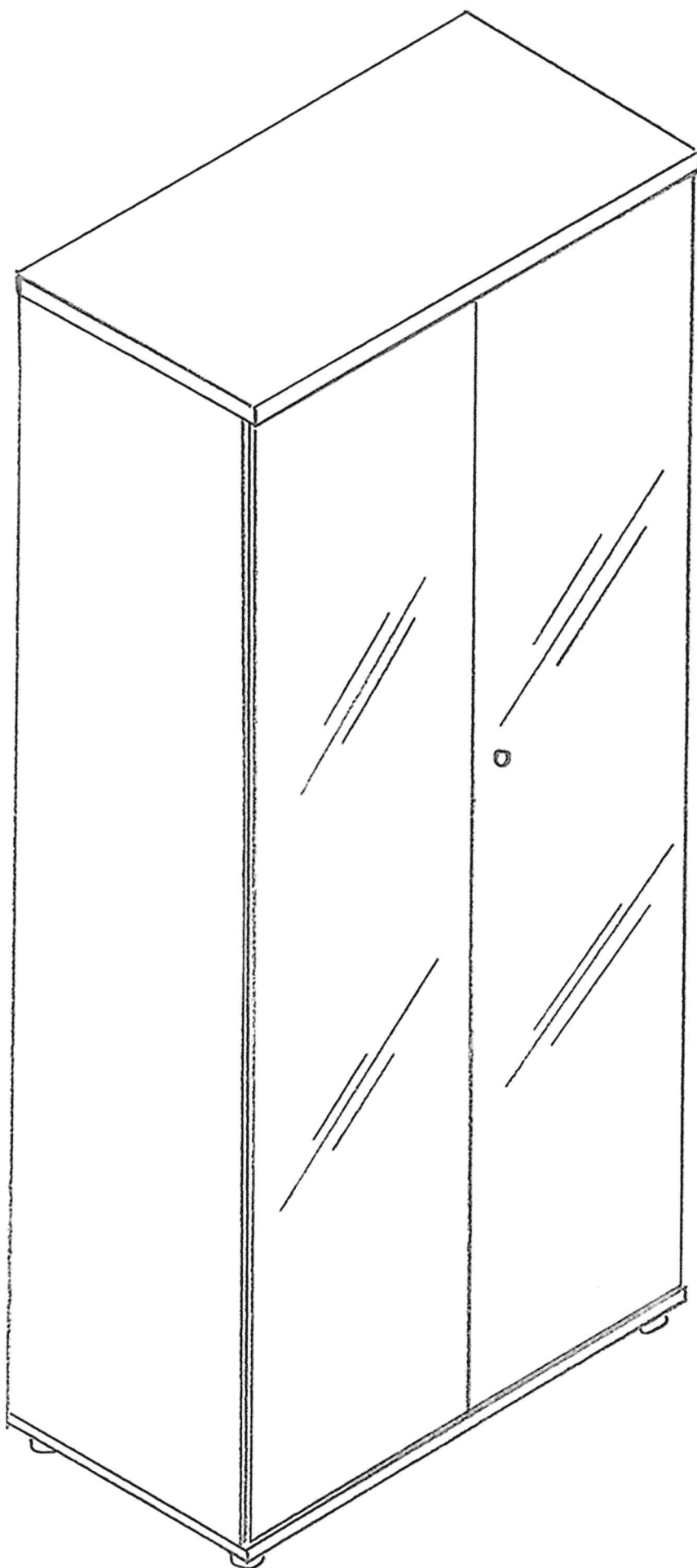

Rysunek 11.

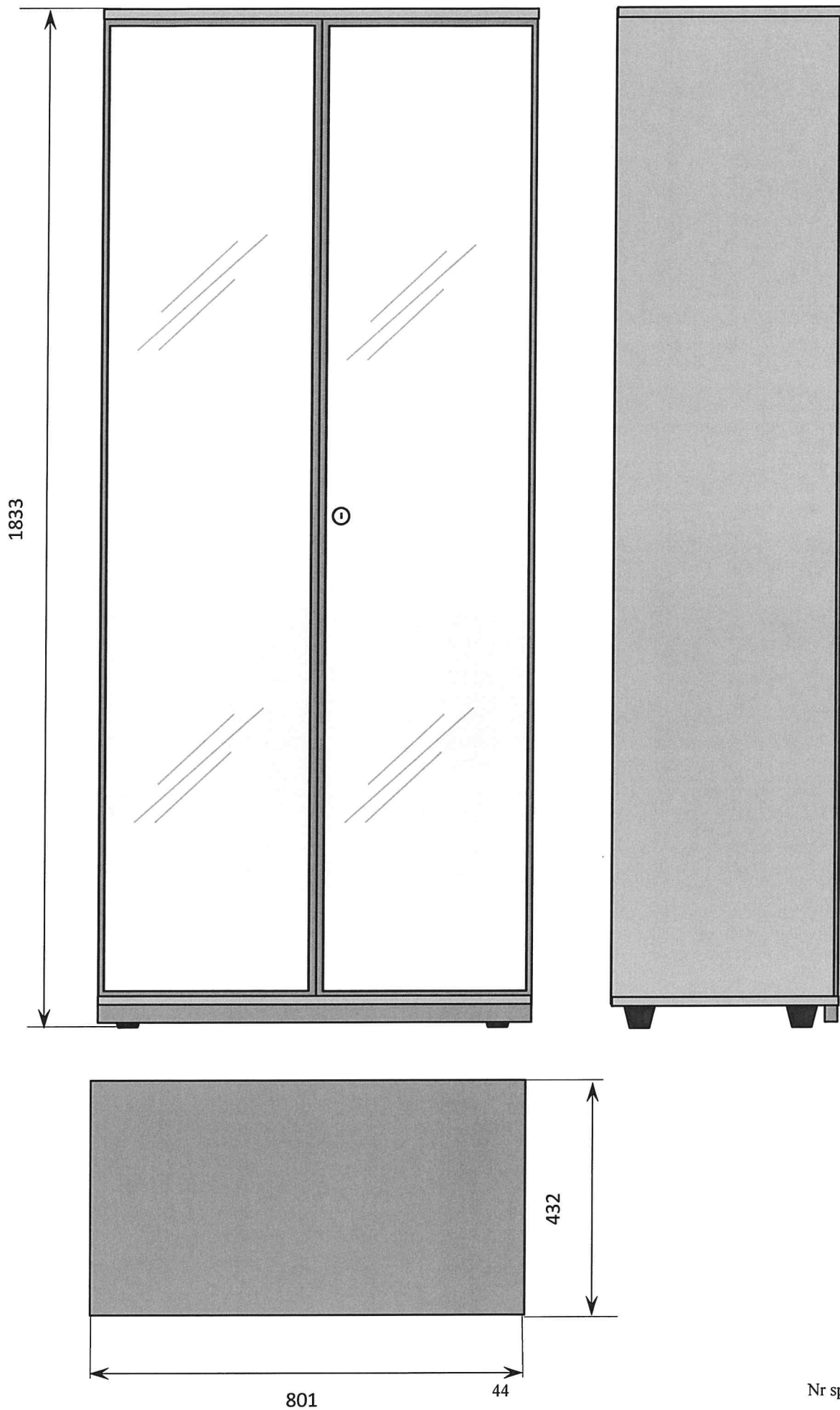

Rysunek 12.

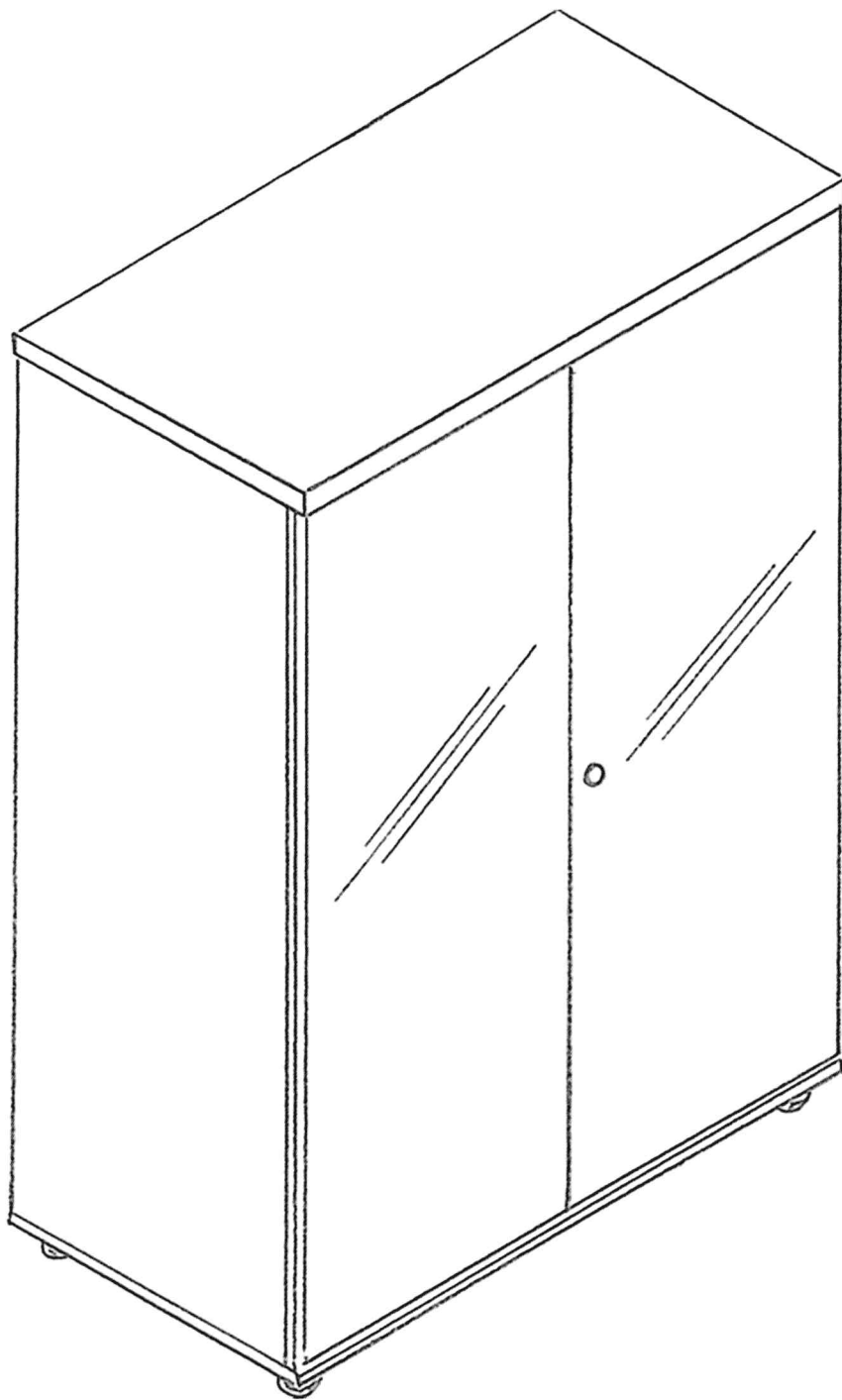

Rysunek 13.

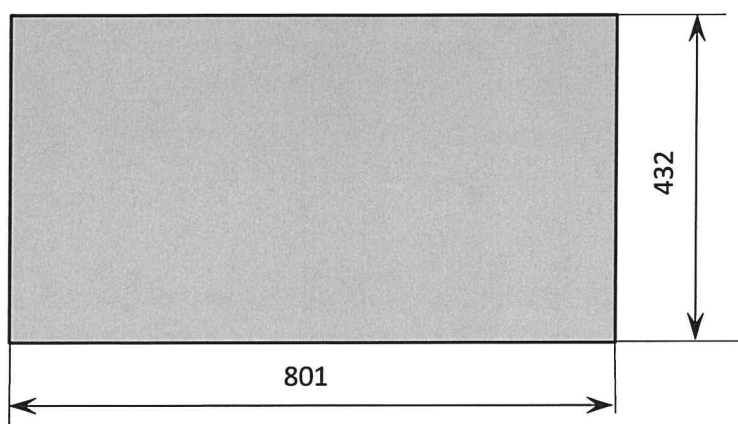
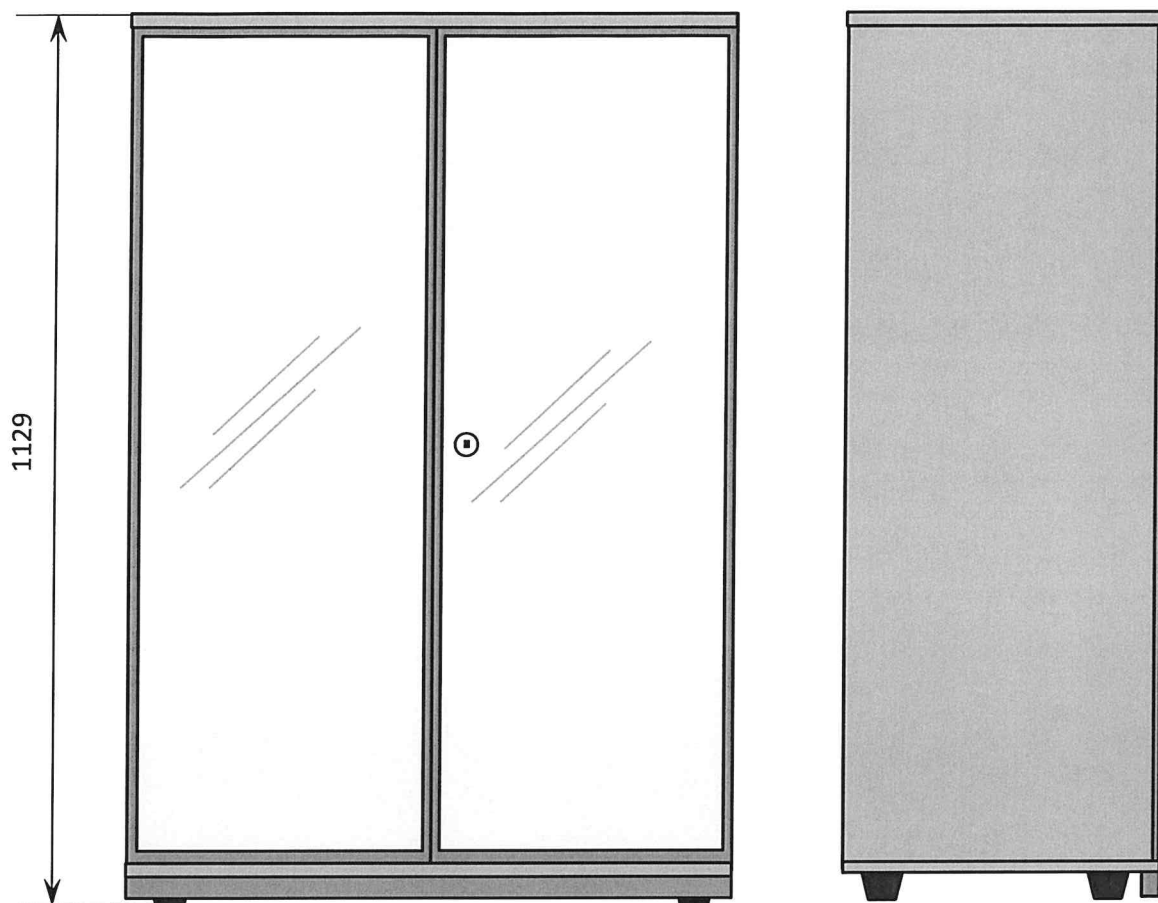

Rysunek 14.

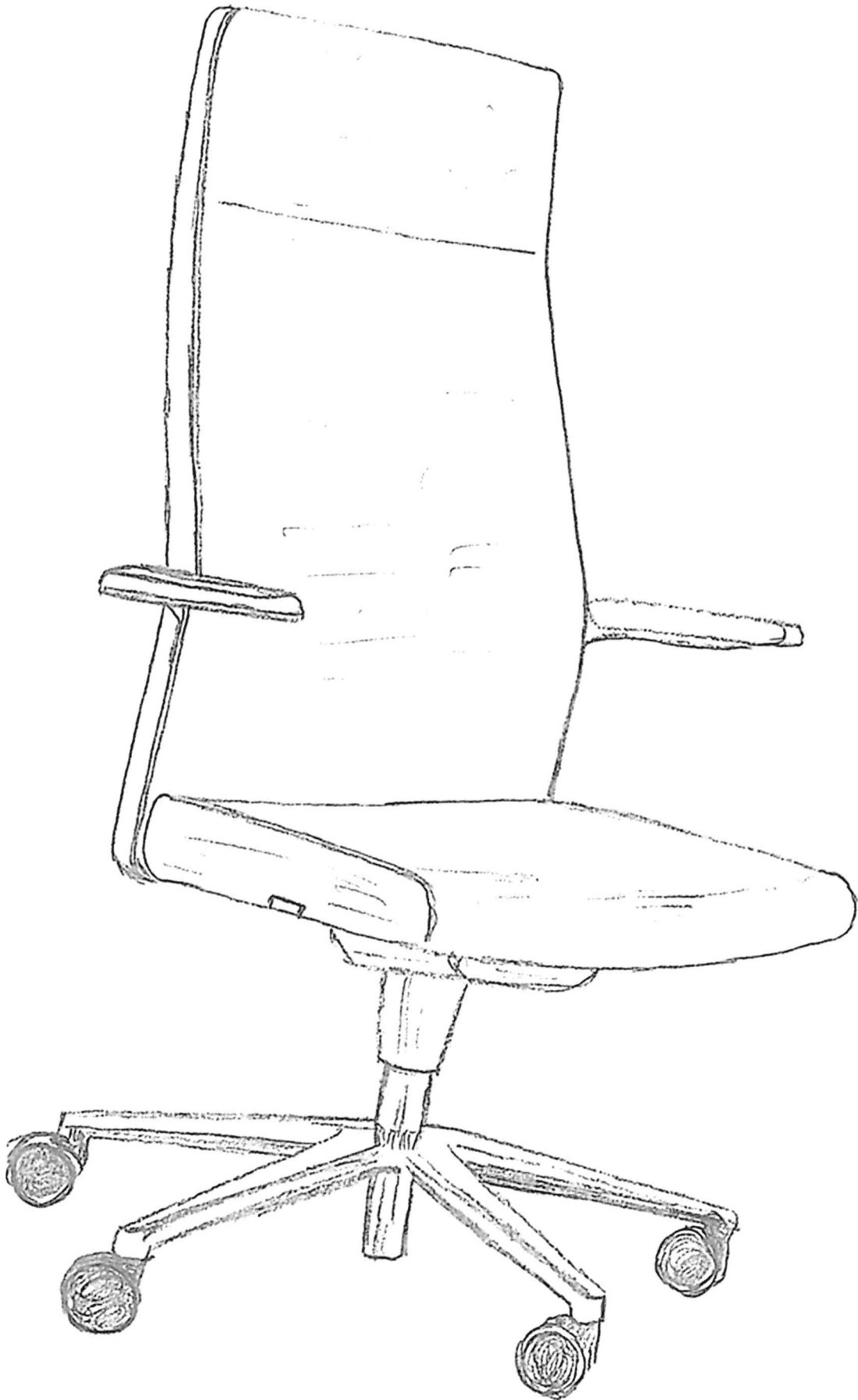

Rysunek 15.

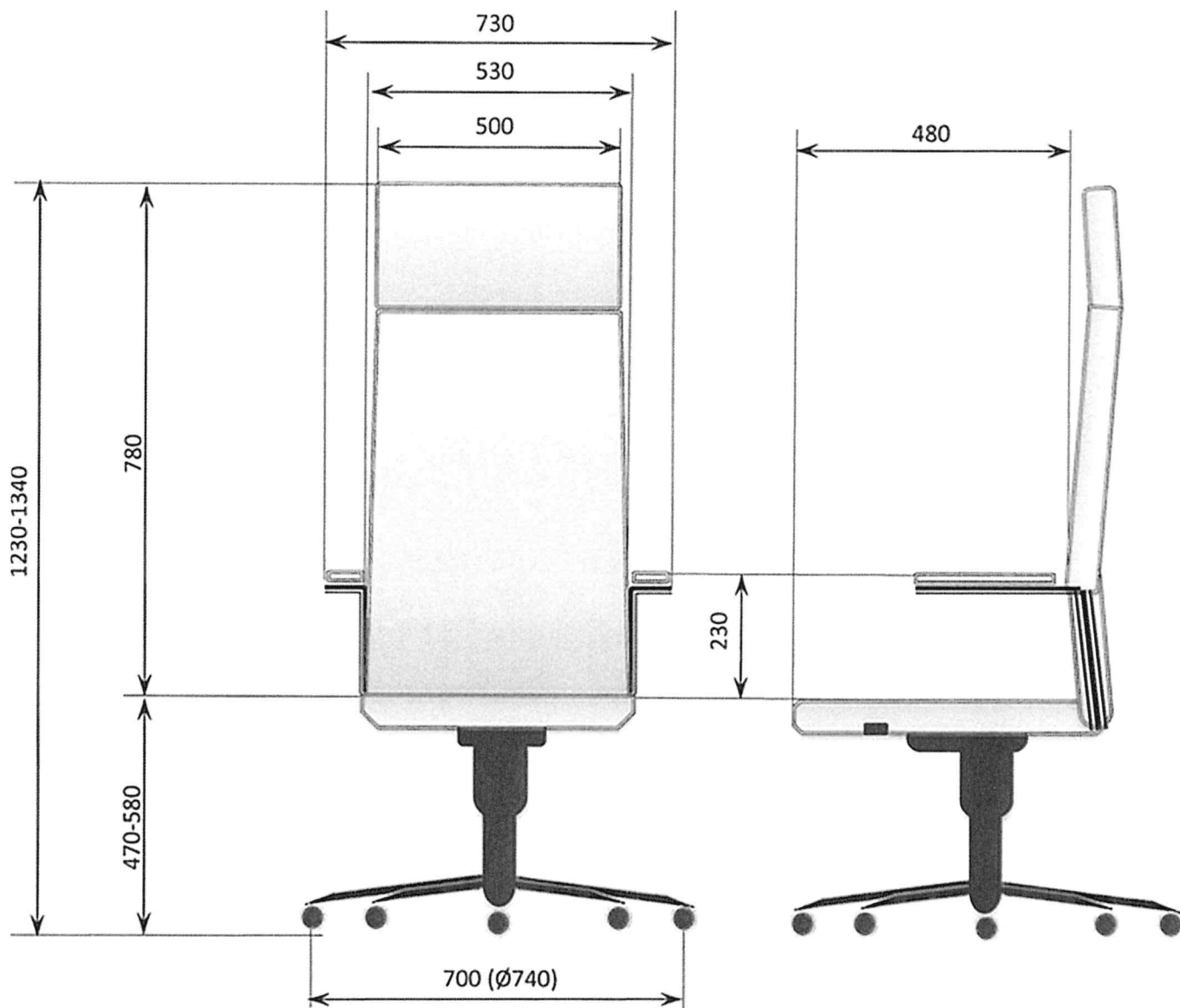

Rysunek 16.

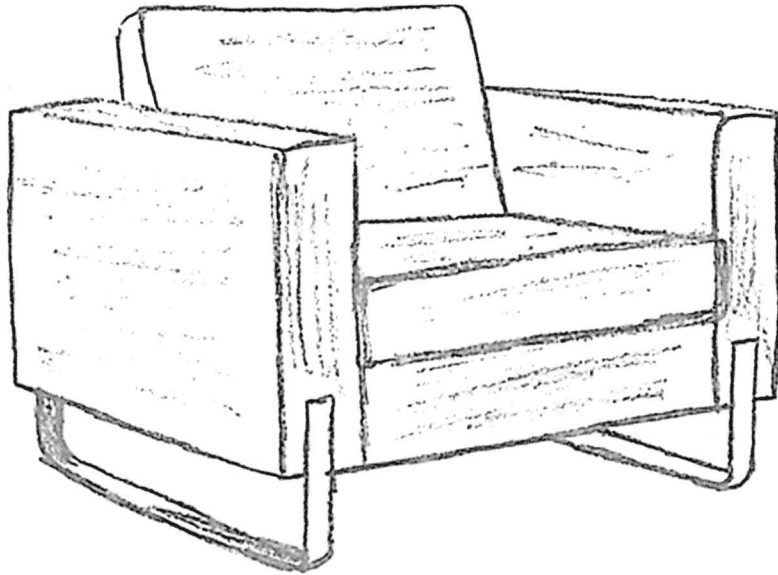

Rysunek 17.

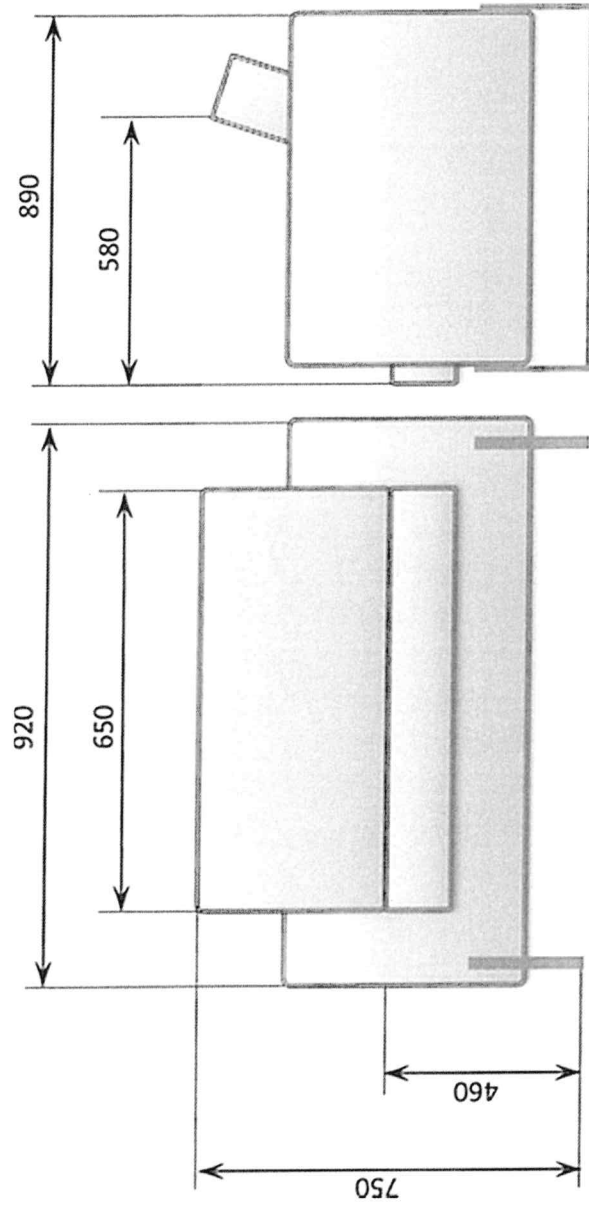

Rysunek 18.

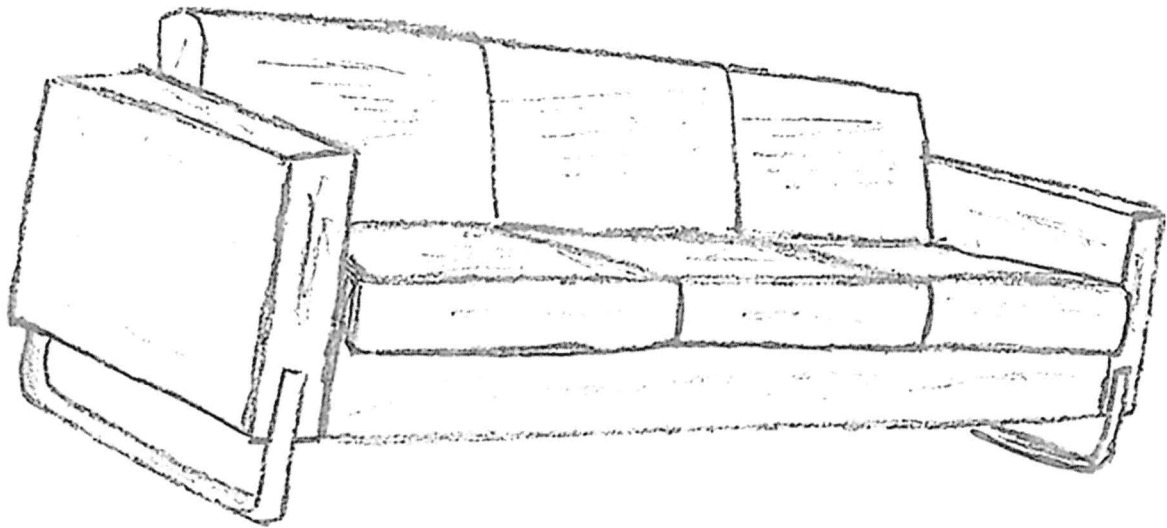

Rysunek 19.

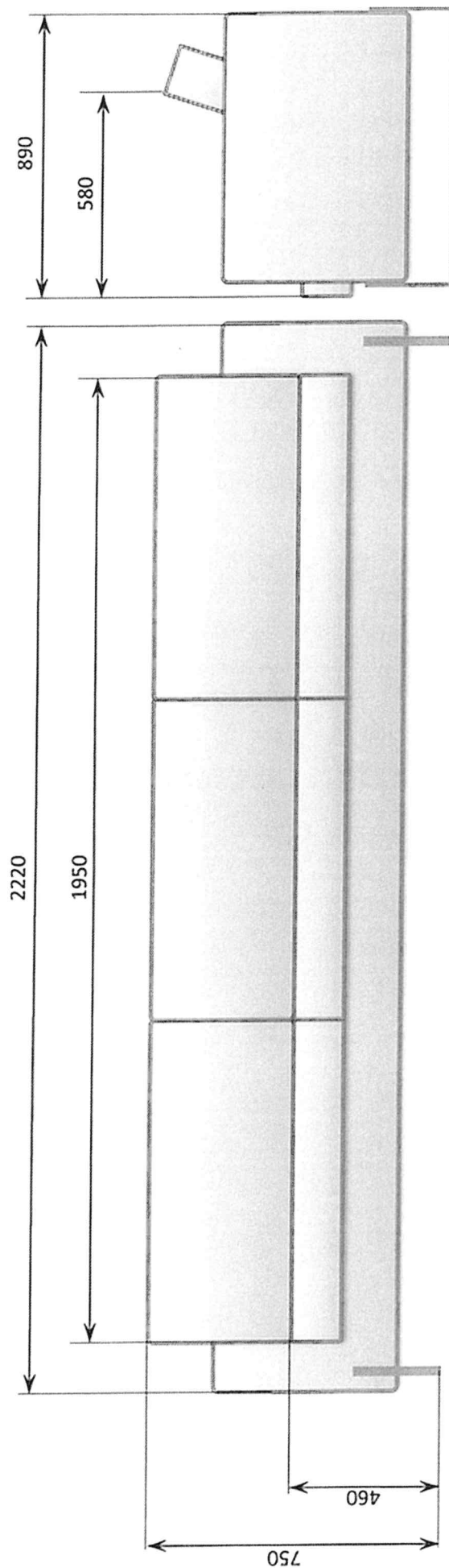

Rysunek 20.

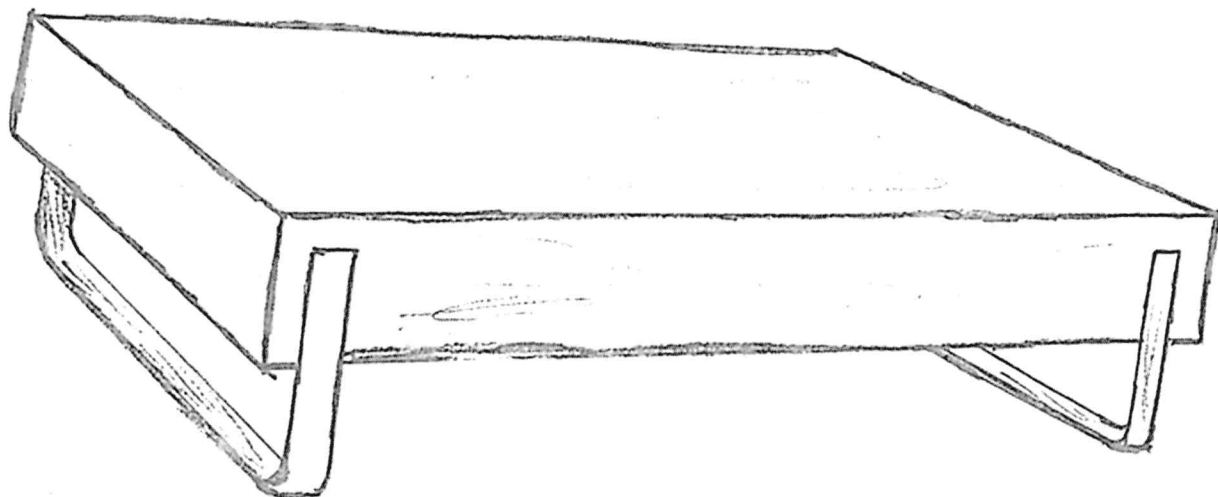

Rysunek 21.

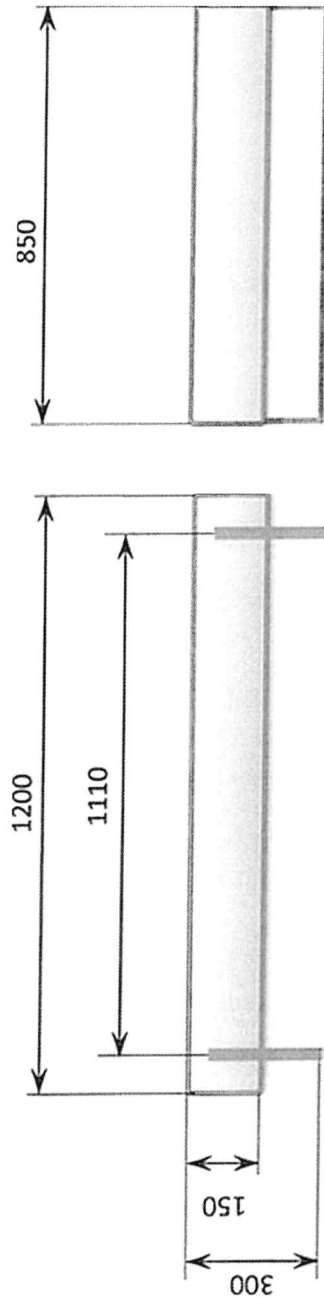

Rysunek 22.

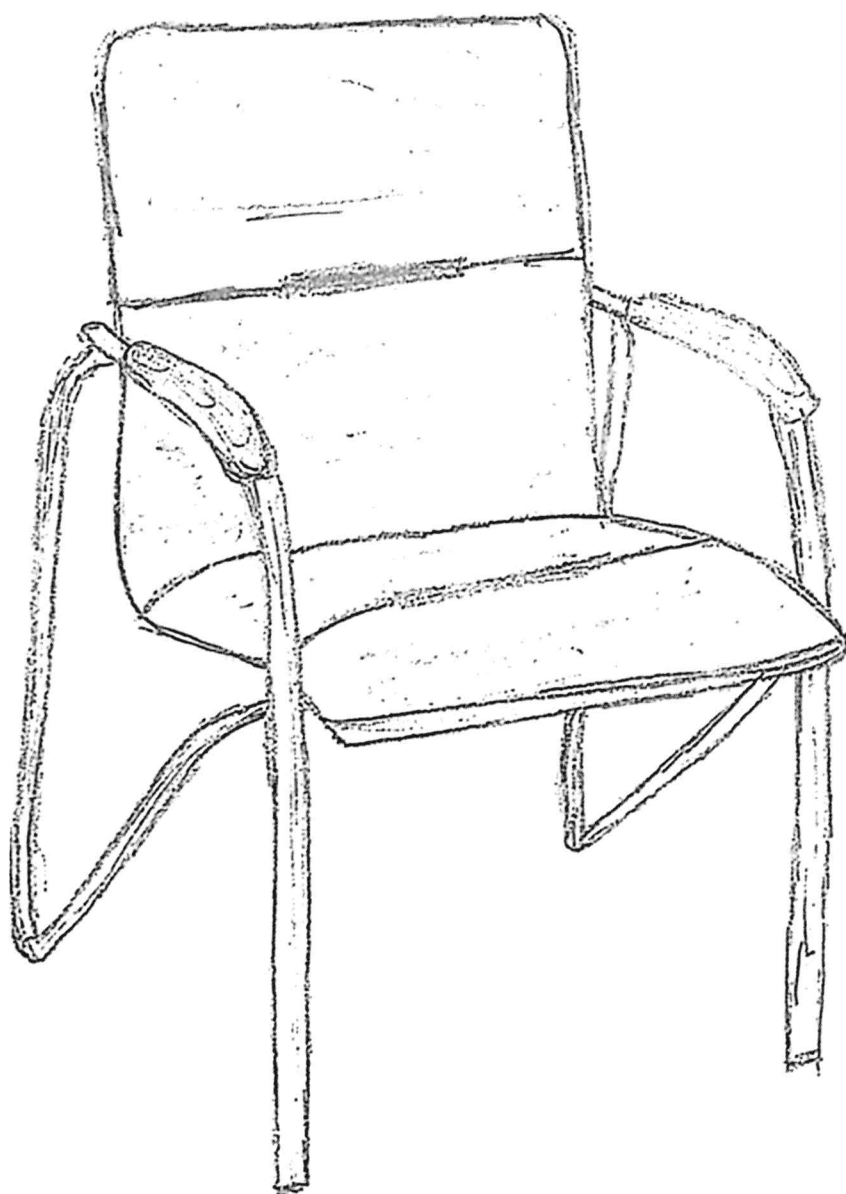

Opis oferowanych mebli

Część I – Meble gabinetowe i wypoczynkowe

W celu potwierdzenia, że oferowane dostawy odpowiadają wymaganiom określonym przez Zamawiającego, przedstawiam poniższy opis oferowanych mebli.

Lp.	Opis produktu	Ilość	Nazwa handlowa oferowanego produktu
1.	<p>BIURKO NA METALOWEJ PODSTAWIE (rys. 1, rys. 2, rys. 5)</p> <ul style="list-style-type: none"> • Wymiary jak na rysunku 2. • Błat biurka wykonany z płyty wiórowej melaminowanej dwustronnie o grubości 12 mm, w kolorze aluminium (szary mat), mocowany do ramy podblatowej za pomocą śrub WWI i wpustek tworzywowych z gwintem – sposób rozłączny dający możliwość wielokrotnego montażu i demontażu elementu. Obrzeża płyty blatu biurka mają być okleinowane dodatkową ABS o grubości 2 mm. Płyta wiórowa musi spełniać wymagania normy PN EN 14322, emisja formaldehydu musi odpowiadać klasie E1, gęstości min. 630 kg/m³. • Rama podblatowa wykonana z profili stalowych 40 mm x 20 mm łączonych (spawanych) ze sobą za pomocą kątowników, narożniki ramy (w miejscu mocowania nóg) są odpowiednio profilowane w taki sposób aby rura wpuszczana w profil aluminiowy nogi dolegała do krzywizny ramy. Malowana proszkowo na kolor aluminium (szary), w strukturze półmat. • Nogi biurka (cztery) wykonane są z profilu aluminiowego anodowanego w kształcie „leżki”, malowane proszkowo na kolor aluminium (szary), w strukturze półmat. Górna część nogi wyposażona jest w chromowaną zaślepkę dopasowaną do profilu nogi. Profil wypełniony pianką montażową. Obrys przekroju poprzecznego profilu powinien mieć szerokość 74 mm (±1 mm) oraz długość 143 mm (±1 mm). • Regulacja wysokości biurka za pomocą stoppek, z zakresem regulacji min. 10 mm. • Z przodu biurka zamontowana za pomocą dwóch mocowań, osłona dolna, o wymiarach 1800 mm na 350 mm. Wykonana z płyty wiórowej o grubości 18 mm, oklejanej obrzeżem ABS 2 mm, pokrytej od frontu laminatem HPL w kolorze aluminium (szary połysk), wewnętrzna strona osłony melaminowana w kolorze aluminium (szary mat). • Kanał kablowy zamontowany do ramy podblatowej, o wymiarach dostosowanych do długości biurka, do poprowadzenia okablowania w poziomie, malowany proszkowo na kolor aluminium (szary), w strukturze półmat. • Możliwość zainstalowania przystawki (z lewej lub prawej strony – rys. 5) mocowanej do ramy biurka za pomocą śrub WWI. <p>DOSTAWKA DO BIURKA, NA METALOWEJ PODSTAWIE (rys. 3, rys. 4, rys. 5)</p> <ul style="list-style-type: none"> • Wymiary jak na rysunku 4. 	2	
2.	<ul style="list-style-type: none"> • Błat dostawki biurka wykonany z płyty wiórowej melaminowanej dwustronnie o grubości 12 mm, w kolorze aluminium (szary mat), mocowany do ramy podblatowej za pomocą śrub WWI i wpustek tworzywowych z gwintem – sposób rozłączny dający możliwość wielokrotnego montażu i demontażu elementu. Obrzeża płyty blatu dostawki biurka mają być okleinowane dodatkową ABS o grubości 2 mm. Płyta wiórowa musi spełniać wymagania normy PN EN 14322, emisja formaldehydu musi odpowiadać klasie E1, gęstości min. 630 kg/m³. W blacie zamontowane dwa przepusty kablowe wykonane z tworzywa sztucznego o średnicy 80 mm, miejsce do ustalenia. • Rama podblatowa wykonana z profili stalowych 40 mm x 20 mm łączonych (spawanych) ze sobą za pomocą profili kątowych, narożniki ramy (w miejscu mocowania nóg) są odpowiednio profilowane w taki sposób aby rura wpuszczana w profil aluminiowy nogi dolegała do krzywizny ramy. Malowana proszkowo na kolor aluminium (szary), w strukturze półmat. Od strony przeciwległej do tej, do której zamontowane są nogi, rama wystaje spod blatu dostawki na wymiar niezbędny do połączenia z ramą biurka pod jego blatem, za pomocą śrub WWI (rys. 5). • Nogi dostawki (dwie) wykonane są z profilu aluminiowego anodowanego w kształcie „leżki”, malowane proszkowo na kolor aluminium (szary), 	2	

	<p>w strukturze półmat. Górna część nogi wyposażona jest w chromowaną zaślepkę dopasowaną do profilu nogi. Profil wypełniony pianką montażową. Obrys przekroju poprzecznego profilu powinien mieć szerokość 74 mm (±1 mm) oraz długość 143 mm (±1 mm).</p> <ul style="list-style-type: none"> Regulacja wysokości dostawki za pomocą stopek, z zakresem regulacji min. 10 mm. Kanał kablowy zamontowany do ramy podbłatowej, o wymiarach dostosowanych do długości dostawki biurka, do doprowadzenia okablowania w poziomie, malowany proszkowo na kolor aluminium (szary), w strukturze półmat. Możliwość zainstalowania przystawki do ramy biurka (z lewej lub prawej strony – rys. 5), za pomocą śrub WWI. 		
3.	<p>KONTENER MOBILNY Z 3 SZUFLADAMI, BEZUCHWYTOWY (rys. 6, rys 7.)</p> <ul style="list-style-type: none"> Wymiary jak na rysunku 7. Kontener wykonany z płyty wiórowej melaminowanej o grubości 18 mm, kolor aluminium (szary mat). Obrzeża płyty mają być okleinowane doklejką ABS o grubości 2 mm. Dodatkowo fronty szuflad kontenera pokryte laminatem HPL – polysk, kolor aluminium. Płyta wiórowa musi spełniać wymagania normy PN EN 14322, emisja formaldehydu musi odpowiadać klasie E1, gęstości min. 630 kg/m³. Szuflady: <ul style="list-style-type: none"> górna szuflada ma pełnić funkcję zwykłej szuflady oraz piórnika, piórnik stanowi nakładany wkład tworzywowy z przegrodami do organizacji przestrzeni; trzy szuflady zwykłe: wkłady szuflad mają być wykonane ze stali malowanej proszkowo, prowadnice rolkowe o wysuwie 80% i nośności 25 kg, szuflady mają być wyposażone w zabezpieczenie przed niekontrolowanym wypadnięciem szuflady; zamek centralny, cylindryczny z kluczem składanym, kontener ma być wyposażony w system zamykający cały pion szuflad jednocześnie oraz wyposażony w blokadę wysuwu drugiej szuflady - jako zabezpieczenie przed przeważeniem i niekontrolowanym przechyłem kontenera; kontener bez uchwyłów, ma być otwierany poprzez pochwylenie bocznej części czoła i wysunięcie szuflady. Kółka Ø50 mm, mają być wykonane z tworzywa, dwa kółka mają posiadać hamulec. Z uwagi na jakość oraz precyzję wykonania kontenery muszą być klejone w prasie montażowej i dostarczone w całości. <p>KONTENER MOBILNY Z 3 SZUFLADAMI I PIORNIKIEM, BEZUCHWYTOWY (rys. 8, rys. 9)</p> <ul style="list-style-type: none"> Wymiary jak na rysunku 9. Kontener wykonany z płyty wiórowej melaminowanej o grubości 18 mm, kolor aluminium (szary mat). Obrzeża płyty mają być okleinowane doklejką ABS o grubości 2 mm. Dodatkowo fronty szuflad kontenera pokryte laminatem HPL – polysk, kolor aluminium. Płyta wiórowa musi spełniać wymagania normy PN EN 14322, emisja formaldehydu musi odpowiadać klasie E1, gęstości min. 630 kg/m³. Szuflady: <ul style="list-style-type: none"> górna szuflada ma pełnić funkcję piórnika, piórnik ma stanowić wkład tworzywowy z przegrodami do organizacji przestrzeni; trzy szuflady zwykłe: wkłady szuflad mają być wykonane ze stali malowanej proszkowo, prowadnice rolkowe o wysuwie 80% i nośności 25 kg, szuflady mają być wyposażone w zabezpieczenie przed niekontrolowanym wypadnięciem szuflady; zamek centralny, cylindryczny z kluczem składanym, kontener ma być wyposażony w system zamykający cały pion szuflad jednocześnie oraz wyposażony w blokadę wysuwu drugiej szuflady - jako zabezpieczenie przed przeważeniem i niekontrolowanym przechyłem kontenera; kontener bez uchwyłów, ma być otwierany poprzez pochwylenie bocznej części czoła i wysunięcie szuflady; pierwsza szuflada pełniąc rolę piórnika oraz kolejna, będąc pierwszą ze zwykłych szuflad, mają razem wysokość jednej z pozostałych dwóch zwykłych szuflad. Kółka Ø50 mm, mają być wykonane z tworzywa, dwa kółka mają posiadać hamulec. Z uwagi na jakość oraz precyzję wykonania kontenery muszą być klejone w prasie montażowej i dostarczone w całości. 	2	
4.	<p>SZAFKA KARTOTEKOWA WYSOKA, PRZESZKLONA (rys. 10, rys. 11)</p> <ul style="list-style-type: none"> Wymiary jak na rysunku 11. Szafka wykonana z płyty wiórowej melaminowanej o grubości 18 mm oraz 28 mm. Kolorystyka płyty: aluminium (szary mat). Obrzeża płyt mają być okleinowane doklejką ABS o grubości 2 mm. Płyta wiórowa ma spełniać wymagania normy PN EN 14322, emisja formaldehydu ma odpowiadać klasie E1, gęstości min. 630 kg/m³. Wieniec dolny, boki oraz ściana tylna szafy ma być wykonana z płyty grubości 18 mm, co wpływa na wytrzymałość i stabilność mebla. Wieniec górny szafy ma być wykonany z płyty wiórowej o grubości 28 mm. 	2	
5.	<p>SZAFKA KARTOTEKOWA WYSOKA, PRZESZKLONA (rys. 10, rys. 11)</p> <ul style="list-style-type: none"> Wymiary jak na rysunku 11. Szafka wykonana z płyty wiórowej melaminowanej o grubości 18 mm oraz 28 mm. Kolorystyka płyty: aluminium (szary mat). Obrzeża płyt mają być okleinowane doklejką ABS o grubości 2 mm. Płyta wiórowa ma spełniać wymagania normy PN EN 14322, emisja formaldehydu ma odpowiadać klasie E1, gęstości min. 630 kg/m³. Wieniec dolny, boki oraz ściana tylna szafy ma być wykonana z płyty grubości 18 mm, co wpływa na wytrzymałość i stabilność mebla. Wieniec górny szafy ma być wykonany z płyty wiórowej o grubości 28 mm. 	6	

	<ul style="list-style-type: none"> • Front (drzwi) – drzwi szklane mają być wykonane z bezbarwnego hartowanego szkła o grubości 4 mm, umieszczone w aluminiowej ramce. Fronty mają być mocowane do korpusu szafy za pomocą zawiasów o możliwym kącie otwarcia 110°. • Cztery półki wykonane z płyty o grubości min 18 mm i mocowane za pomocą złączy zabezpieczających przed przypadkowym wysunięciem, które zwiększają sztywność szafy oraz niwelują możliwość ugięcia półki gdyż całe obciążenie statyczne przeniesione zostaje na korpus szafy. • W szafach mają się znajdować regulatory typu „bulwa” o wysokości 27 mm i średnicy Ø 50 z możliwością regulacji od wewnątrz szafy. • Uchwyty zastosowane w szafach mają być jednopunktowe. • Korpus szafy skręcany poprzez nikielowane złącza umożliwiające łatwy montaż i demontaż bez uszczerbku dla sztywności (wytrzymałości) wyrobu. • Szafa ma być wyposażona w cokół metalowy malowany proszkowo na kolor aluminium (szary), w strukturze półmat, który ma zabezpieczać szafę przed uszkodzeniami np.: podczas sprzątania pomieszczeń, w których znajdują się meble. 	
	<p>SZAFKA KARTOTEKOWA NISKA, PRZESZKLONA (rys. 12, rys. 13)</p> <ul style="list-style-type: none"> • Wymiary jak na rysunku 13. • Szafa wykonana z płyty wiórowej melaminowanej o grubości 18 mm oraz 28 mm. Kolorystyka płyt: aluminium (szary mat). Obrzeża płyt mają być okleinowane dodatkową ABS o grubości 2 mm. Płyta wiórowa ma spełniać wymagania normy PN EN 14322, emisja formaldehydu ma odpowiadać klasie E1, gęstości min. 630 kg/m³. Wieniec dolny, boki oraz ściana tylna szafy ma być wykonana z płyty grubości 18 mm, co wpływa na wytrzymałość i stabilność mebla. Wieniec górny szafy ma być wykonany z płyty wiórowej o grubości 28 mm. • Front (drzwi) – drzwi szklane mają być wykonane z bezbarwnego hartowanego szkła o grubości 4 mm, umieszczone w aluminiowej ramce. Fronty mają być mocowane do korpusu szafy za pomocą zawiasów o możliwym kącie otwarcia 110°. • Dwie półki wykonane z płyty o grubości min 18 mm i być mocowane za pomocą złączy zabezpieczających przed przypadkowym wysunięciem, które zwiększają sztywność szafy oraz niwelują możliwość ugięcia półki gdyż całe obciążenie statyczne przeniesione zostaje na korpus szafy. • W szafach mają się znajdować regulatory typu „bulwa” o wysokości 27 mm i średnicy Ø 50 z możliwością regulacji od wewnątrz szafy. • Uchwyty zastosowane w szafach mają być jednopunktowe. • Korpus szafy skręcany poprzez nikielowane złącza umożliwiające łatwy montaż i demontaż bez uszczerbku dla sztywności (wytrzymałości) wyrobu. • Szafa ma być wyposażona w cokół metalowy malowany proszkowo na kolor aluminium (szary), w strukturze półmat, który ma zabezpieczać szafę przed uszkodzeniami np.: podczas sprzątania pomieszczeń, w których znajdują się meble. 	6
	<p>FOTEL OBROTOWY (rys. 14, rys. 15)</p> <ul style="list-style-type: none"> • Wymiary jak na rysunku 15. • Fotel obrotowy menadżerski z precyzyjnym wykonaniem skórzanym połączonym z elementami aluminiowymi, w całości tapicerowany wysokiej jakości skórą licową niekorygowaną, o jakości potwierdzonej raportem technicznym w oparciu o normę PN-EN 13336. Kolor skóry do ustalenia. Wykonawca proponuje co najmniej pięć kolorów, w tym ecru i szary. • Oparcie wysokie połączone jednolicie z siedziskiem, wyposażone w zintegrowany zagłówek (bez możliwości regulacji). Oparcie od spodu wykonane listwą chromowaną, płynnie łączącą się z podłokietnikami. • Wyposażony w mechanizm Rocker ukryty we wnętrzu eleganckiej aluminiowej obudowy, umożliwiający regulację: wysokości siedziska oraz kąta odchylenia oparcia i siedziska, z możliwością blokowania w pozycji prostopadłej. Ruch do przodu eliminuje efekt uciskania ud podczas pracy przy biurku. Kąt odchylenia oparcia +12°, kąt podchylenia do przodu -3°. • Stelaż oparcia metalowy wyposażony w sprężyny faliste zalane maszynowo pianką poliuretanową o gęstości 75 kg/m³, stelaż siedziska metalowy zalany maszynowo pianką poliuretanową o gęstości 80 kg/m³. • Podłokietniki aluminiowe otwarte, wyprawdzone z oparcia fotela, z poliuretanową nakładką na podłokietnik, tapicerowaną naturalną skórą w kolorze tapicerki fotela. • Podstawa pięcioramienna wykonana z odlewu aluminiowego polerowanego na chrom połysk. W podstawie zamontowane kółka do powierzchni twardych z hamulcem. • Amortyzator gazowy w obudowie chromowanej, umożliwiający płynną regulację wysokości siedziska. 	2

	<ul style="list-style-type: none"> • Wymagany protokół oceny ergonomicznej w zakresie zgodności z PN EN 1335-1 oraz rozporządzeniem MPPS z dnia 1.12.1998 (DZ.U. Nr 148, poz. 973) • Wymagane potwierdzenie zgodności z normą EN 1335:1.2:3, wystawione przez niezależną jednostkę uprawnioną do wydawania tego rodzaju zaświadczeń. Jako jednostkę niezależną uznaje się każdą jednostkę badawczą i certyfikującą posiadającą akredytację krajowego ośrodka certyfikującego – w przypadku Polski jest to Polskie Centrum Akredytacji (PCA), w przypadku certyfikatów wystawionych przez kraj zrzeszony w Unii Europejskiej, jako jednostkę niezależną uznaje się każdą jednostkę badawczą i certyfikującą posiadającą akredytację odpowiednika PCA w tym kraju. 		
8.	<p>FOTEL WYPOCZYNKOWY (rys. 16, rys. 17)</p> <ul style="list-style-type: none"> • Wymiary jak na rysunku 17. • Fotel tapicerowany wysokiej jakości skórą licową niekorygowaną o jakości potwierdzonej raportem technicznym w oparciu o normę PN EN 13336. Kolor skóry do ustalenia. Wykonawca proponuje co najmniej pięć kolorów, w tym ecrú i szary. • Stelaż wewnętrzny fotela wykonany z litego drewna, o konstrukcji skrzyniowej, z elementami płyty pilśniowej, sklejki oraz sprężyn falistych. • Stelaż (nogi) stalowy chromowany, w kształcie płozy o przekroju 40 mm x 10 mm. Mocowany do pionowej, przedniej oraz tylnej płaszczyzny podłokietnika w jego dolnej części, „wpuszczony” w płaszczyznę podłokietnika (powierzchnia podłokietnika oraz profilu płozy tworzą jedną płaszczyznę), bez widocznych elementów mocujących. • Podłokietniki oraz oparcie fotela w formie brył prostopadłościennych otaczają z trzech stron komfortowe siedzisko. • Siedzisko i oparcie wykonane jako niezależne elementy (poduchy), mocowane do kubelka (stelaża) zamkiem błyskawicznym. • Wypełnienie siedziska i oparcia fotela wykonane z wysokoodbojnej pianki poliuretanowej ciętej o gęstości 35 kg/m³. • Wymagany raport z badań potwierdzający zgodność z normą PN-EN 15373:2007. 	4	
9.	<p>SOFA WYPOCZYNKOWA 3-osobowa (rys. 18, rys. 19)</p> <ul style="list-style-type: none"> • Wymiary jak na rysunku 19. • Sofa tapicerowana wysokiej jakości skórą licową, niekorygowaną o jakości potwierdzonej raportem technicznym w oparciu o normę PN EN 13336. Kolor skóry do ustalenia. Wykonawca proponuje co najmniej pięć kolorów, w tym ecrú i szary. • Stelaż wewnętrzny sofy wykonany z litego drewna, o konstrukcji skrzyniowej, z elementami płyty pilśniowej, sklejki oraz sprężyn falistych. • Stelaż (nogi) stalowy chromowany, w kształcie płozy o przekroju 40 mm x 10 mm. Mocowany do pionowej, przedniej oraz tylnej płaszczyzny podłokietnika w jego dolnej części, „wpuszczony” w płaszczyznę podłokietnika (powierzchnia podłokietnika oraz profilu płozy tworzą jedną płaszczyznę), bez widocznych elementów mocujących. • Podłokietniki oraz elementy oparcia sofy (trzy) w formie brył prostopadłościennych otaczają z trzech stron komfortowe siedzisko. • Siedzisko i oparcie wykonane jako niezależne elementy (poduchy), mocowane do kubelka (stelaża) zamkiem błyskawicznym. • Wypełnienie siedziska i elementów oparcia sofy wykonane z wysokoodbojnej pianki poliuretanowej ciętej o gęstości 35 kg/m³. • Wymagany raport z badań potwierdzający zgodność z normą PN-EN 15373:2007 	2	
10.	<p>STOLIK OKOLICZNOŚCIOWY (rys. 20, rys. 21)</p> <ul style="list-style-type: none"> • Wymiary jak na rysunku 21. • Błat stolika o konstrukcji skrzyniowej, zamkniętej, wykonany z płyty wiórowej, wykończony ze wszystkich stron laminatem wysokociśnieniowym HPL, w kolorze szarym mat. • Stelaż (nogi) stalowy chromowany, w kształcie płozy, wykonanej z płaskownika o przekroju 40 mm x 10 mm, zagięcie po łuku. Mocowany do pionowej, przedniej oraz tylnej płaszczyzny blatu stolika, „wpuszczony” w płaszczyznę blatu (powierzchnia boczna blatu oraz profilu płozy tworzą jedną płaszczyznę), bez widocznych elementów mocujących. 	2	

W załączeniu do powyższego opisu, w celu potwierdzenia, że oferowane dostawy odpowiadają wymaganiom określonym przez Zamawiającego, przekazuję foldery oferowanych mebli, zawierające co najmniej zdjęcie produktu w formacie A5 lub większym, nazwę/symbol/numer katalogowy oraz nazwę producenta produktu.

.....
(miejscowość i data)

.....
(podpis osoby/osób uprawnionych do występowania w imieniu Wykonawcy)

Opis oferowanych mebli

Część II – Meble konferencyjne

W celu potwierdzenia, że oferowane dostawy odpowiadają wymaganiom określonym przez Zamawiającego, przedstawiam poniższy opis oferowanych mebli.

Lp.	Opis produktu	Ilość	Nazwa handlowa oferowanego produktu
1.	<p>KRZESŁO KONFERENCYJNE (rys. nr 22)</p> <ul style="list-style-type: none"> • Wymiary: <ul style="list-style-type: none"> o szerokość całkowita krzesła 580-620 mm; o głębokość całkowita krzesła 540-570 mm; o wysokość całkowita krzesła 800-900 mm; o wysokość siedziska 420-500 mm. • Siedzisko i oparcie <ul style="list-style-type: none"> o miękkie, tapicerowane oparcie i siedzisko; o oparcie tapicerowane z obydwu stron; • Tapicerka <ul style="list-style-type: none"> o 100% poliester lub 100% polipropylen, kolor granatowy; o odporna na ścieranie; o atest na trudnopalność. • Rama <ul style="list-style-type: none"> o Monolityczna, stalowa – malowana proszkowo na kolor aluminium; o przednie nogi wraz z podłokietnikami wykonane z jednego elementu dla każdej strony, profil płaski; o tylne nogi wykonane z jednego elementu o przekroju kołowym podtrzymujące siedzisko i oparcie, połączone poprzez spawanie z podłokietnikami i przednimi nogami; o podłokietniki z drewnianymi nakładkami, kolor do ustalenia. • Możliwość składowania w stosie (min. 3 szt.) <p>STÓL BIUROWY</p> <ul style="list-style-type: none"> • Stół biurowy na metalowej podstawie o wymiarach szer. 1400 mm x gł. 600 mm x wys. 740 mm (+ 25 mm regulacji). • Błat stołu wykonany z płyty wiórowej o gr. min. 35 mm, dwustronnie laminowanej melaminą, kolor szary, matowy. Obrzeża płyty blatu biurka mają być okleinowane dklejką ABS o grubości 2 mm. Płyta wiórowa musi spełniać wymagania normy PN EN 14322, emisja formaldehydu musi odpowiadać klasie E1, gęstości min. 630 kg/m³. • Stelaż stołu spawany, wykonany z profili stalowych zamkniętych 40 mm x 20 mm, nogi o przekroju Ø 40 mm. Całość malowana proszkowo na kolor szary, matowy. Nogi z regulacją. Zakres regulacji min. 20 mm. Stopka wykonana ze stali nierdzewnej podklejona podkładką gumową. Odległość pomiędzy nogami, wzdłuż dłuższego boku min. 1250 mm • Minimalna całkowita wysokość stołu (stelaż z blatem, przy maksymalnie wkręconej stopce) 740 mm. 	20	
2.		7	

W załączeniu do powyższego opisu, w celu potwierdzenia, że oferowane dostawy odpowiadają wymaganiom określonym przez Zamawiającego, przekazuję foldery oferowanych mebli, zawierające co najmniej zdjęcie produktu w formacie A5 lub większym, nazwę/symbol/numer katalogowy oraz nazwę producenta produktu.

.....
(miejscowość i data)

.....
(podpis osoby/osób uprawnionych
do występowania w imieniu Wykonawcy)