

Rodzaj ładunku

Drewno okrągłe (papierówka) iglasta z szorstką, ściśle przylegającą korą, o długości 2,5 do 2,6 m. Przed załadunkiem należy usunąć lód i śnieg.

Wagony

Wagony odkryte typu Ea ...

Prędkość przewozu

Max 100 km/h

Sposób załadunku

- ① Drewno ładowane poprzecznie do osi podłużnej wagonu.

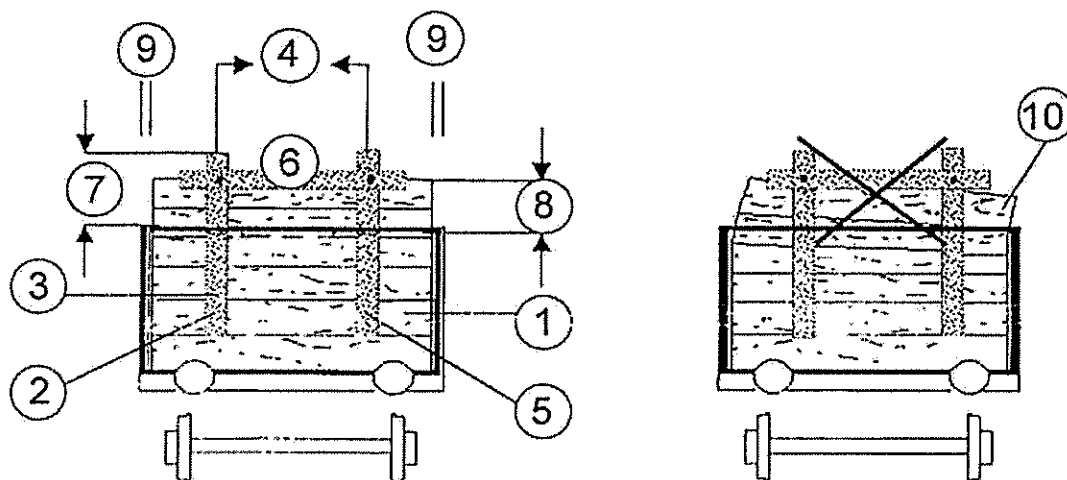

Drewno leżące poziomo nie powinno kołysać się i powinno tworzyć zwartą jednostkę ładunkową

Zabezpieczenie

- w kierunku wzdłużnym

- ② stos zabezpieczony jest ze strony każdej ściany czołowej przez dwa ustawione pionowo pale drewniane o długości ok. 2,5 m każdy,
③ minimalna średnica pali wynosi 15 cm,
④ odległość między palami wynosi ok. 1,5 m,
⑤ pale muszą być ustawione na leżącym w dolnej części ładunku drewnie tak, aby nie mogły osiadać (zsunąć się),
⑥ pale połączone są ze sobą przez poziomo przybite drewno,

- ⑦ pale mogą wystawać ponad ścianę wagonu max 70 cm,
- ⑧ ładunek może wystawać max 50 cm ponad ściany wagonu i musi leżeć min. 20 cm poniżej górnej krawędzi pali zabezpieczających

w kierunku poprzecznym

- ⑨ część ładunku wystająca ponad ściany wagonu musi być równo (jednakowo) oddalona od ścian bocznych wagonu
- ⑩ nie może być żadnego przekoszenia stosu