

SPECYFIKACJA TECHNICZNA DLA MEBLI

Przedmiotem zamówienia jest zakup z dostawą i montażem mebli do pomieszczeń biurowych w prokuraturach okręgu łomżyńskiego

Meble należy wykonać z płyty wiórowej trzywarstwowej laminowanej o gęstości 650 - 690 kg/m³ zgodnie z normą PN-EN14322 w klasie higieniczności E1 proponowana płyta:

- na korpusy i fronty K085 PW KRONOSPAN 18mm
- blaty biurek 36mm

Wszystkie wąskie krawędzie zabezpieczyć obrzeżem ABS o grubości 2 mm, bez żadnych uszkodzeń, wyrwań i nierówności. Krawędzie obrzeża muszą być zaokrąglone promieniem w taki sposób, by uzyskać idealny i gładki promień. Obrzeże ABS musi wiernie odzwierciedlać kolor i strukturę dekoru płyty laminowanej.

Zastosować okucia meblowe dobrej jakości, gwarantującej długotrwały i bezawaryjny okres użytkowania. Drzwi powinny być osadzone na samo domykających zawiasach z cichym domykiem o kącie rozwarcia min. 90 stopni (GTV z spowalniaczem). Prowadnik przykręcać na euro-wkręty. Drzwi szaf montować w ilości 3 sztuk zawiasów na skrzydło oraz zamki baskwilowe patentowe przy wysokości pow. 150cm. Z W kontenerach należy zastosować prowadnice i szuflady zgodnie z poniższym opisem:

- Wszystkie drzwi zamykane na zamek.
- We wszystkich kontenerach i komodach z szufladami zastosować zamki patentowe SISO X850 oraz prowadnice dolnego montażu z spowalniaczem cichym domykiem.
- Kontenerki i półki pod drukarki pod biurkowe mają być ruchome i wyposażone w 4 kółka łożyskowane.

Szuflady pod klawiaturę na prowadnicach kulowych. W meblach zastosować uchwyty aluminiowe 2 – punktowe UP 81-0128-G0008 – odpowiednie dla poszczególnych grup towarowych. Półki w szafach muszą mieć możliwość regulacji wysokości. Półki mocowane systemem zapadkowym, uniemożliwiającym ich przypadkowe wysunięcie. Odległość między półkami 350 mm. Środkowa półka w szafach powyżej 150cm skręcana na stałe za pomocą konfirmatów 6.4x50mm.

Wszystkie elementy wymagające poziomowania muszą być wyposażone w regulatory poziomowania.

Wszystkie meble powinny być fabrycznie nowe. Meble dostarczać kompletne w całości lub zmontować w siedzibie Zamawiającego po wcześniejszym ustaleniu terminu w sposób nieutrudniający pracę.

Przy montażu końcowym meble należy wypoziomować oraz zabezpieczyć (tam gdzie jest to konieczne) przed przesunięciami (skręcić poszczególne elementy lub przytwierdzić do ściany).

Meble należy wykonać profesjonalnie, zgodnie ze sztuką stolarską z zachowaniem wysokiej jakości, estetyki i trwałości wykonania. Wszystkie użyte materiały do wykonania mebli muszą być dopuszczone do obrotu na terytorium RP, posiadać wszelkie wymagane przez przepisy prawa świadectwa, certyfikaty, atesty, deklaracje zgodności, oraz spełniać wszelkie wymagane przez przepisy prawa wymogi w zakresie norm bezpieczeństwa.

Wykonawca w zakresie prac przed montażem będzie musiał zdemontować i powynosić meble z pomieszczeń biurowych we wskazane miejsce przez zamawiającego.

Przed przystąpieniem do realizacji Wykonawca powinien dokonać wizji pomieszczeń w celu potwierdzenia wymiarów mebli, jednocześnie dokonując niezbędnych uzgodnień z równoczesnym naniesieniem poprawek w dokumentacji w przypadku uznania zasadności ich potrzeby.

Wszystkie poprawki wynikające z dokonanych obmiarów należy przedstawić w formie

pisemnej Zamawiającemu do akceptacji pod rygorem ich niezaakceptowania. Samowolne wprowadzenie zmian i poprawek bez wymaganej zgody może stanowić podstawę do odstąpienia od realizacji przedmiotu umowy w przypadku stwierdzenia odstępstw, które nie zostały zgłoszone i zaakceptowane.

**Zdjęcia poglądowe pomieszczeń biurowych wraz z wymiarami w Prokuraturze Okręgowej
w Łomży
Obudowa niszcarki -2 sztuki**

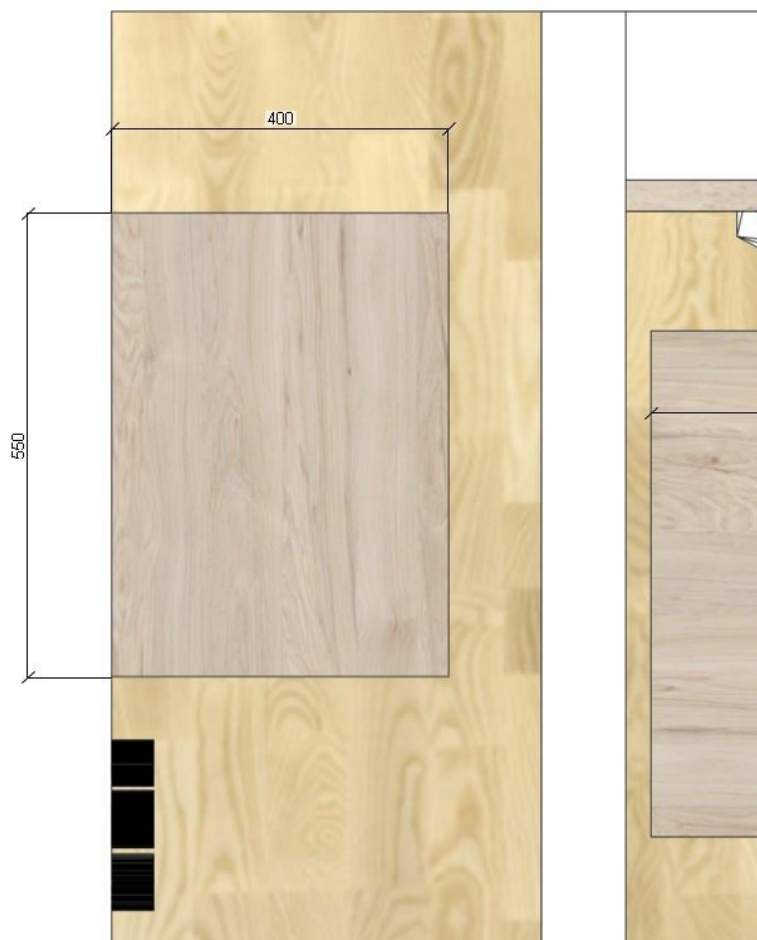

2 szt

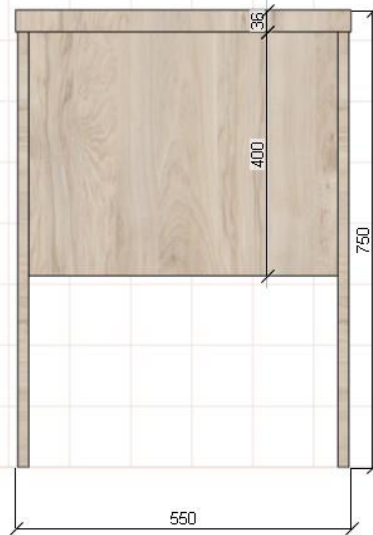

Pokój nr 14

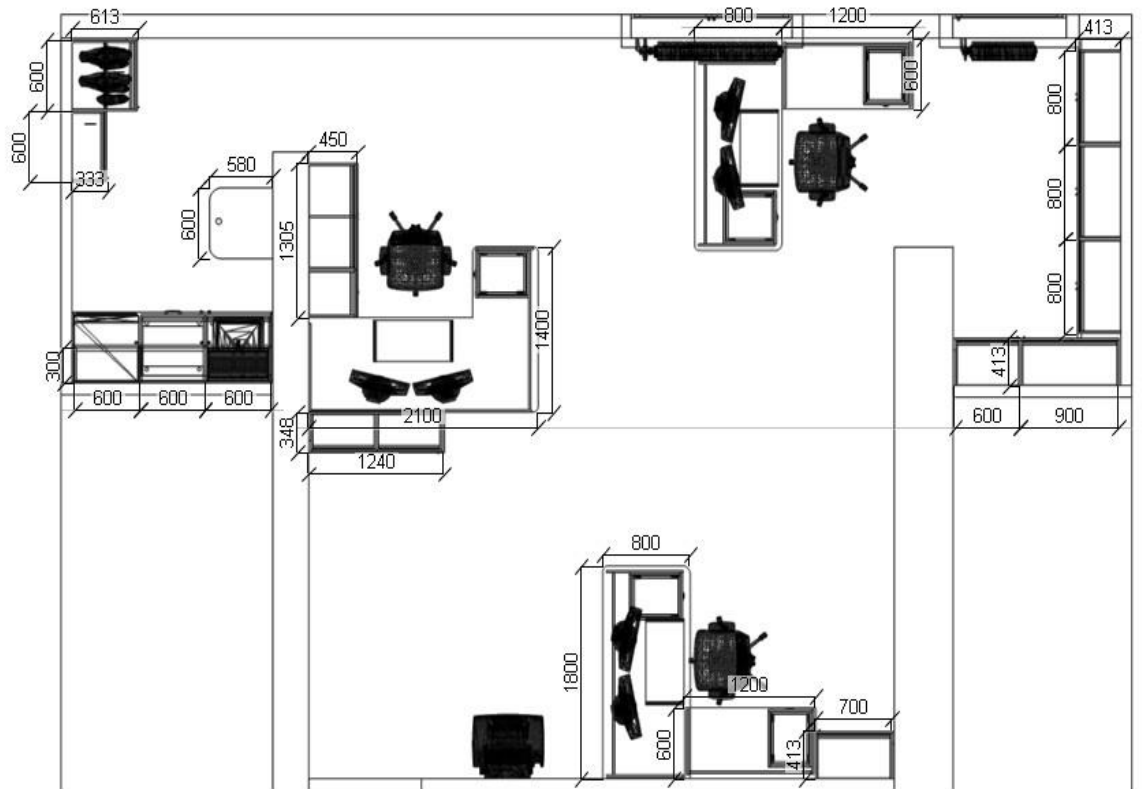

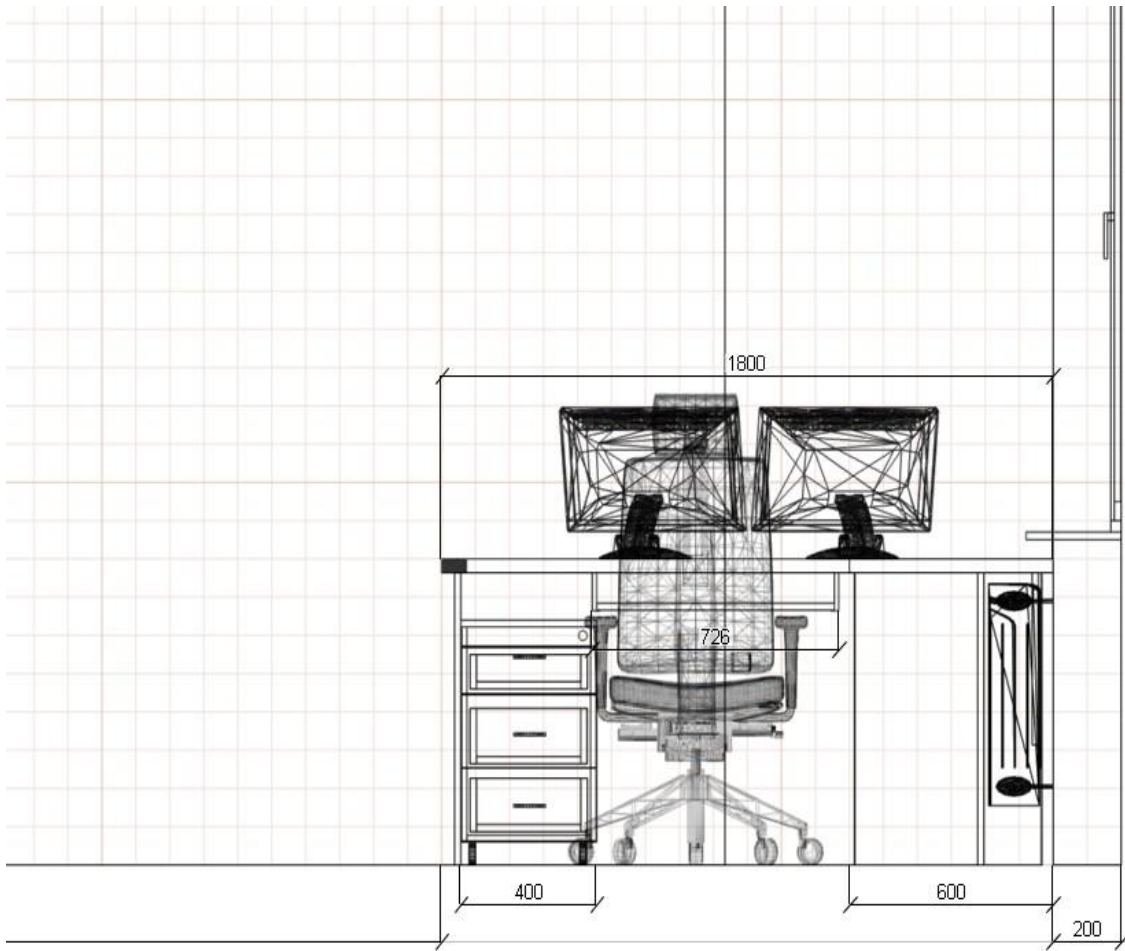





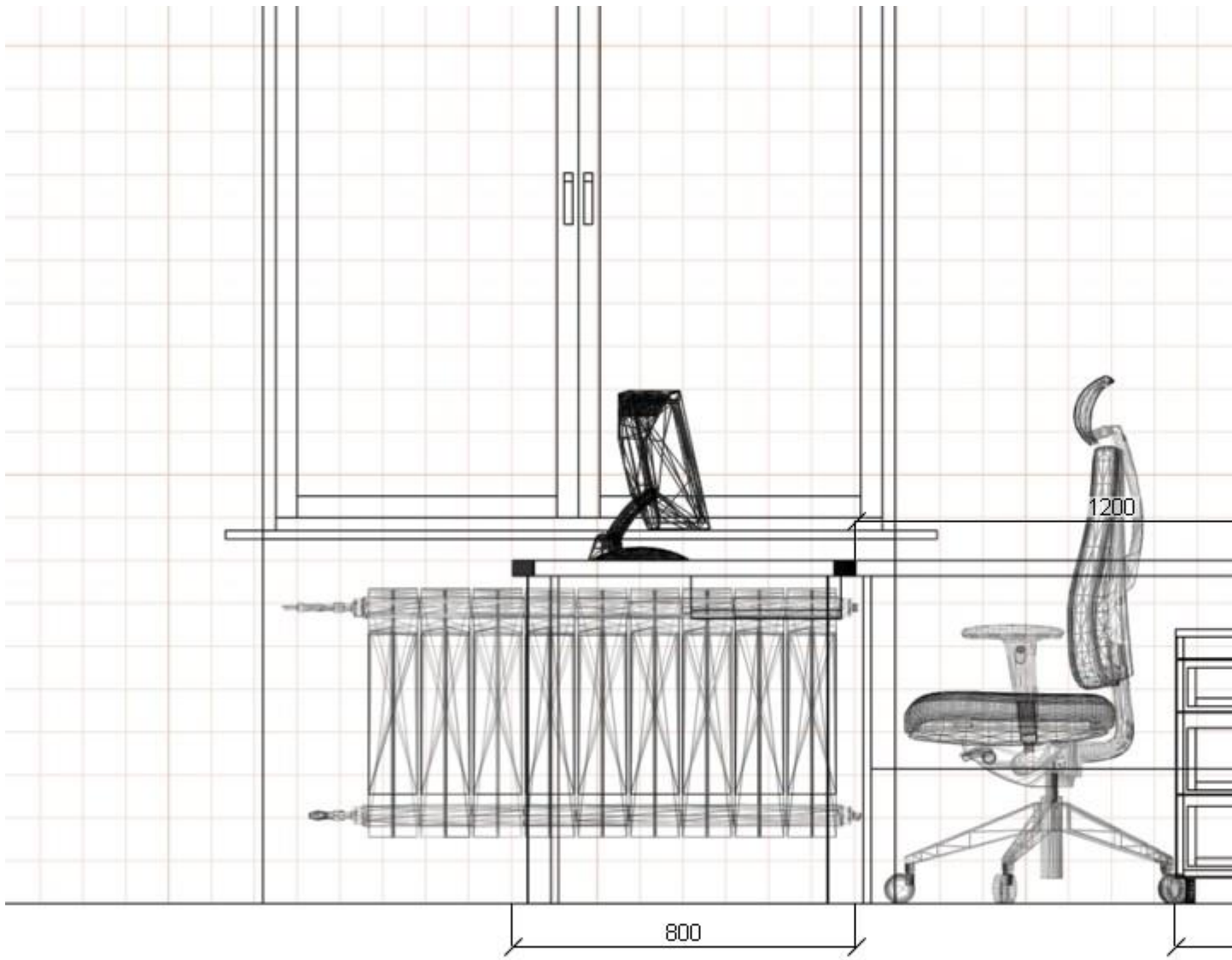



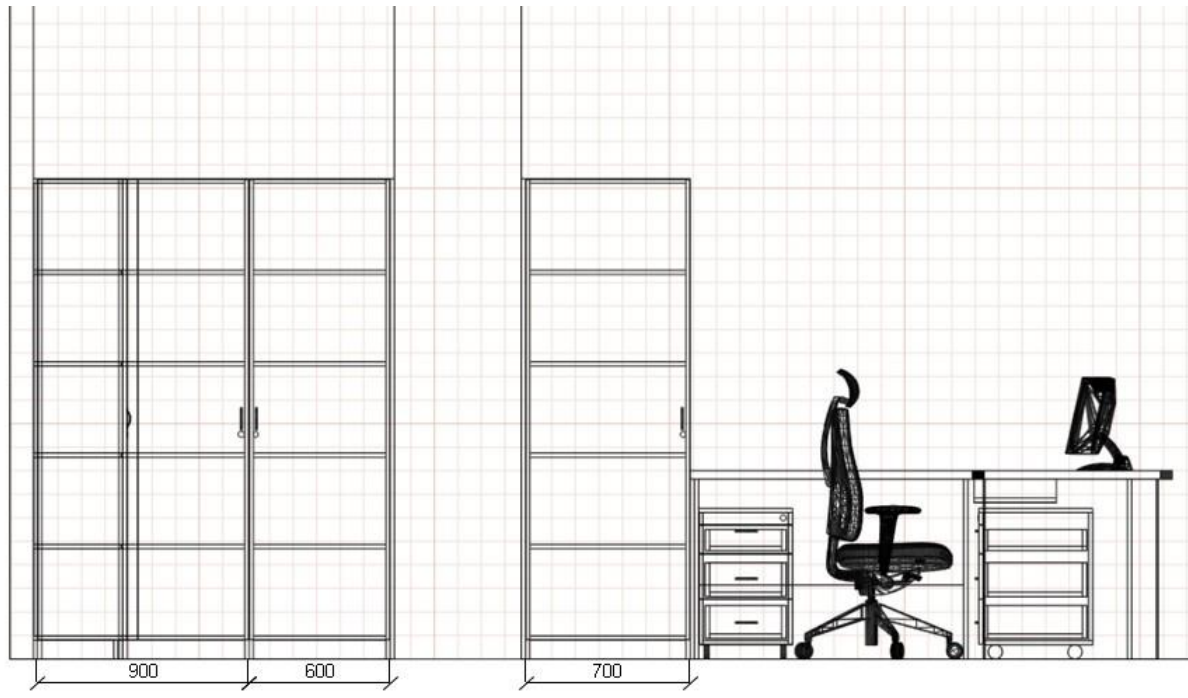

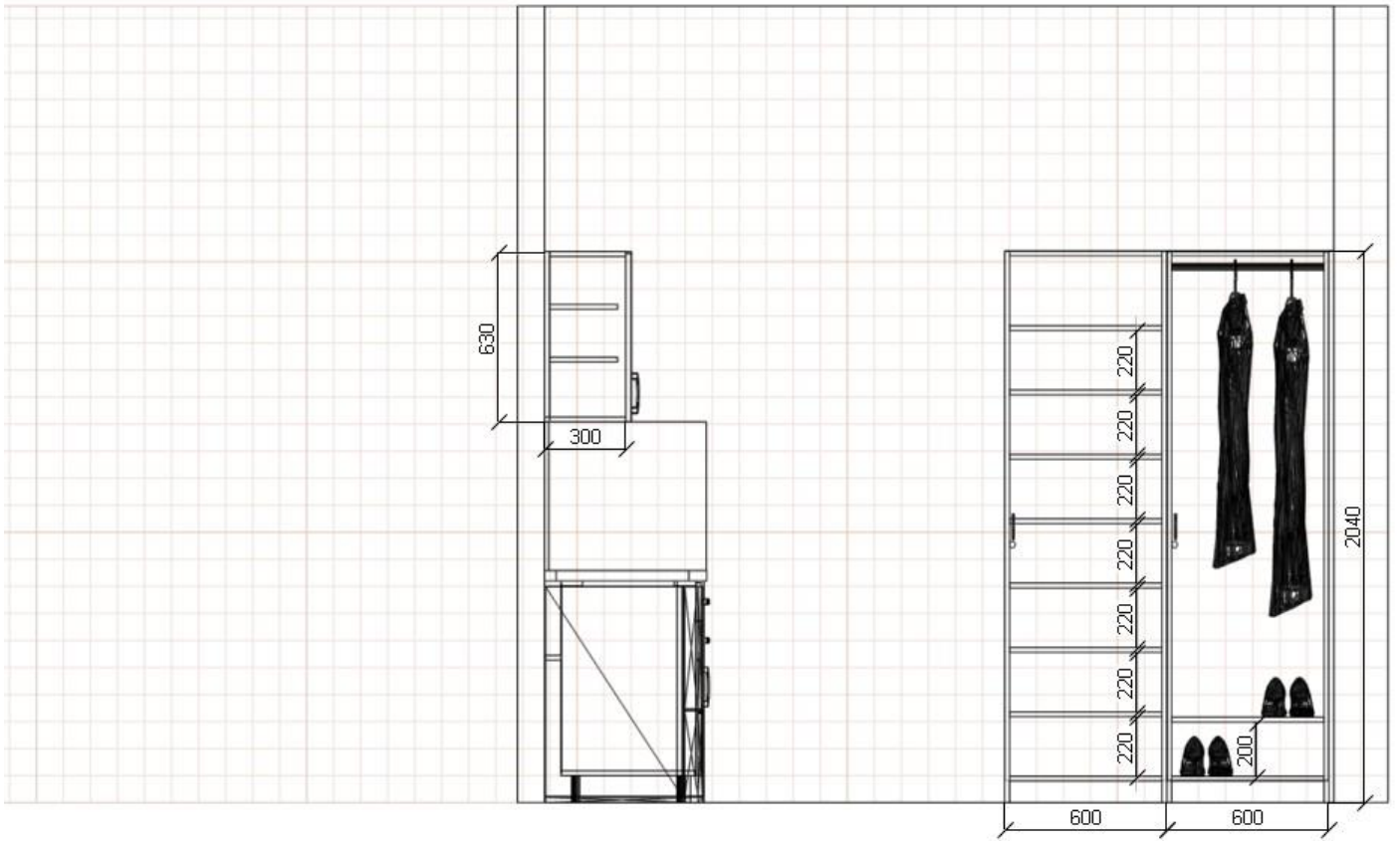

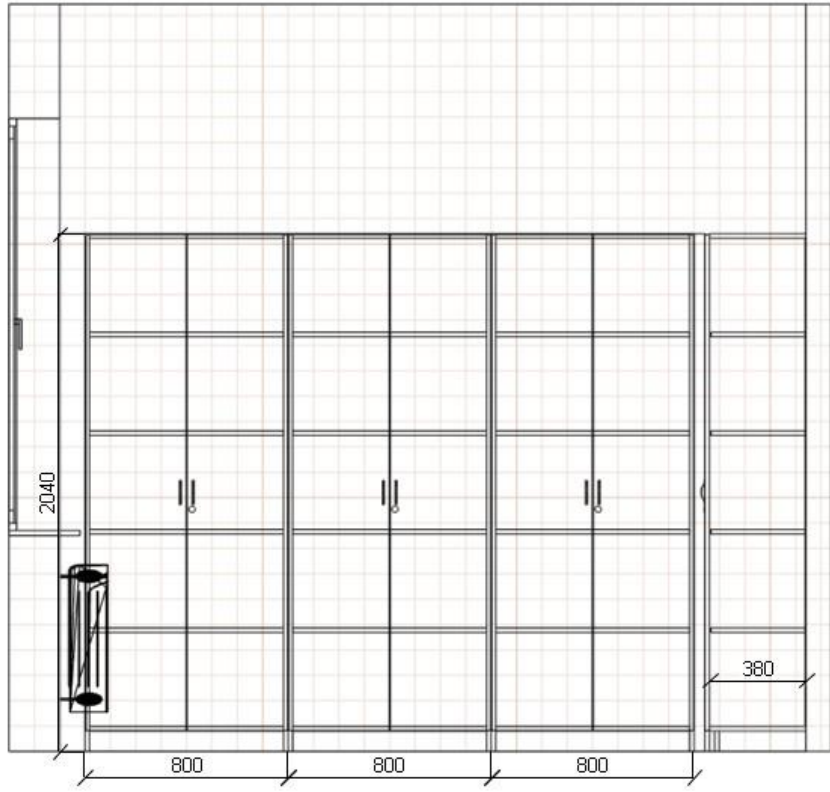







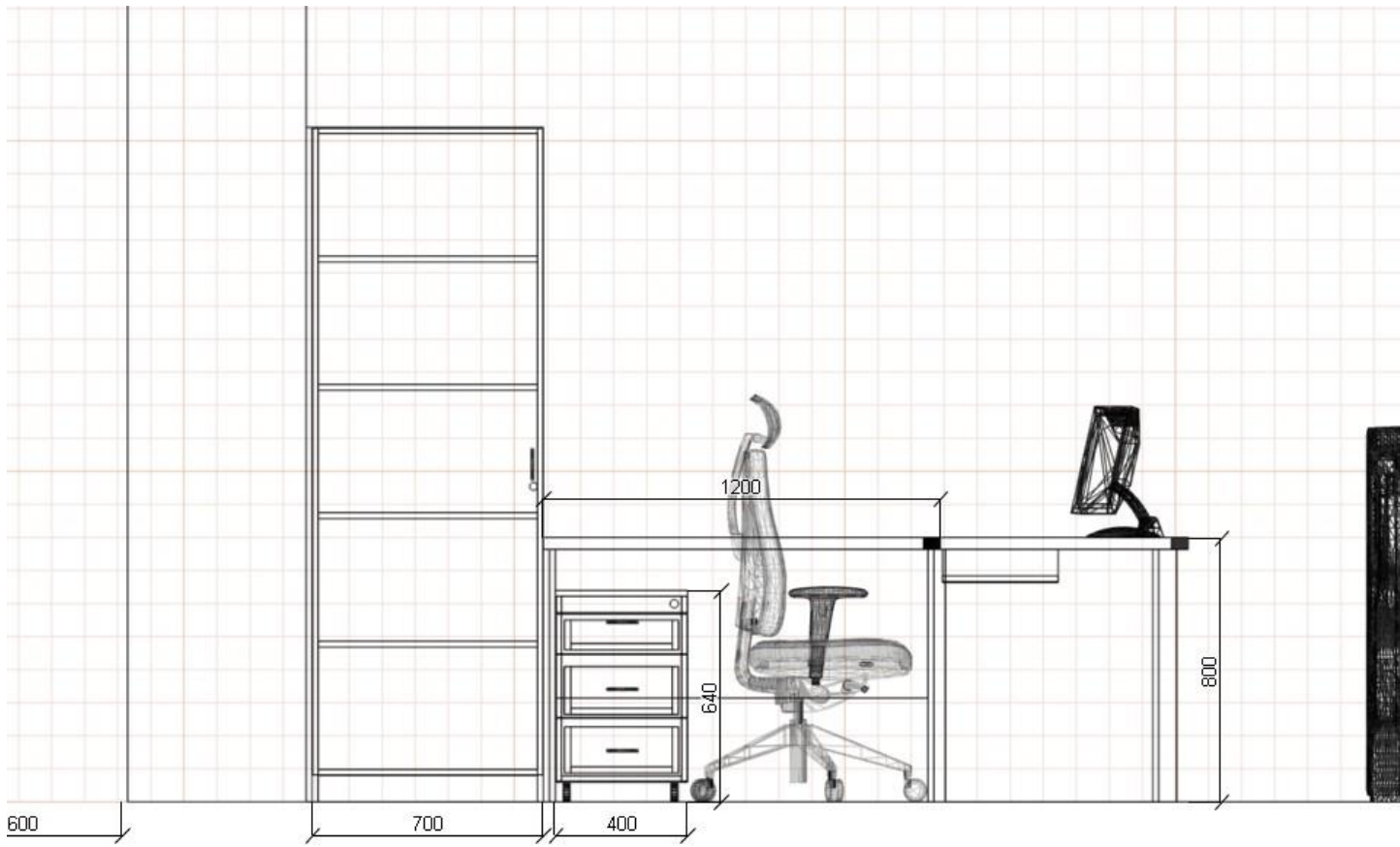





Pok. 30

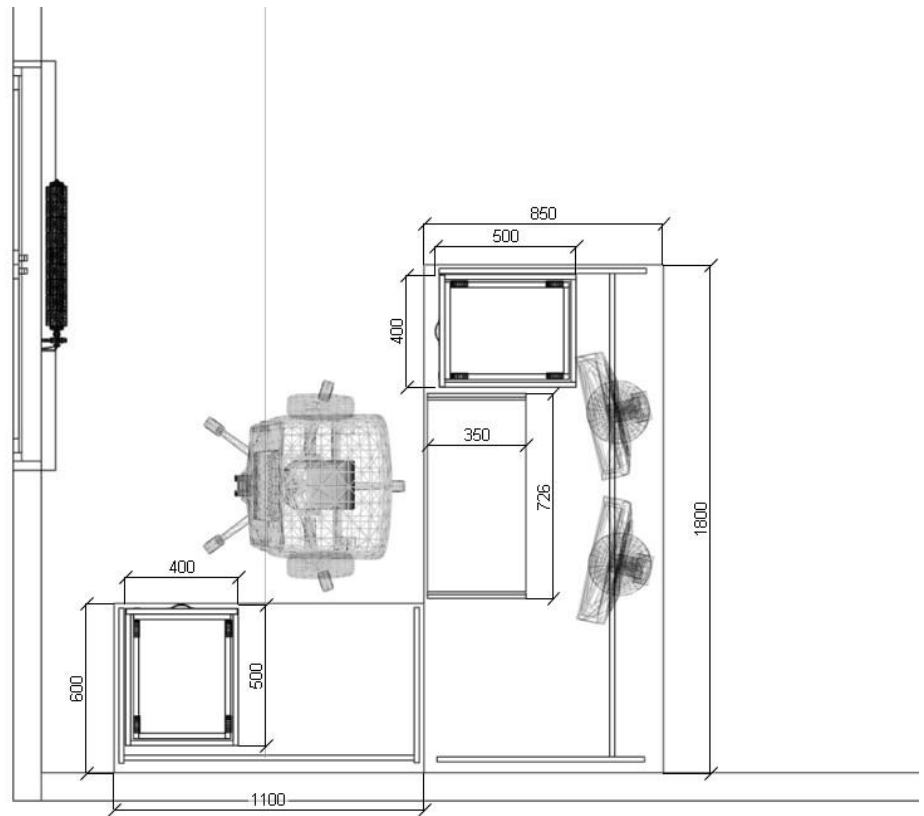







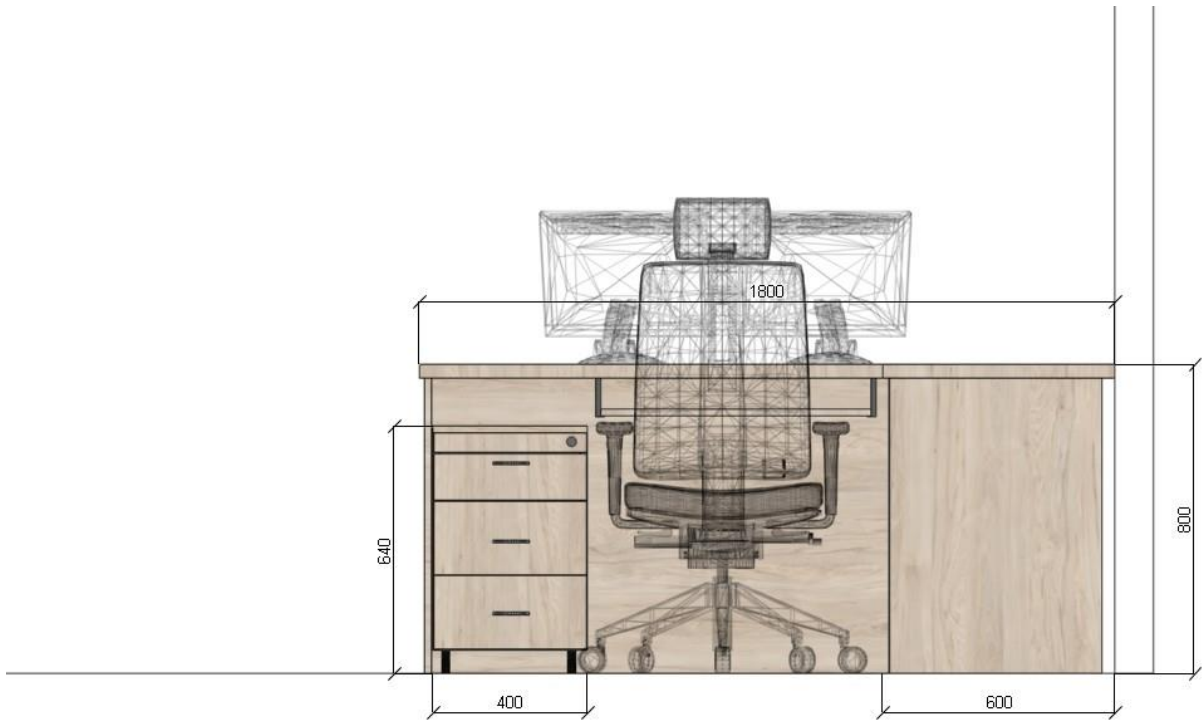

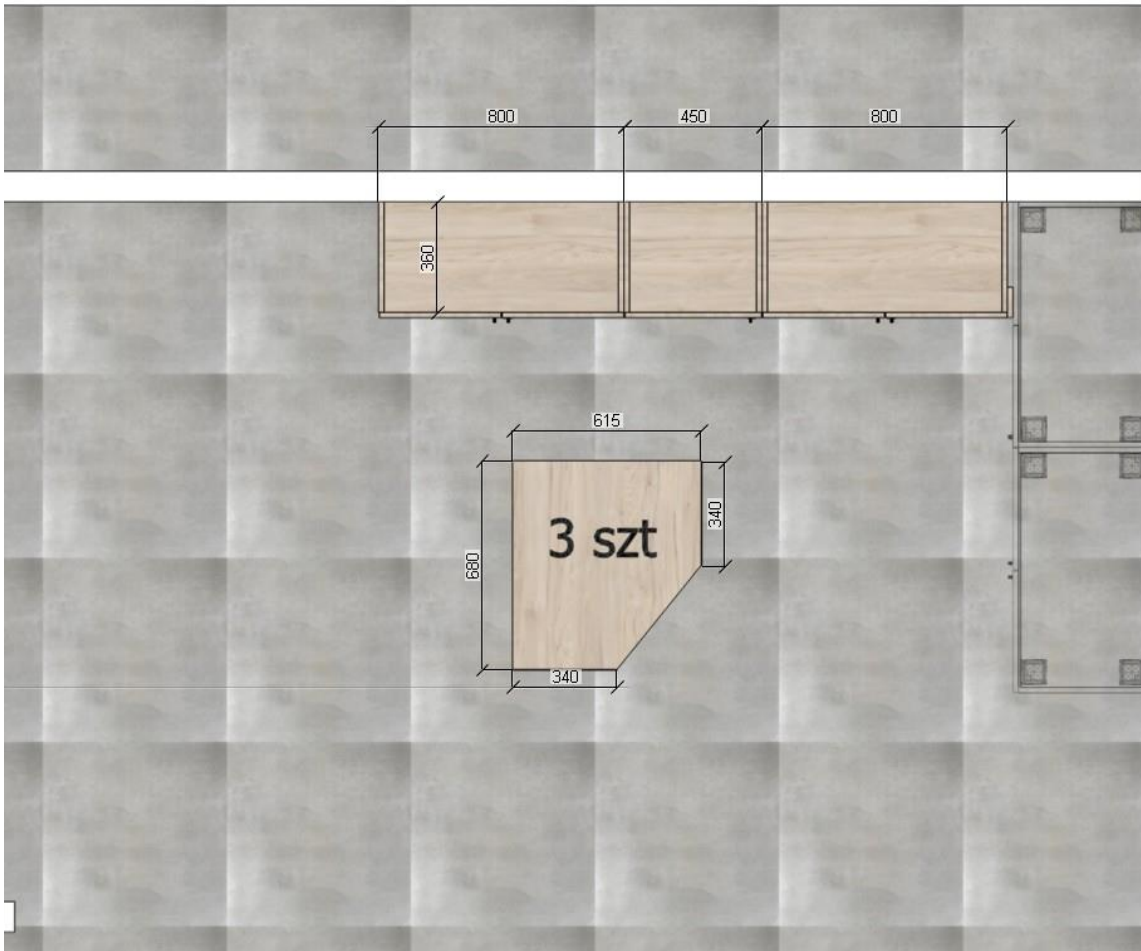

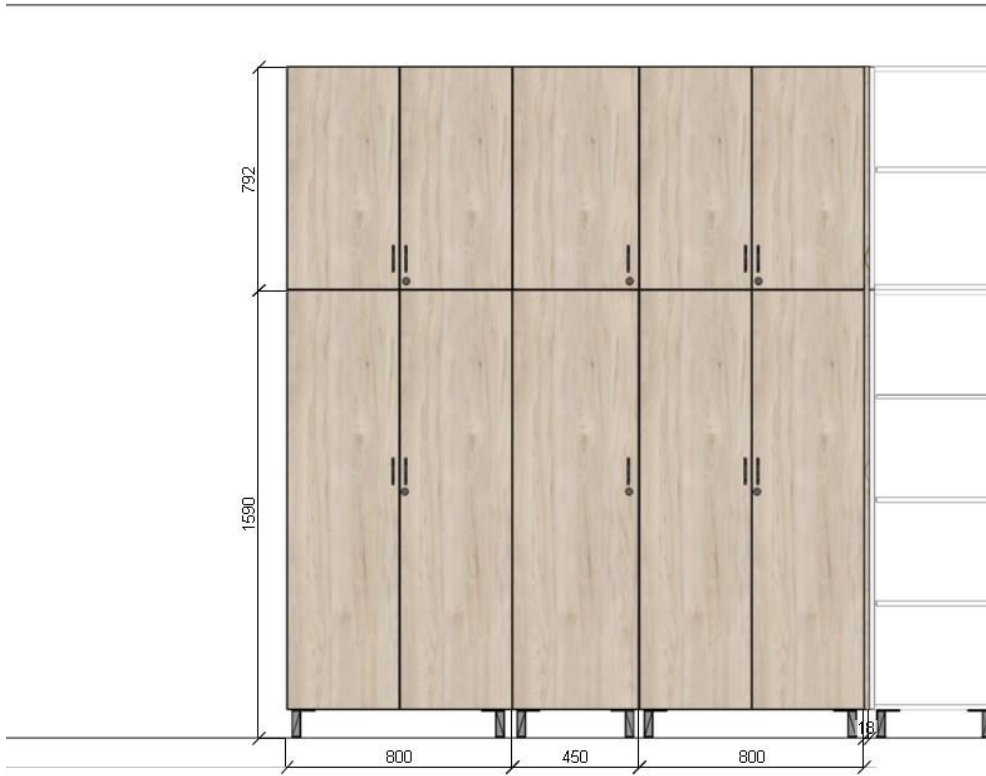

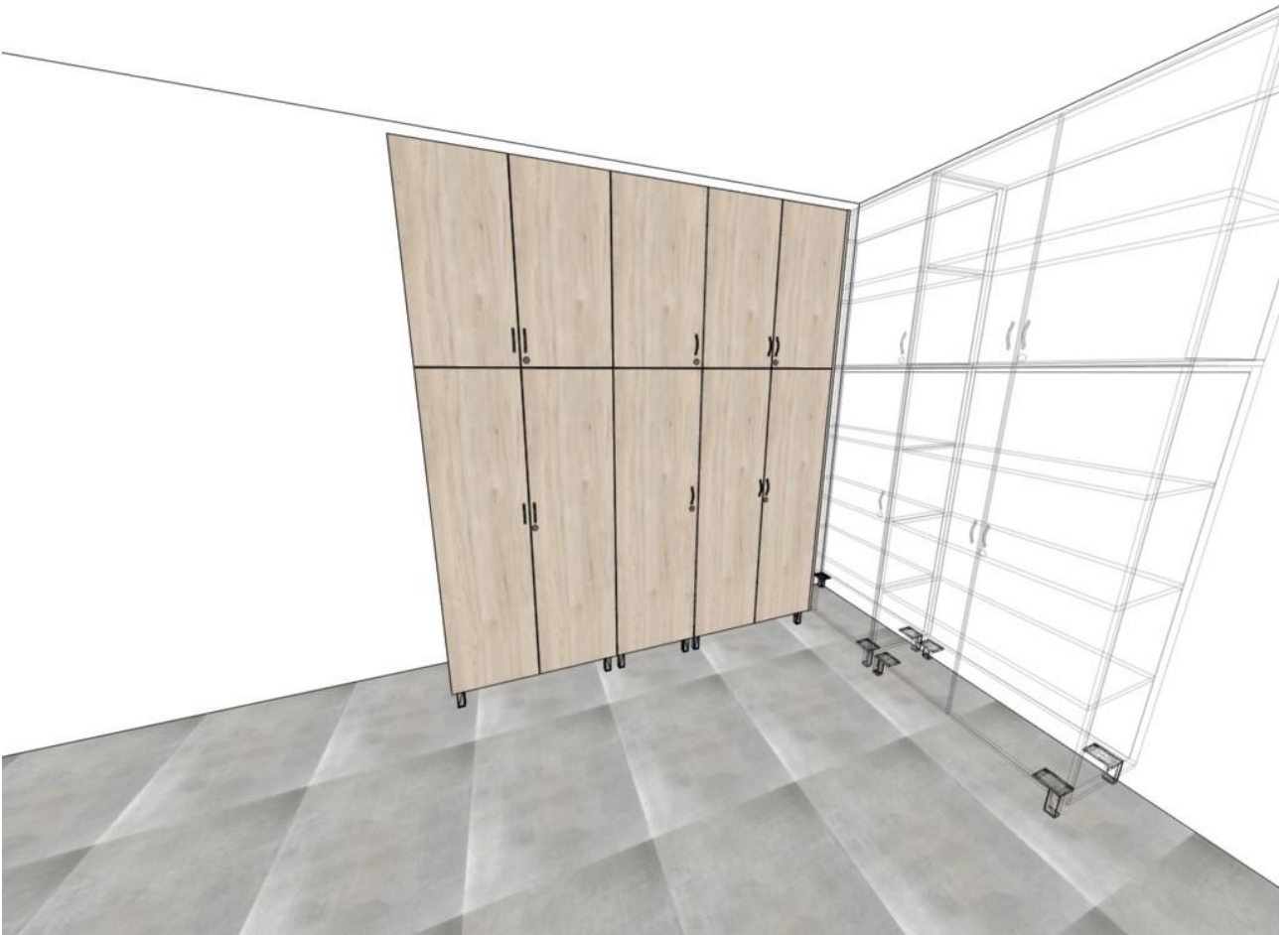

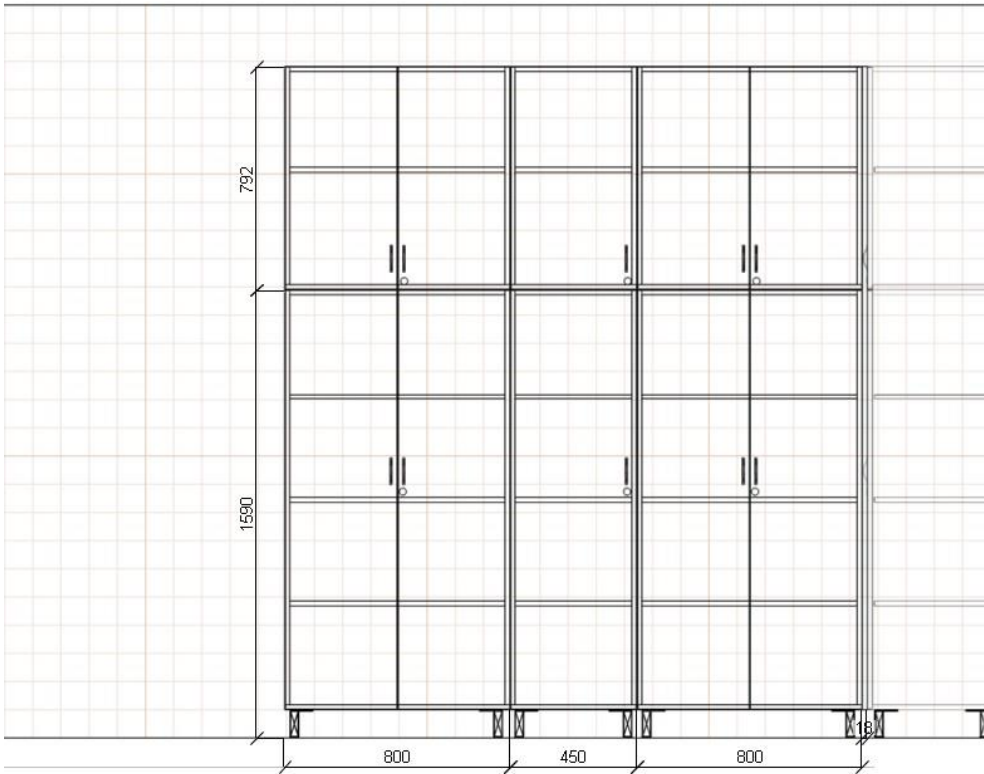

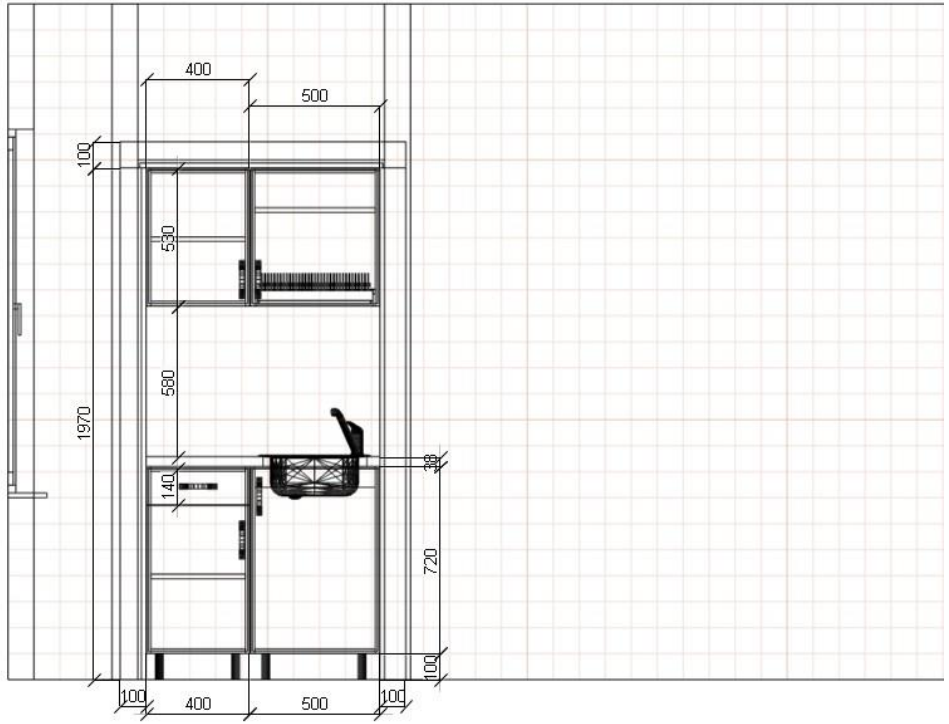

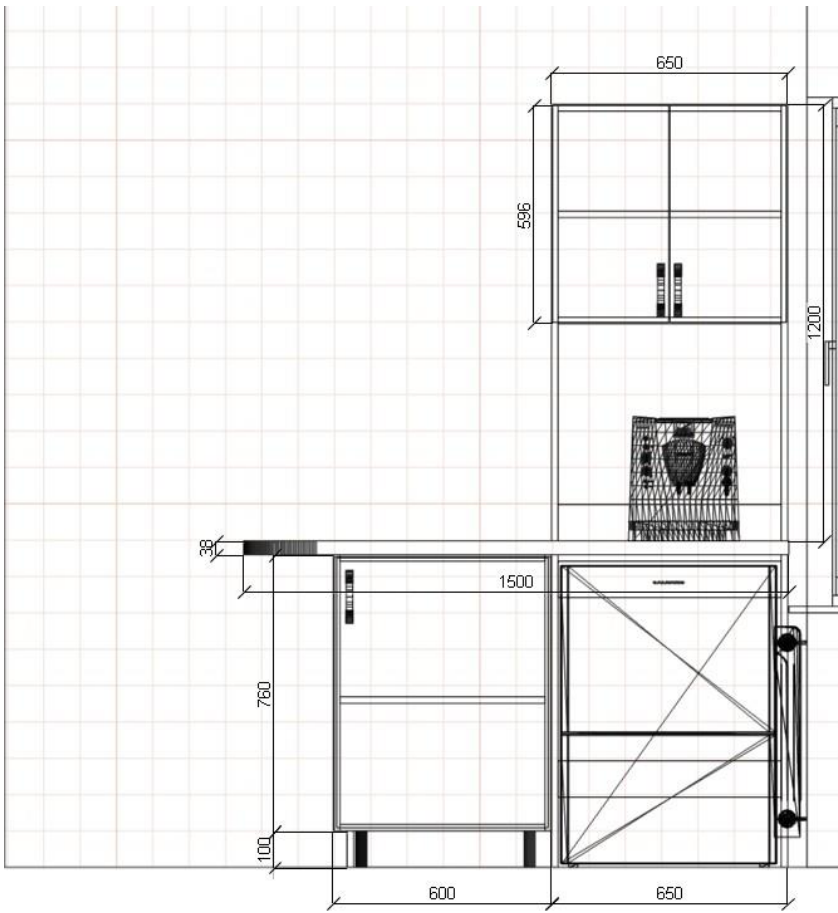

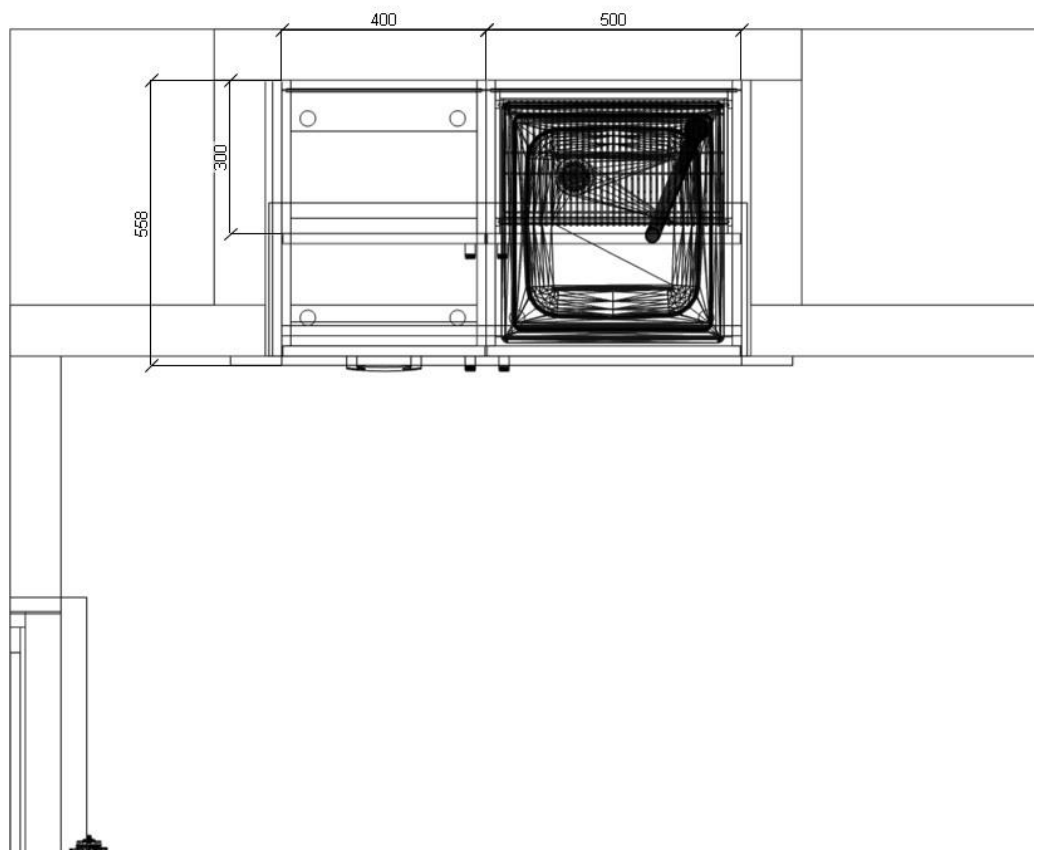

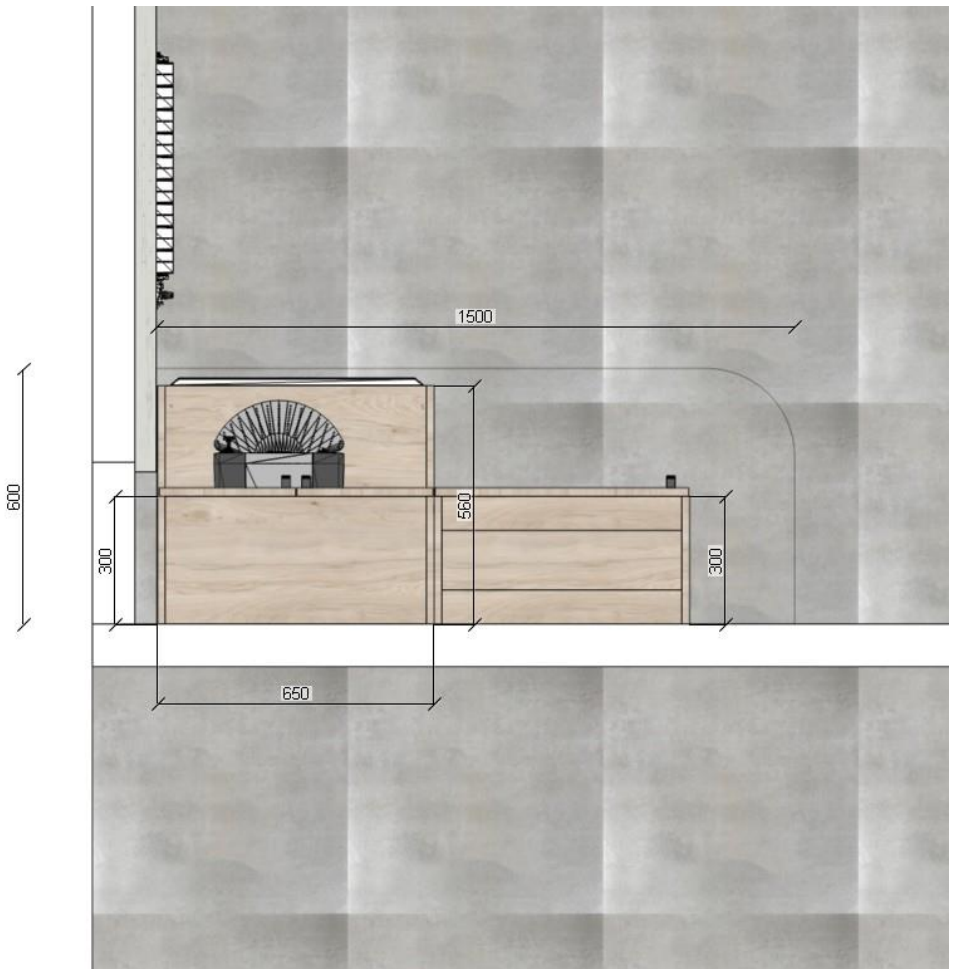



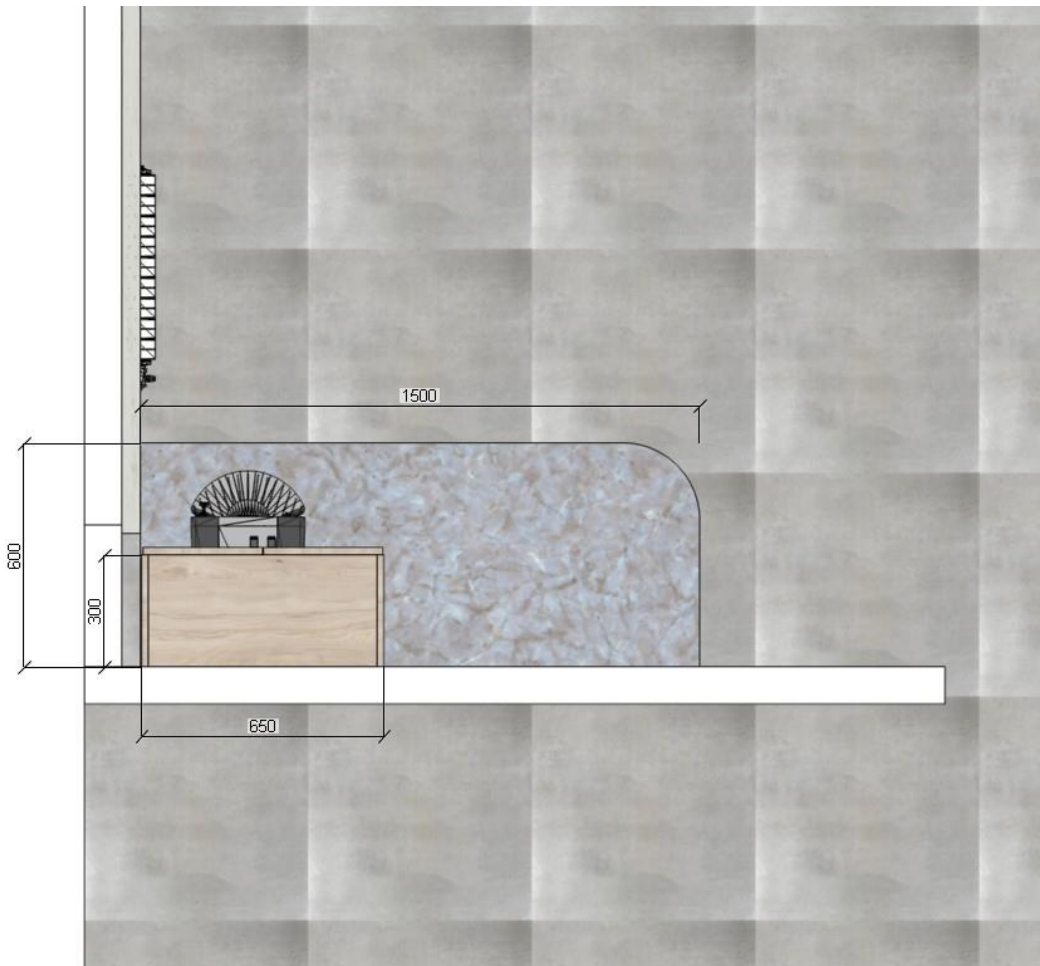



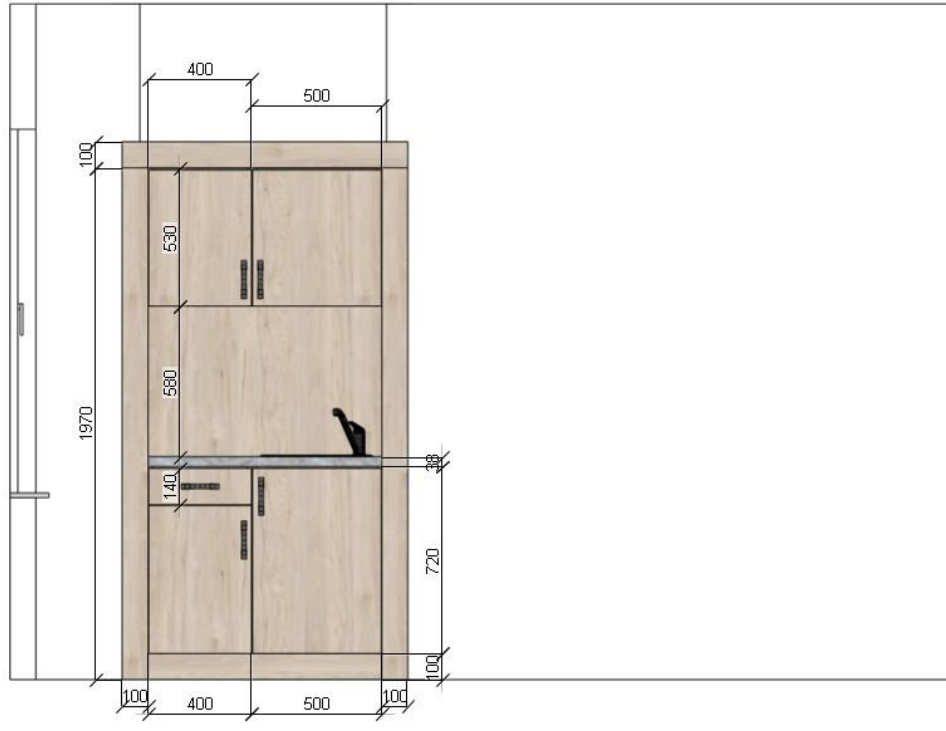

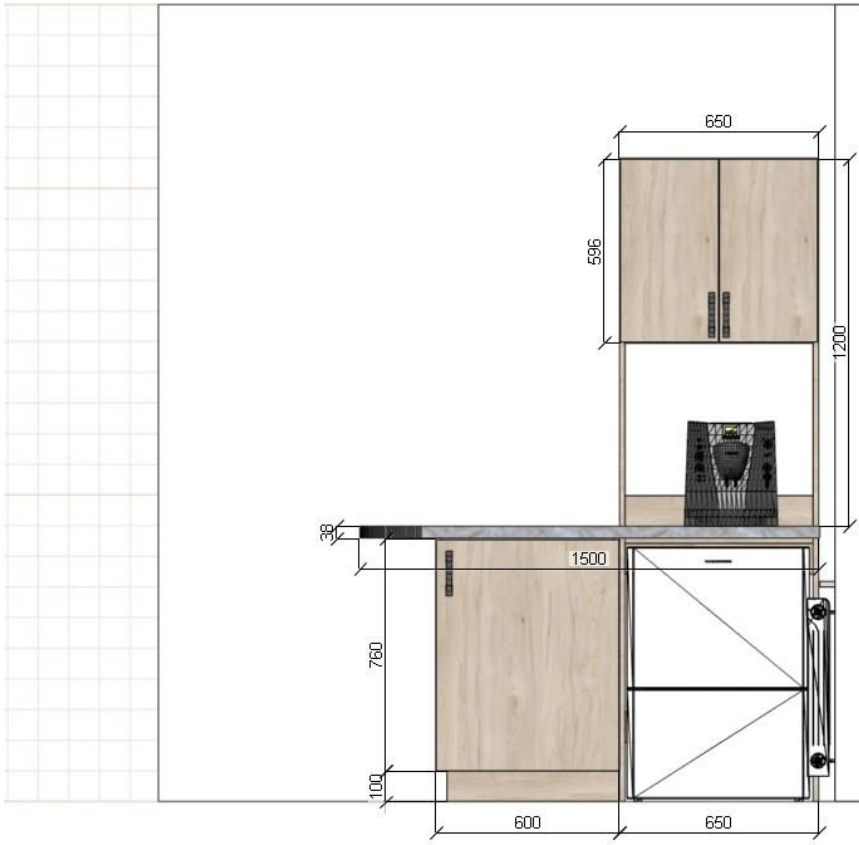



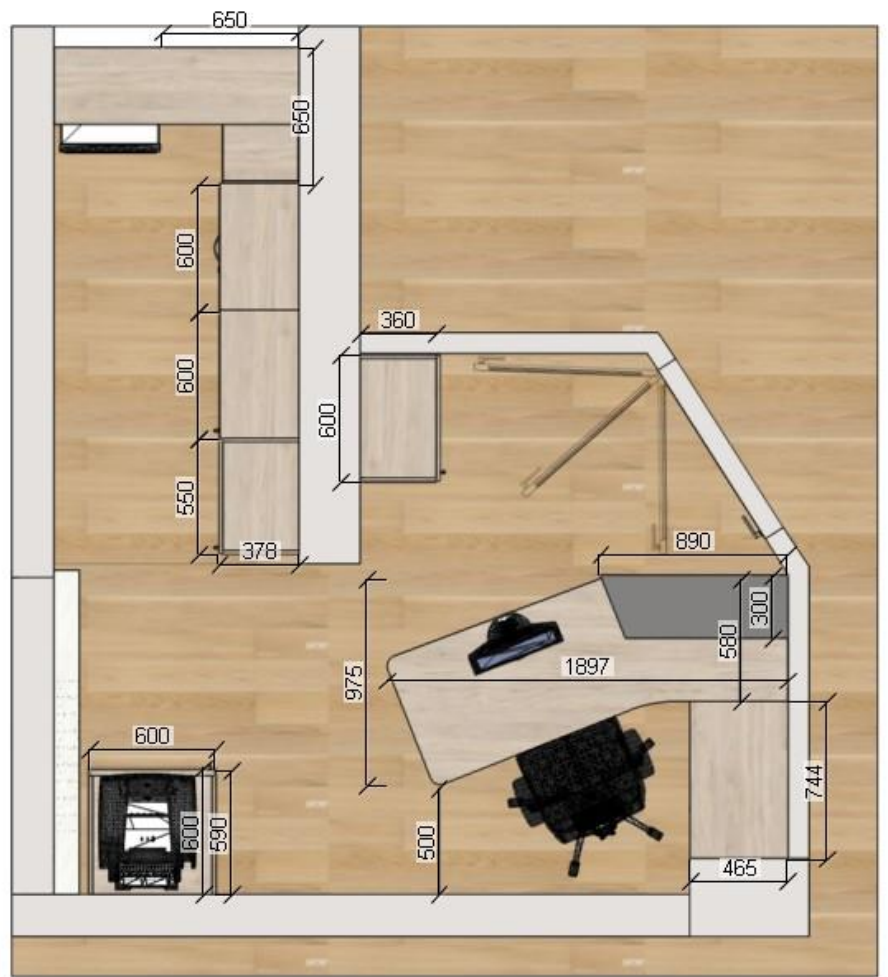









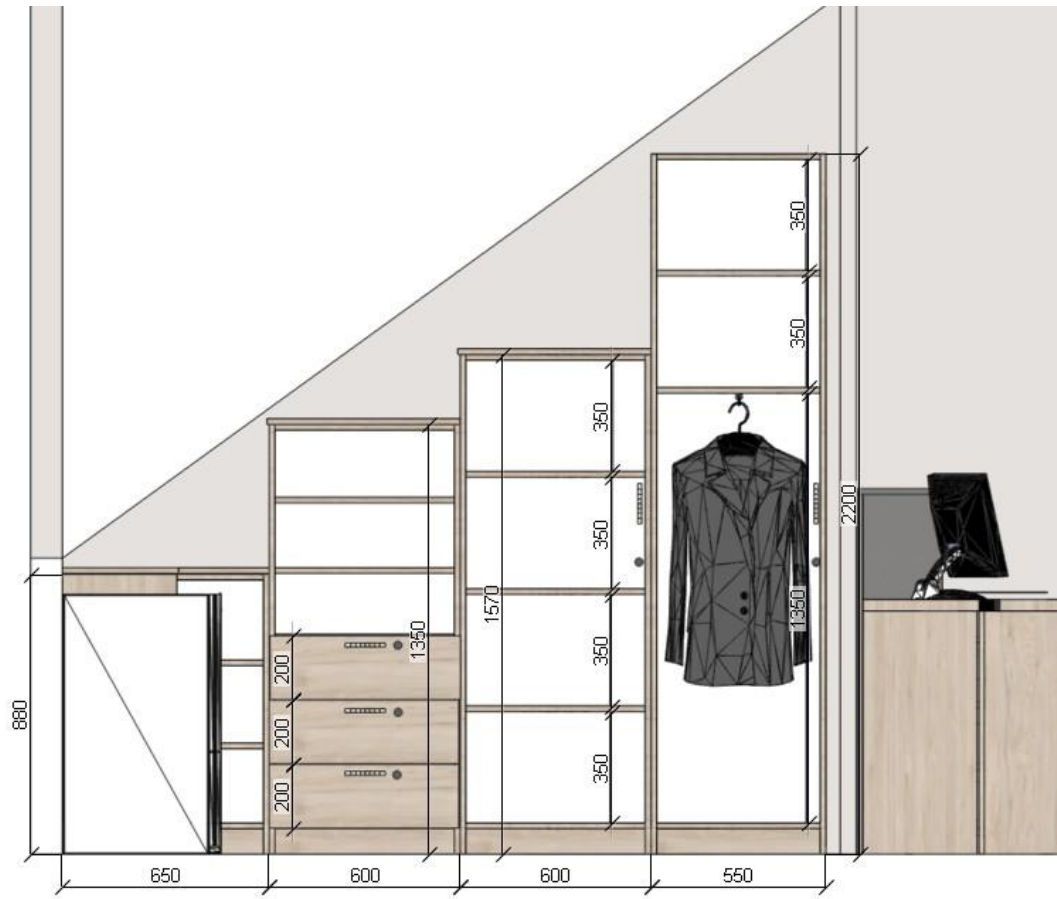







Pok. 13

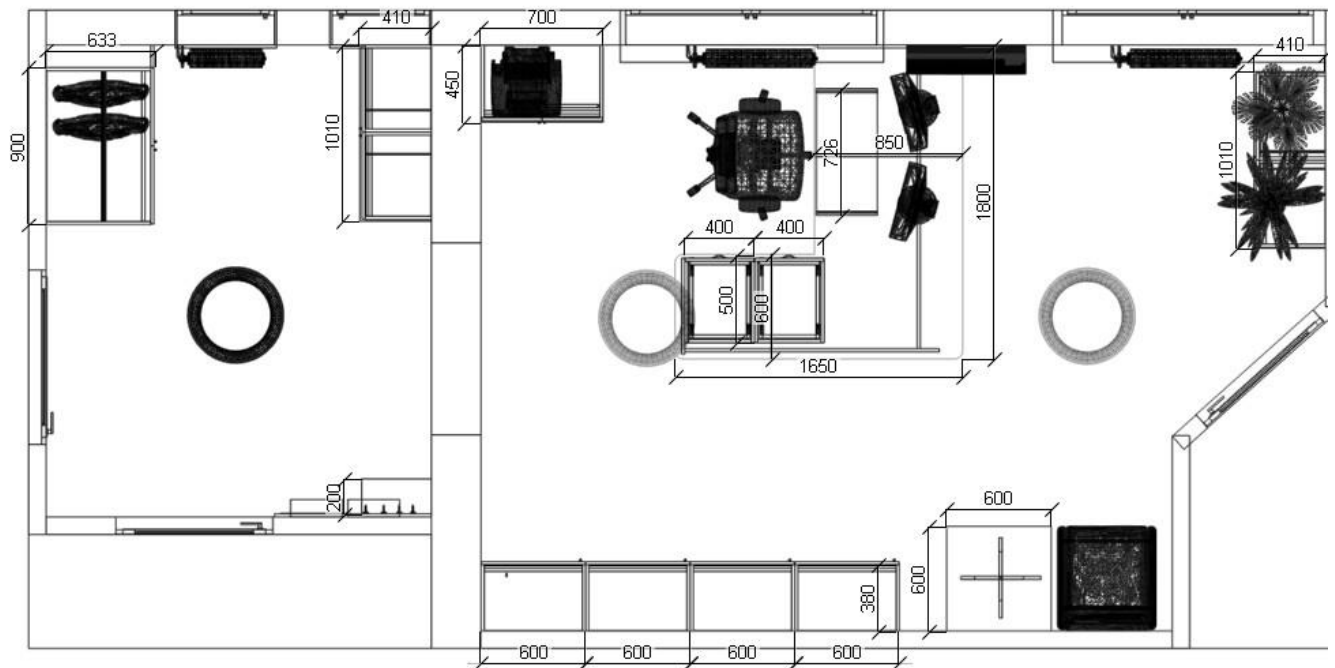



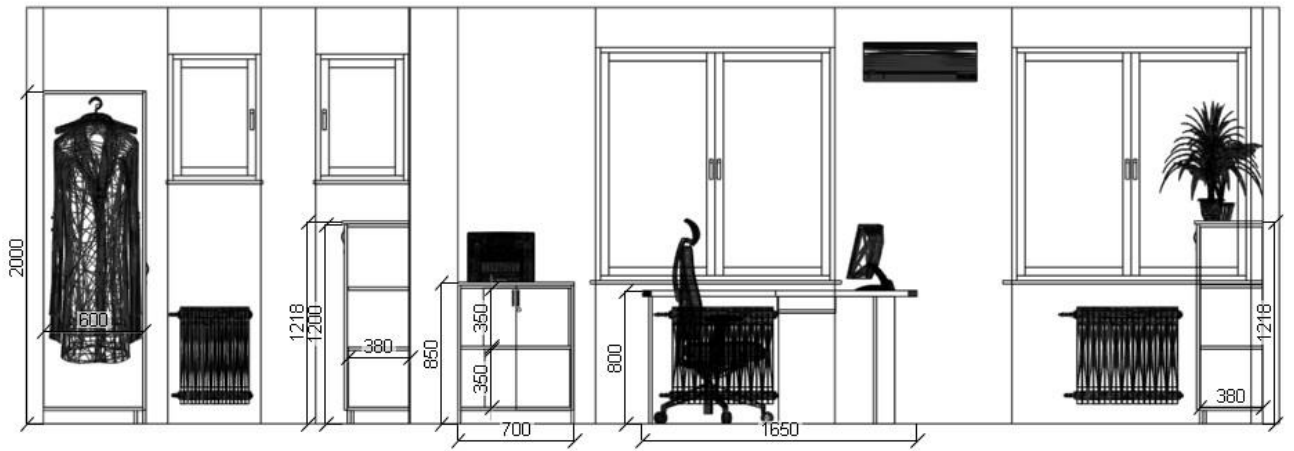



















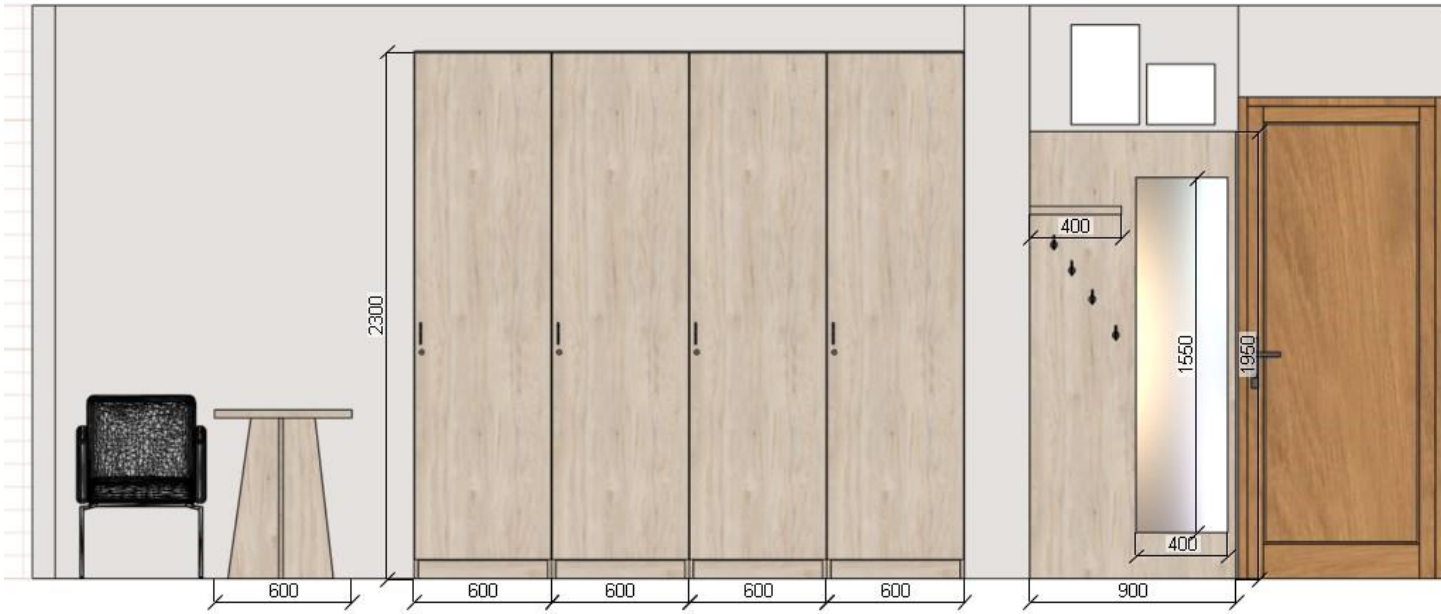

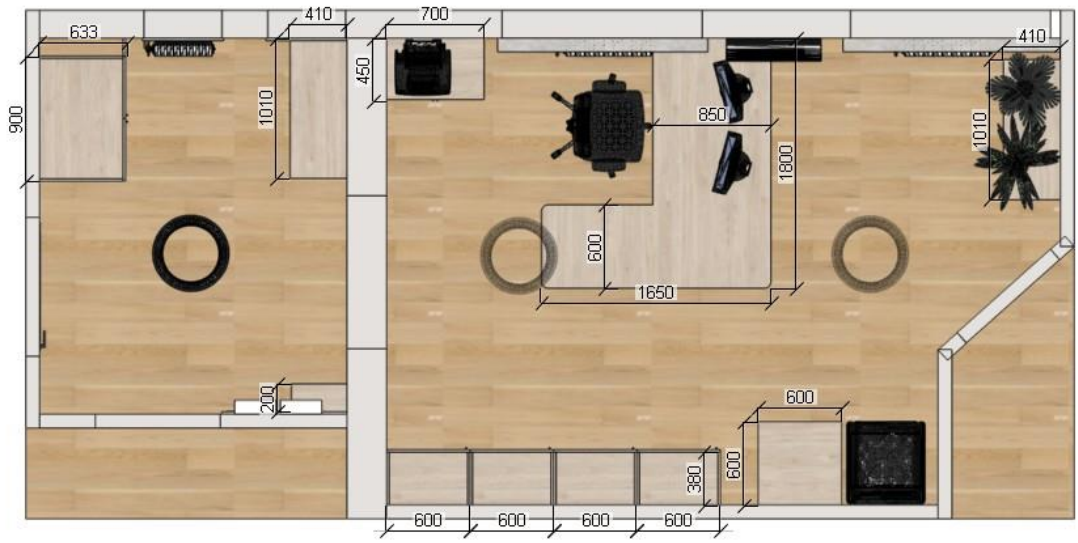

Pok. 15

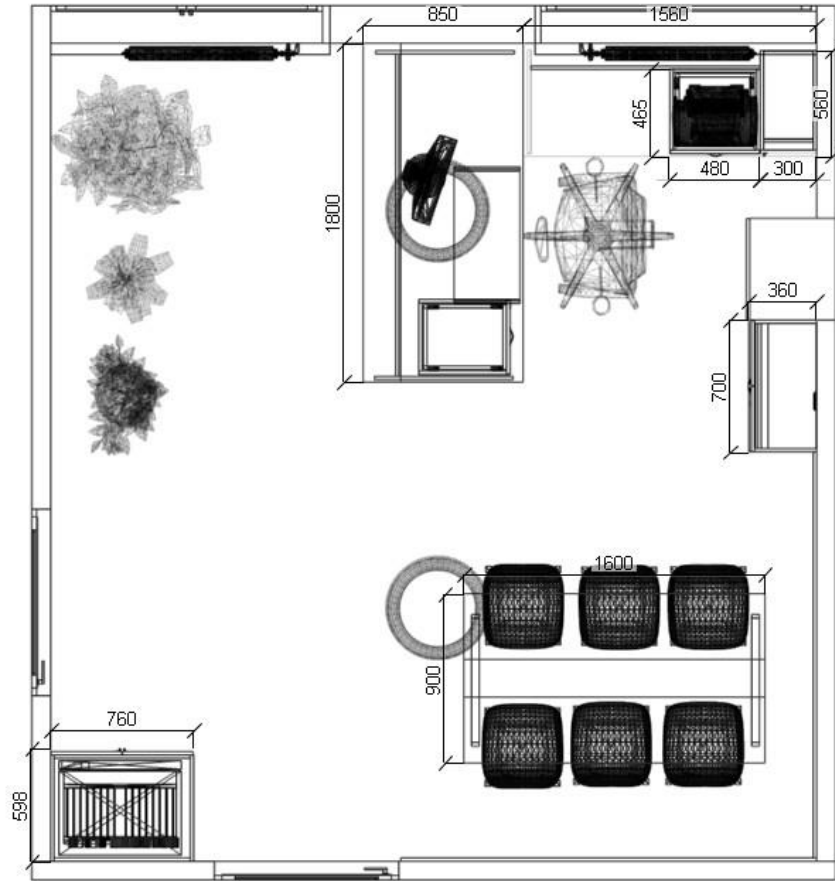



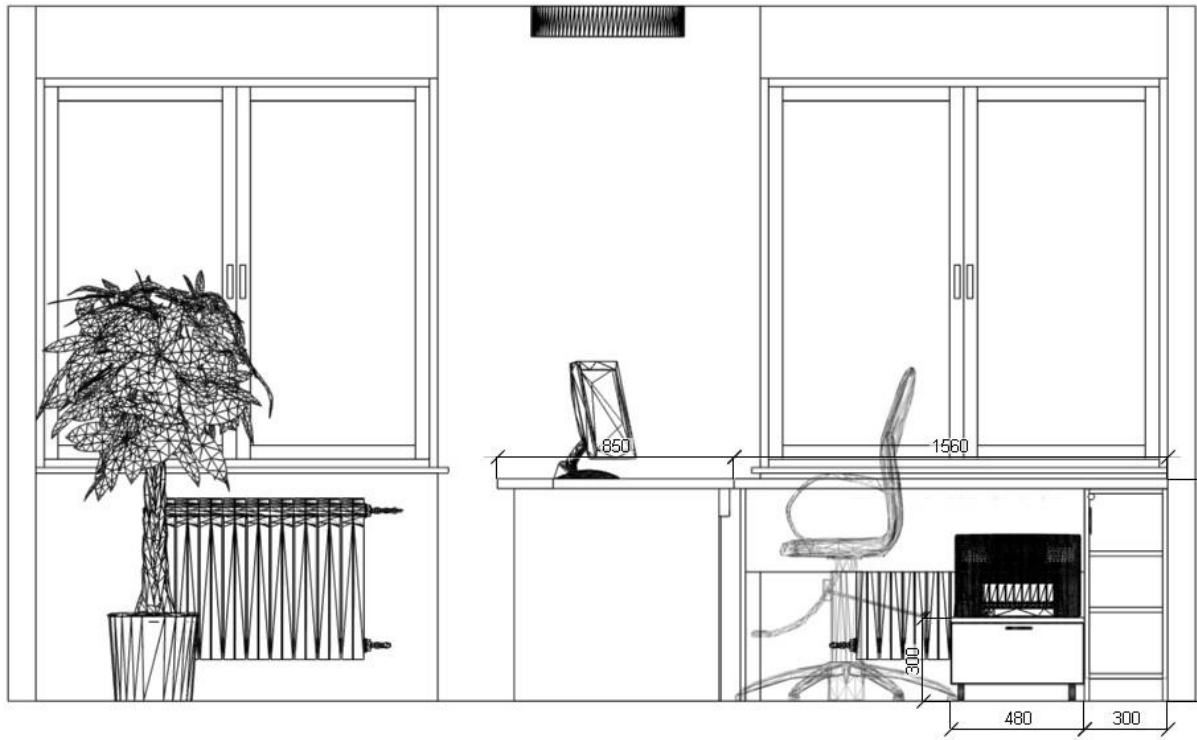

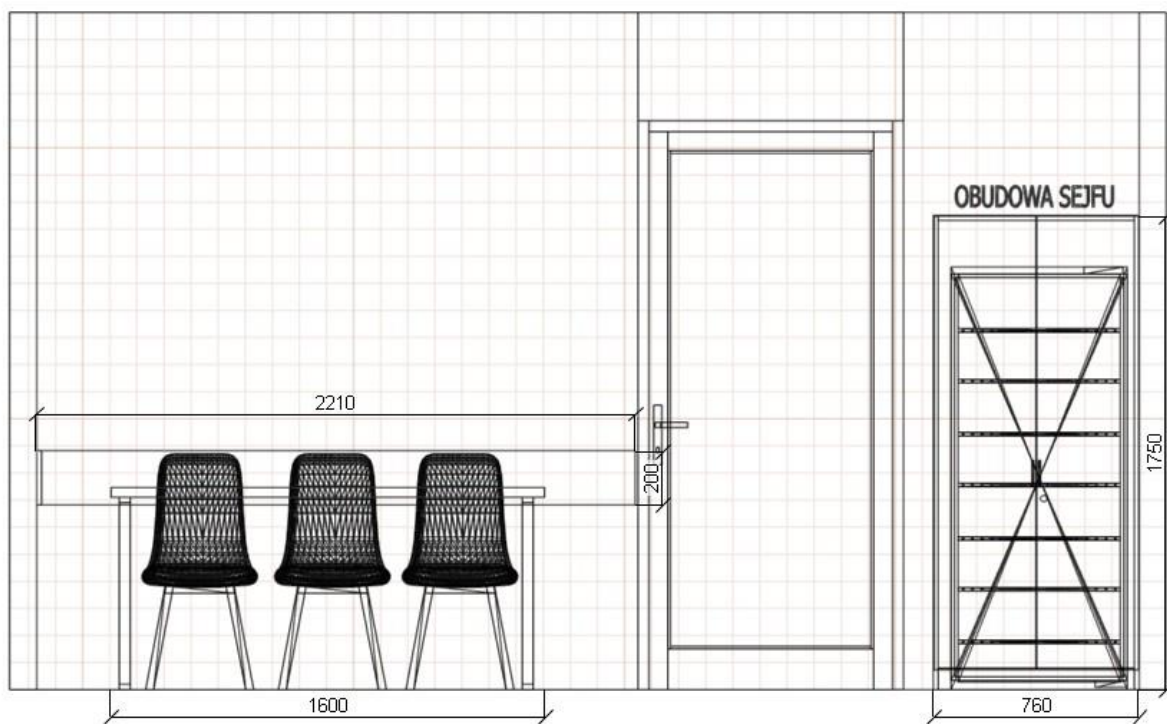

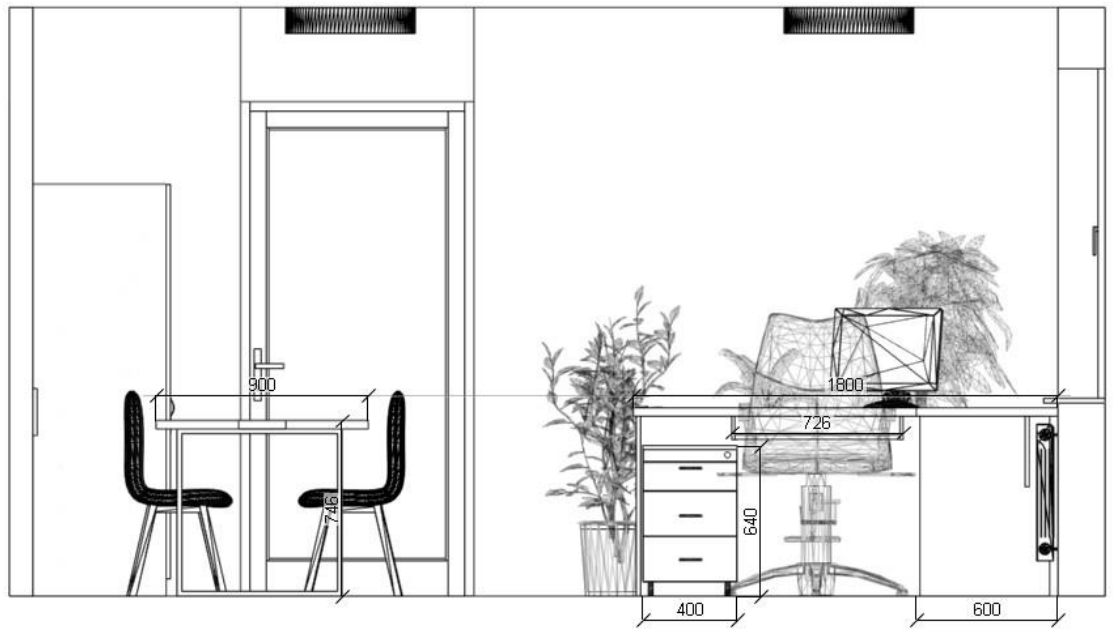



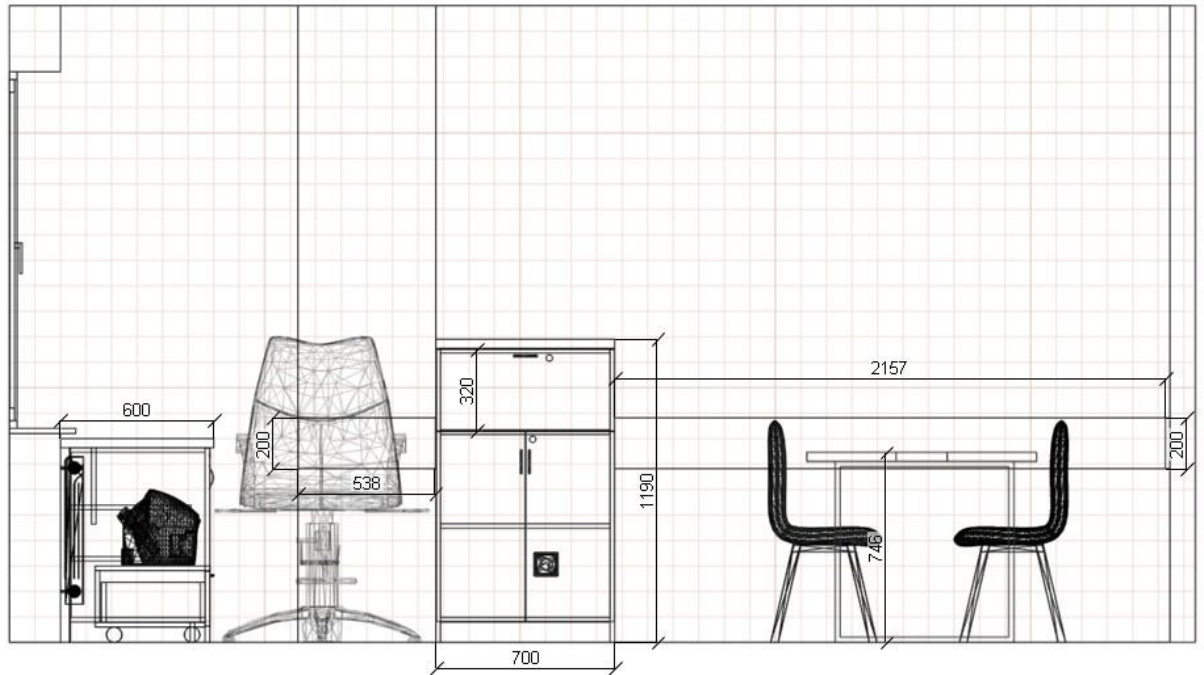

Prokuratora Rejonowa w Kolnie pok. 11

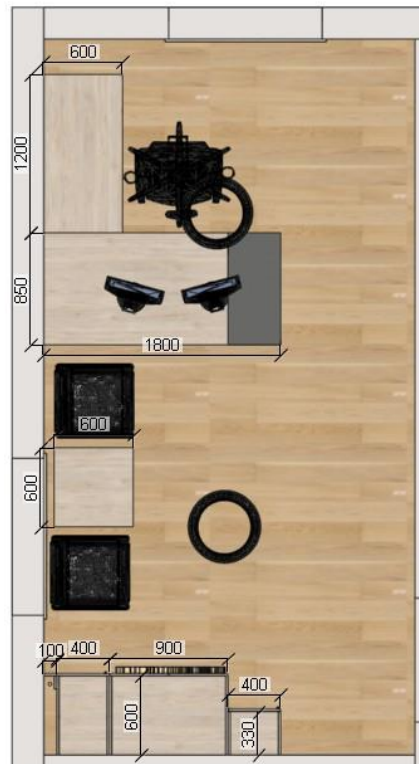

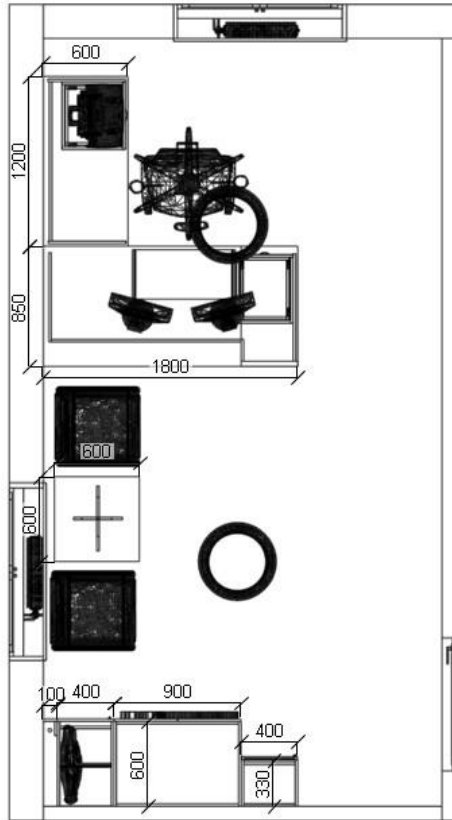

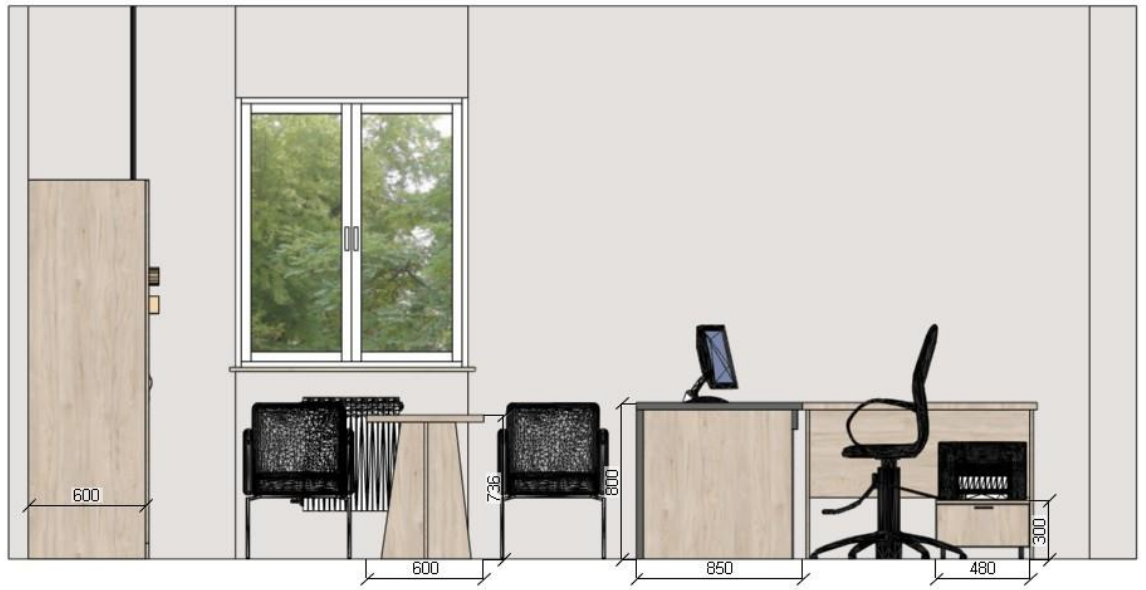

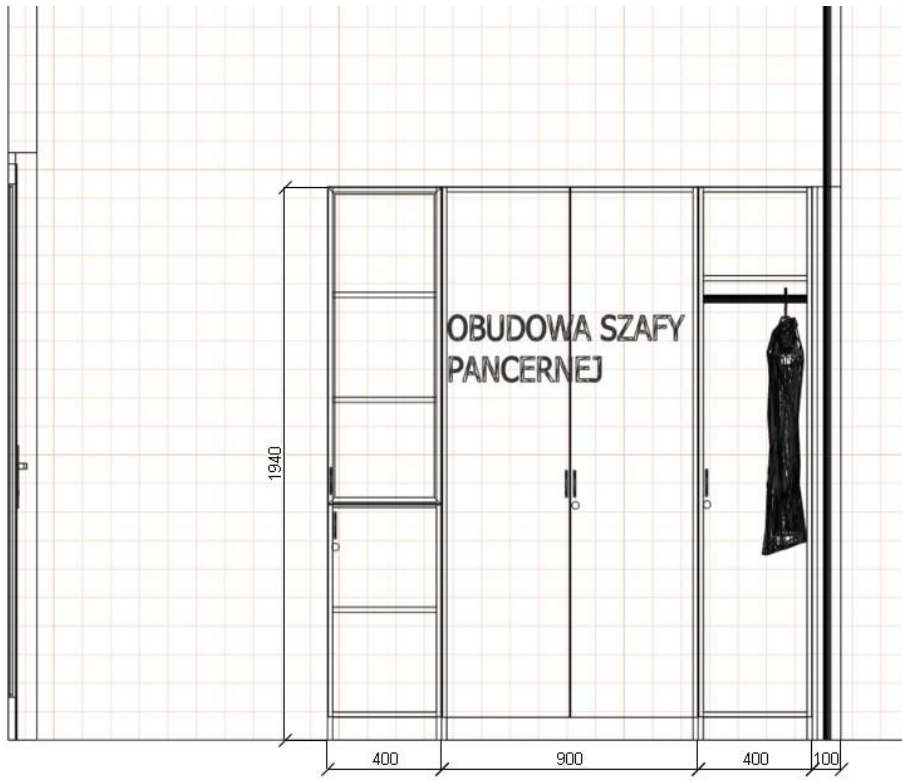

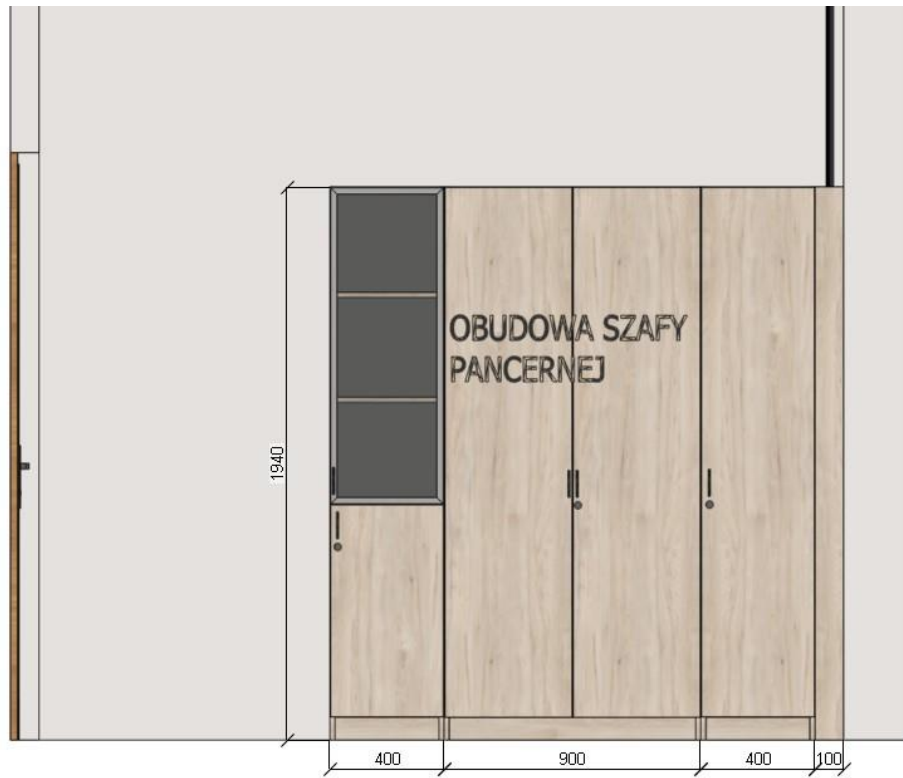

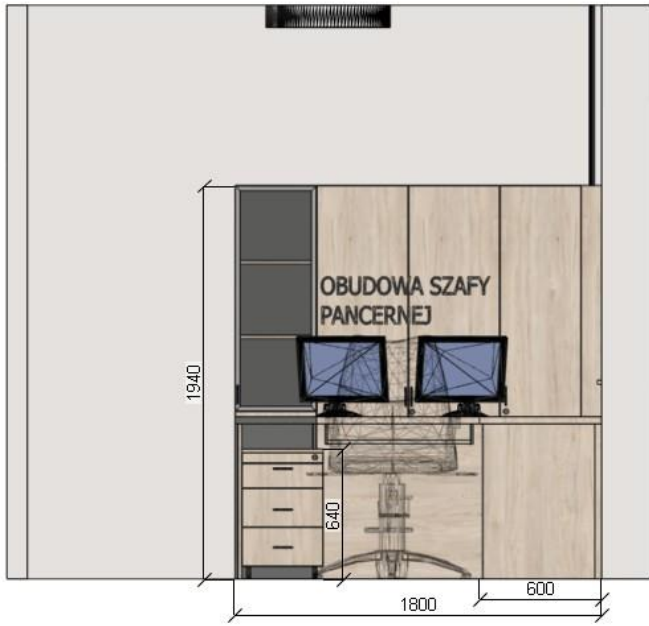

Pokój 12



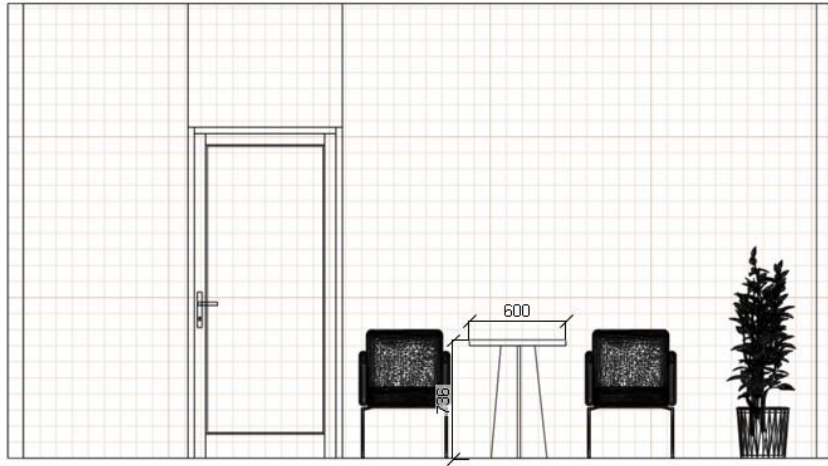

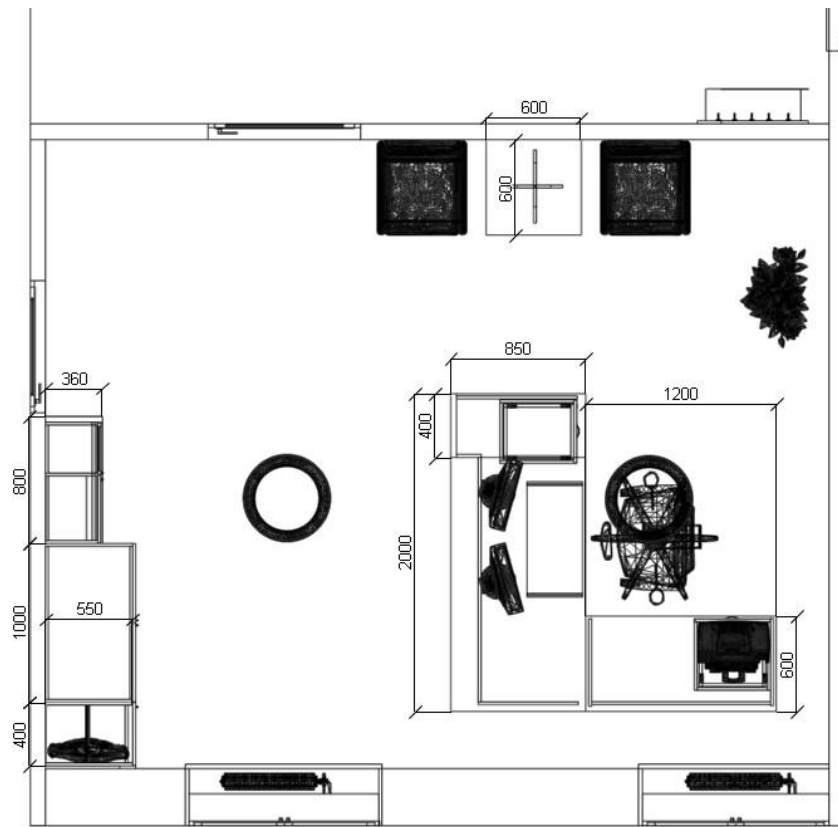

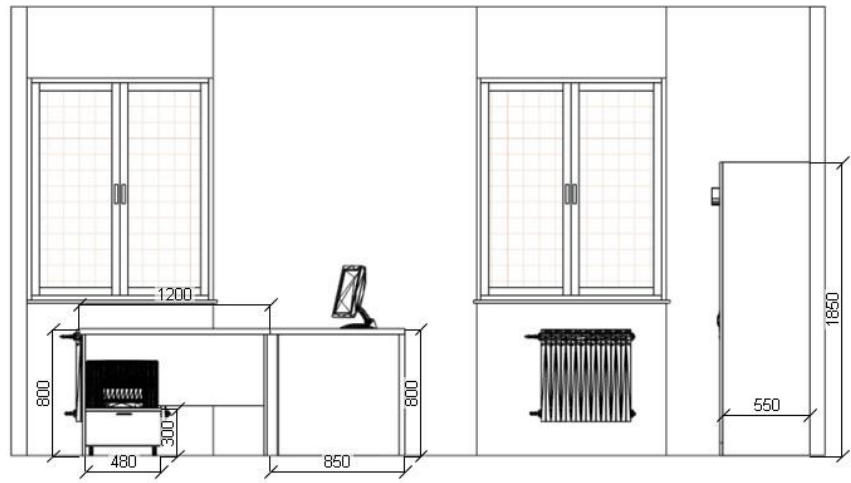







Pokój 13 (sekretariat)

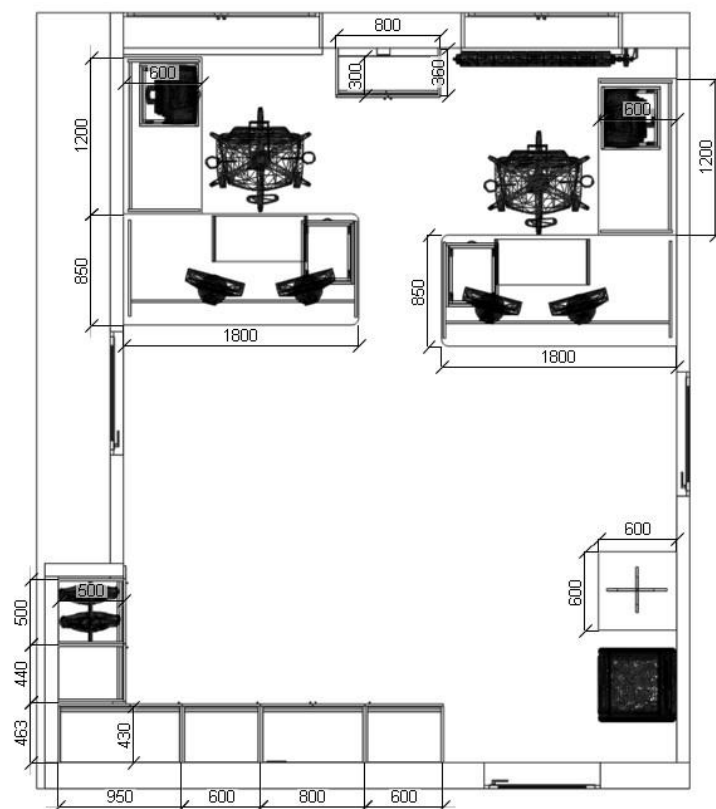





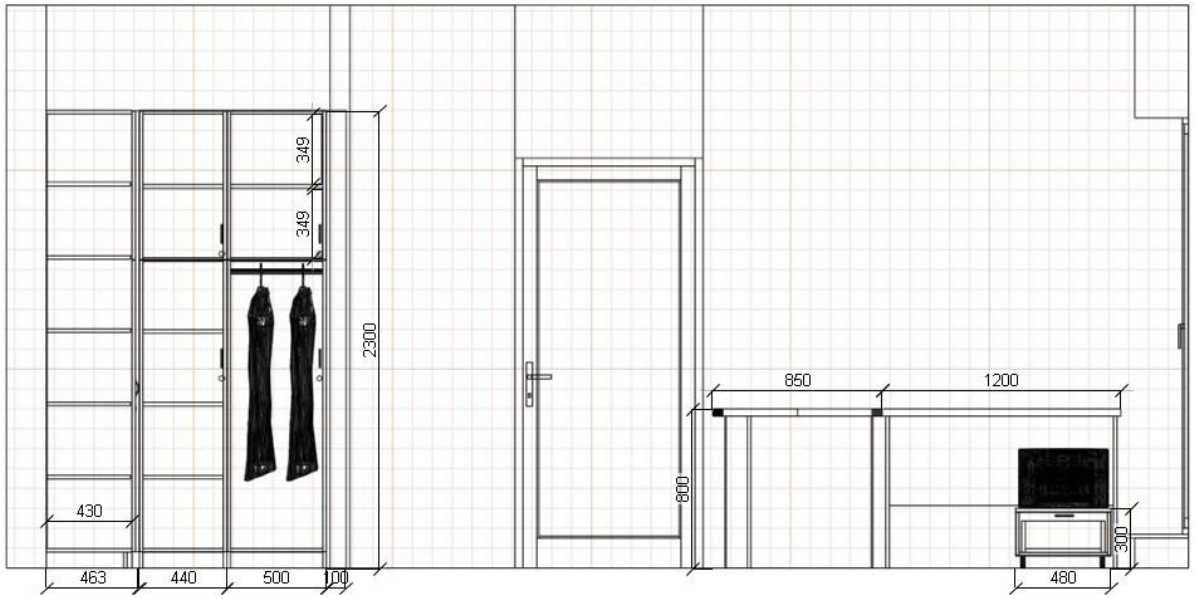

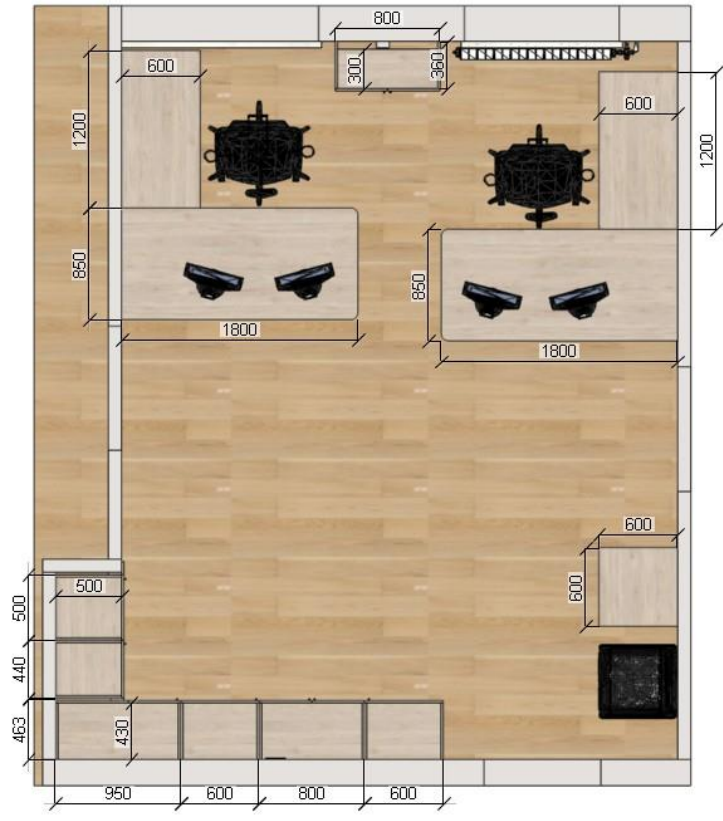

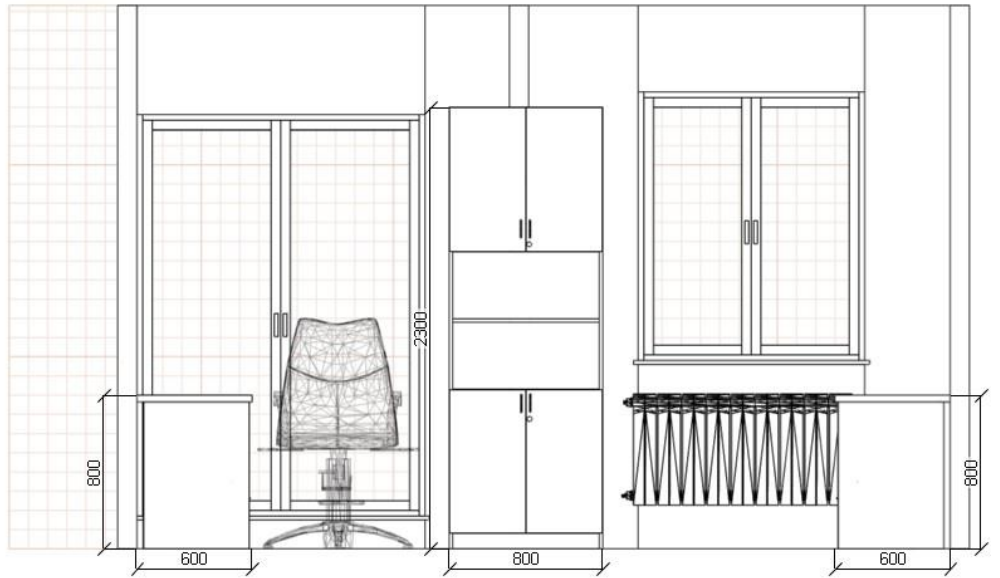





Pokój 14

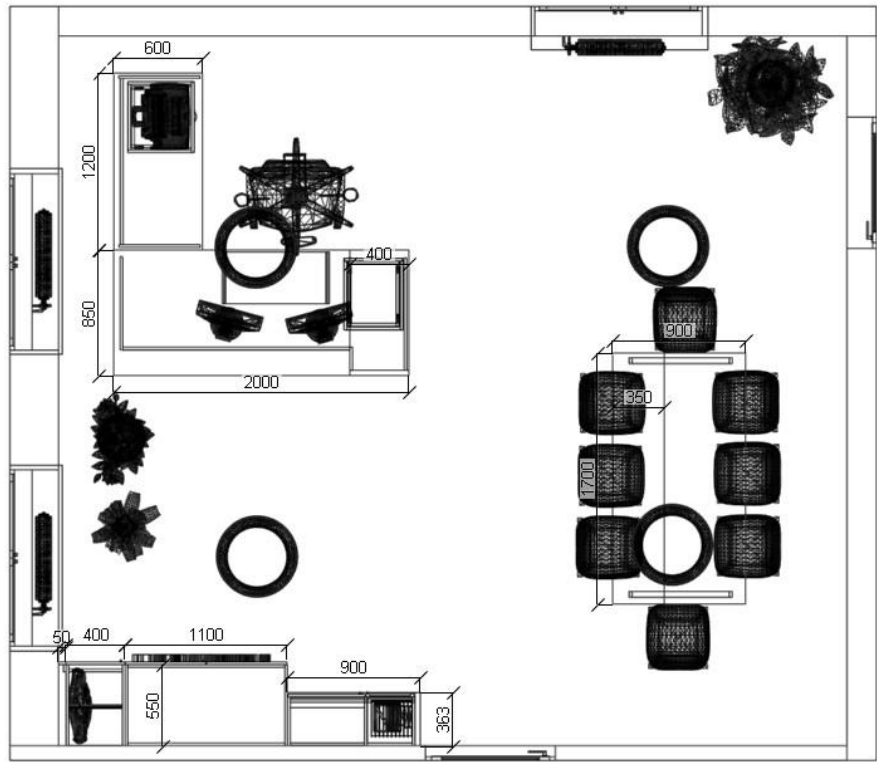

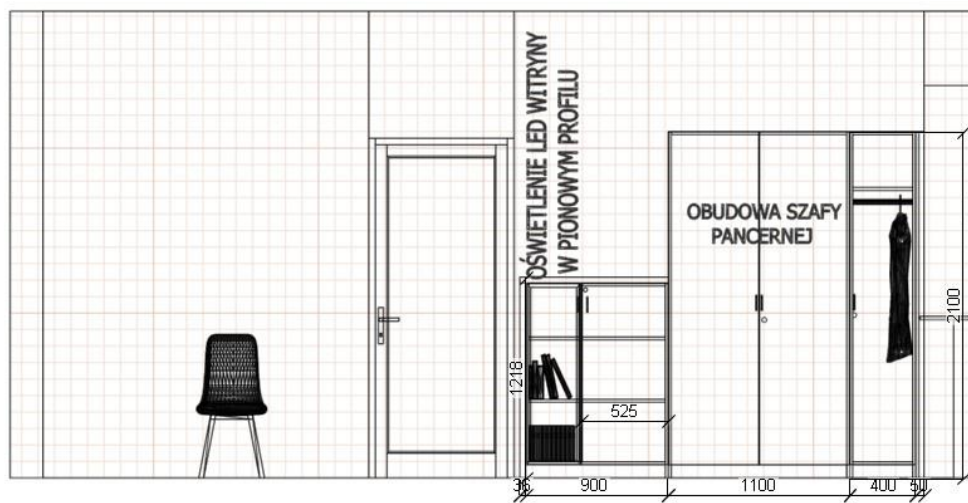







Prokuratura Rejonowa w Łomży
Pok. 207





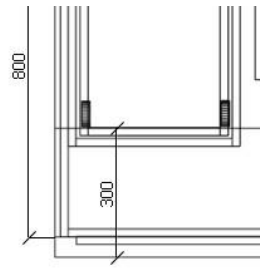
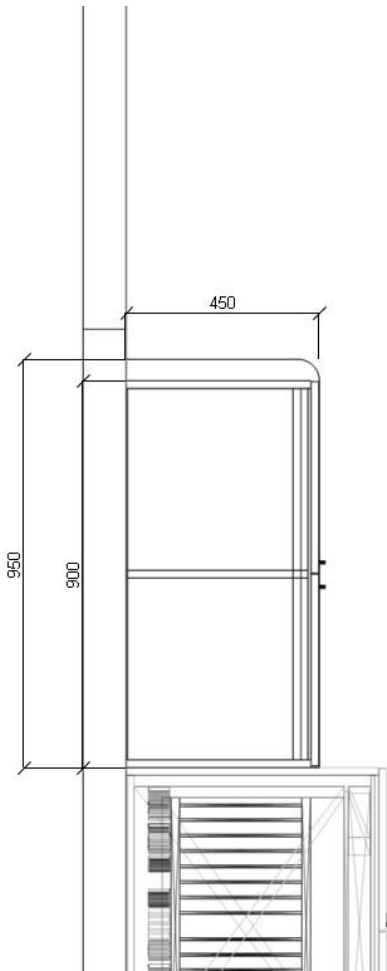

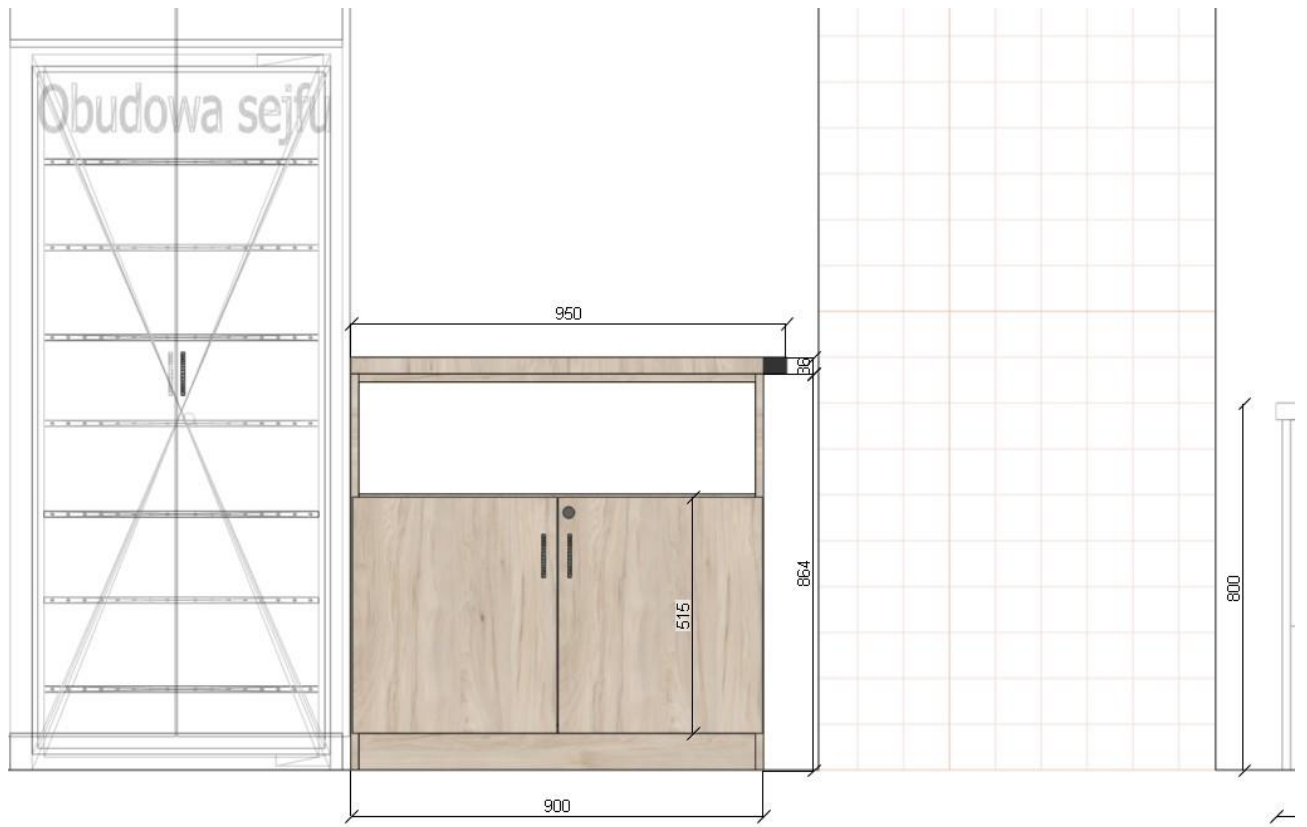



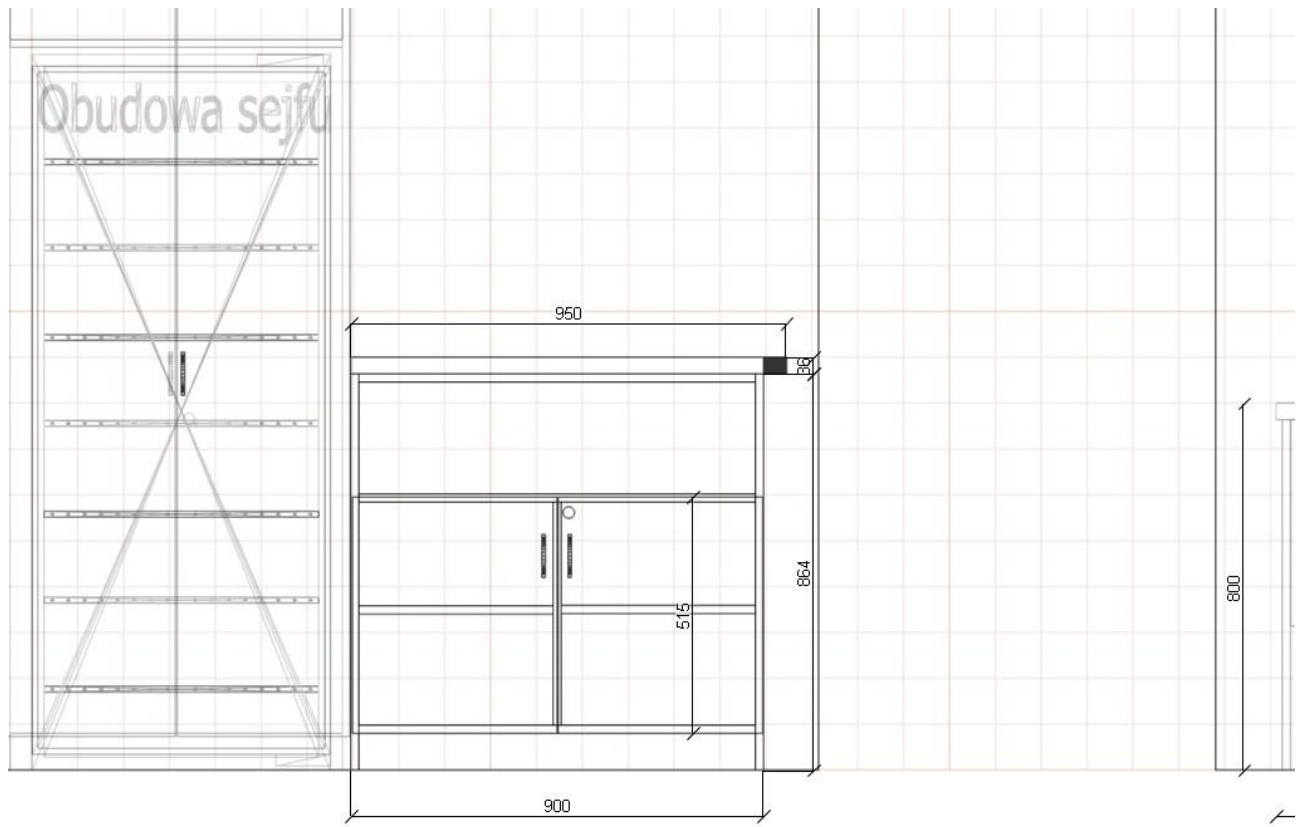

Pok. 204

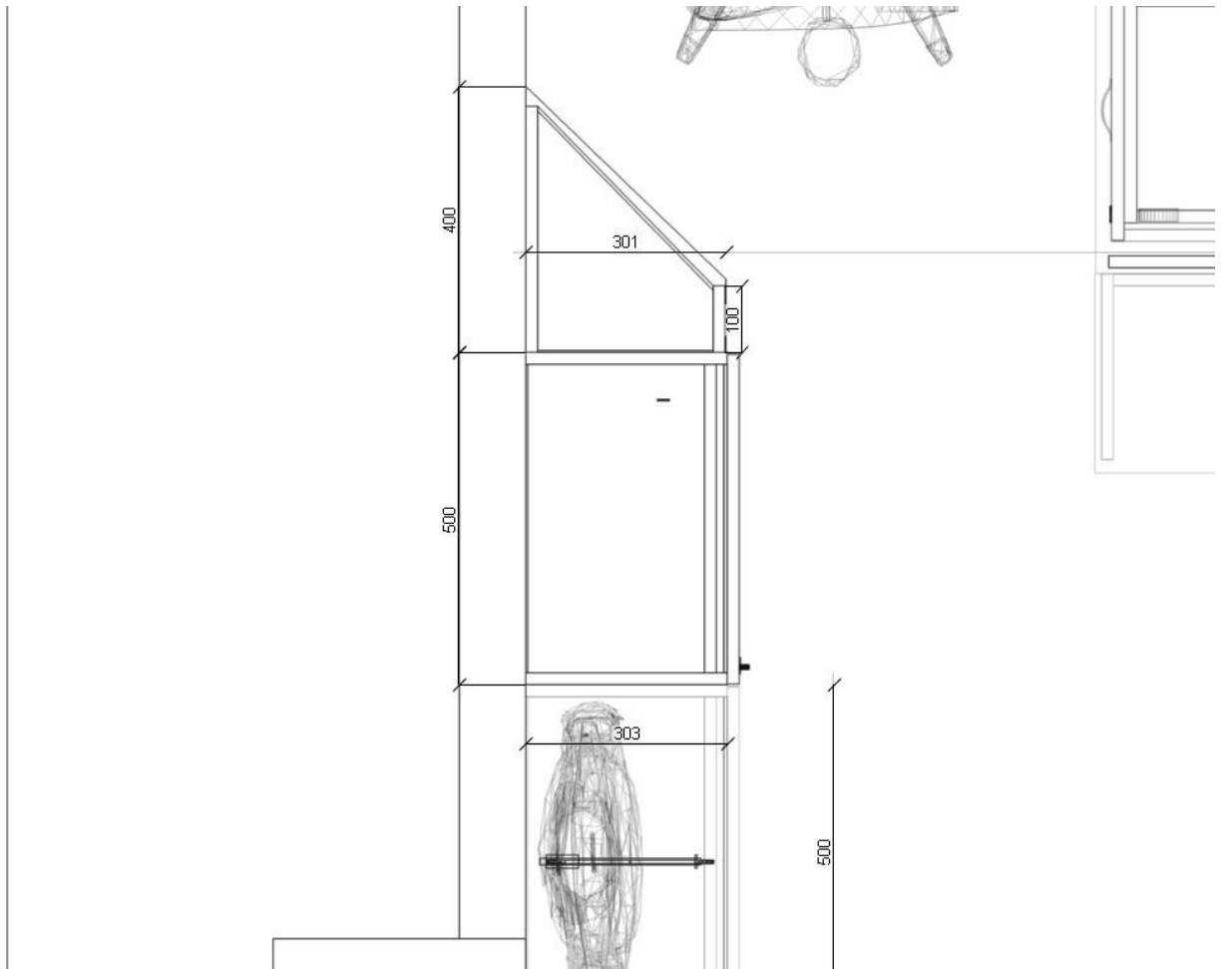

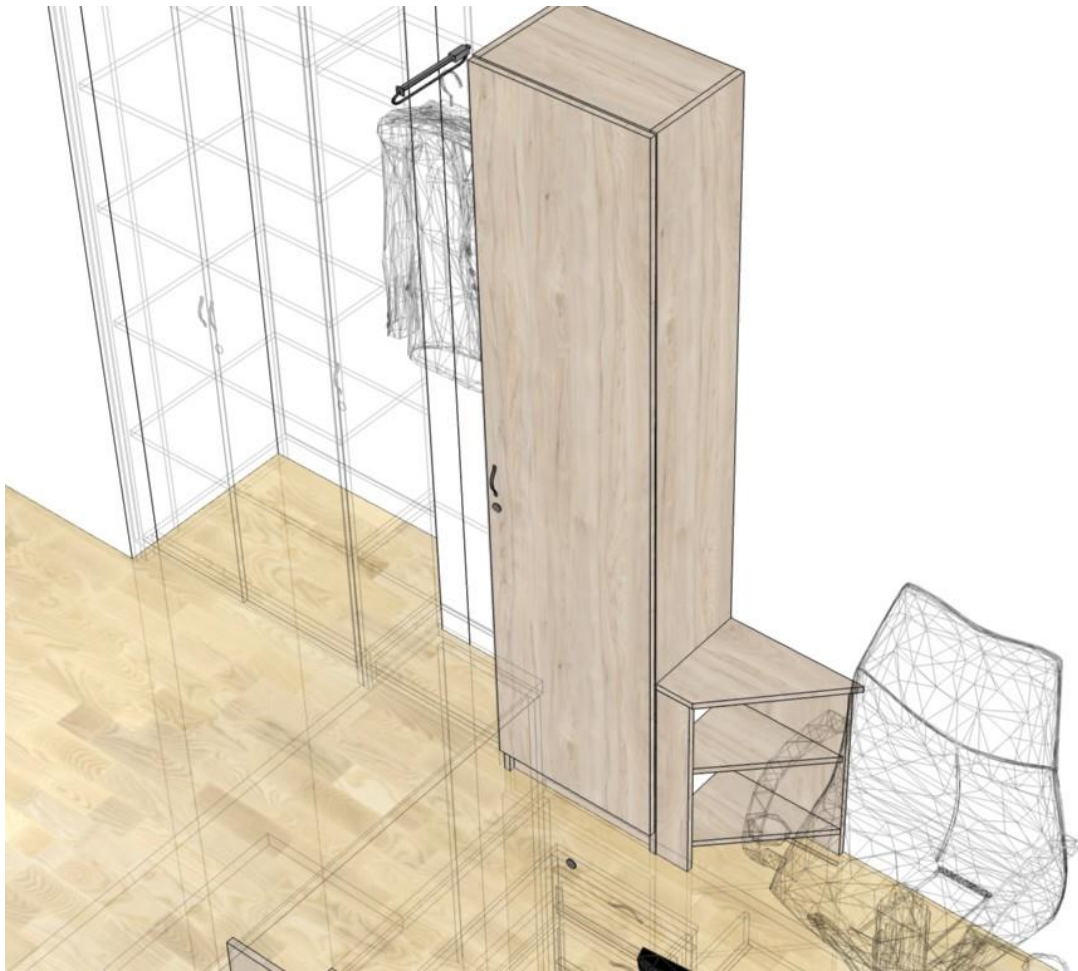

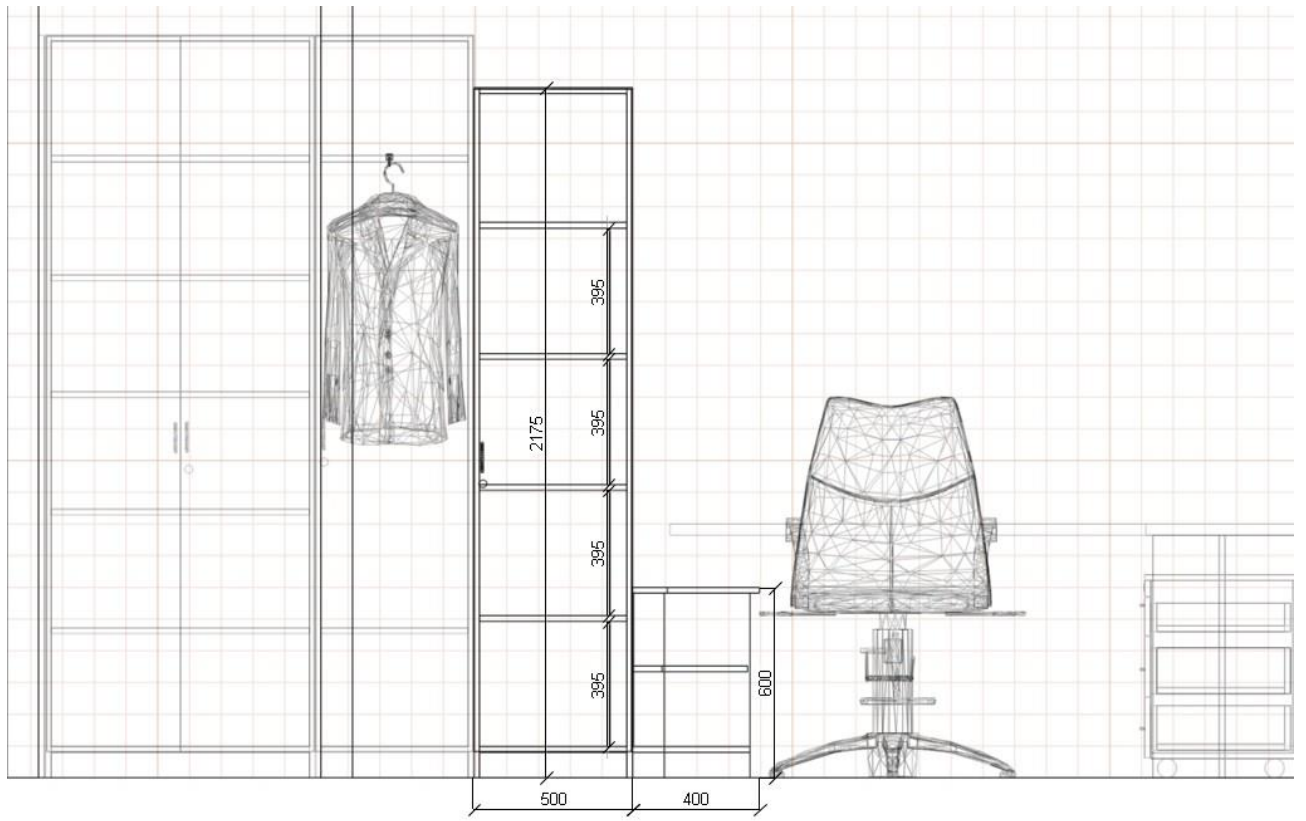





Pok. 203

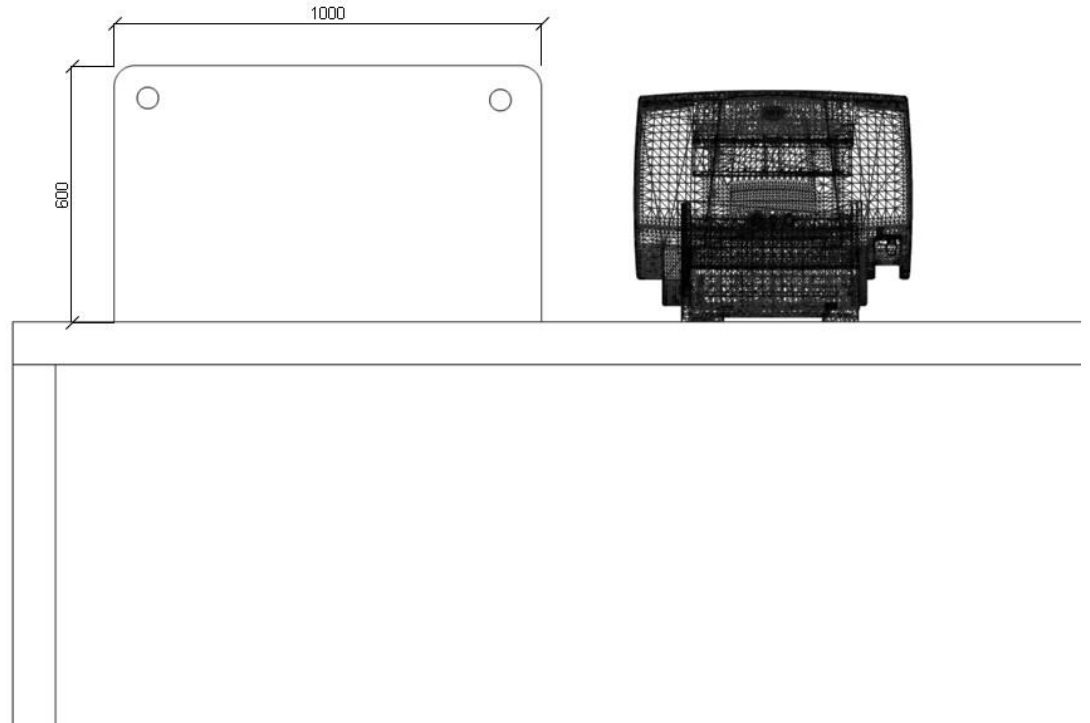

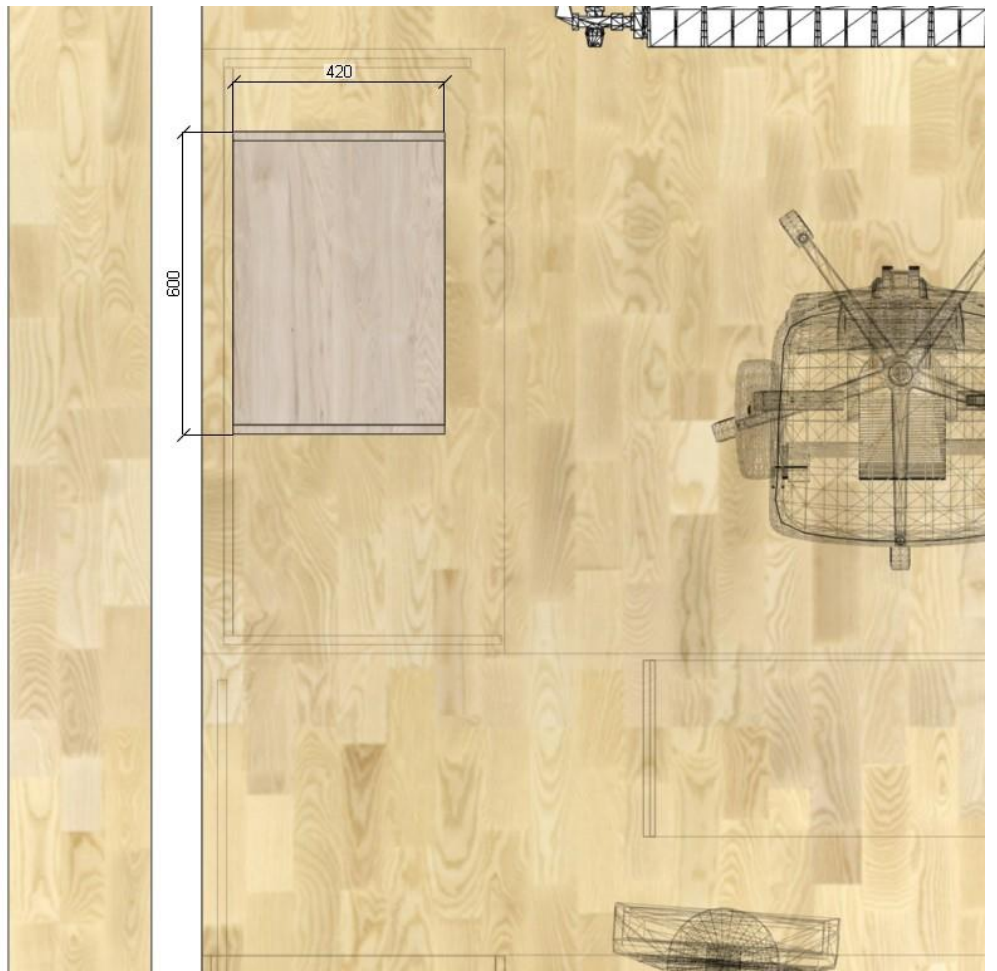

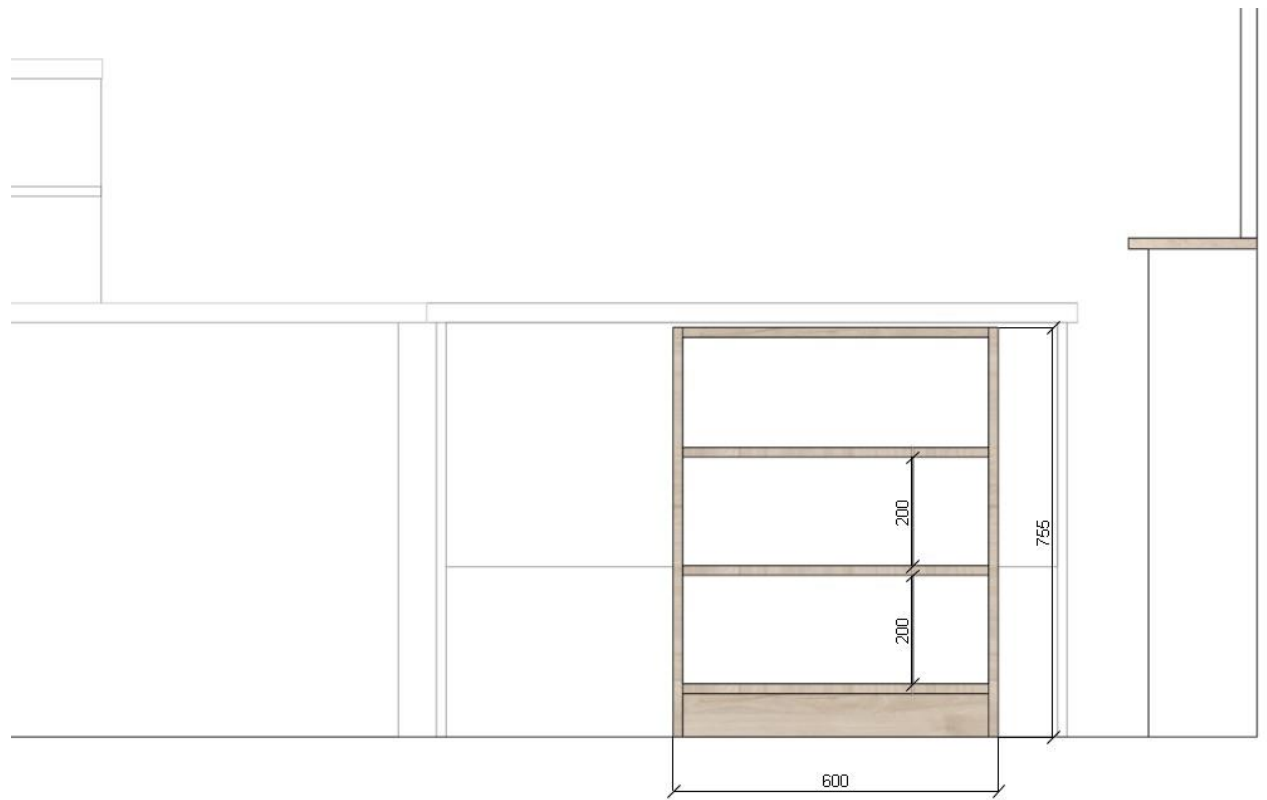

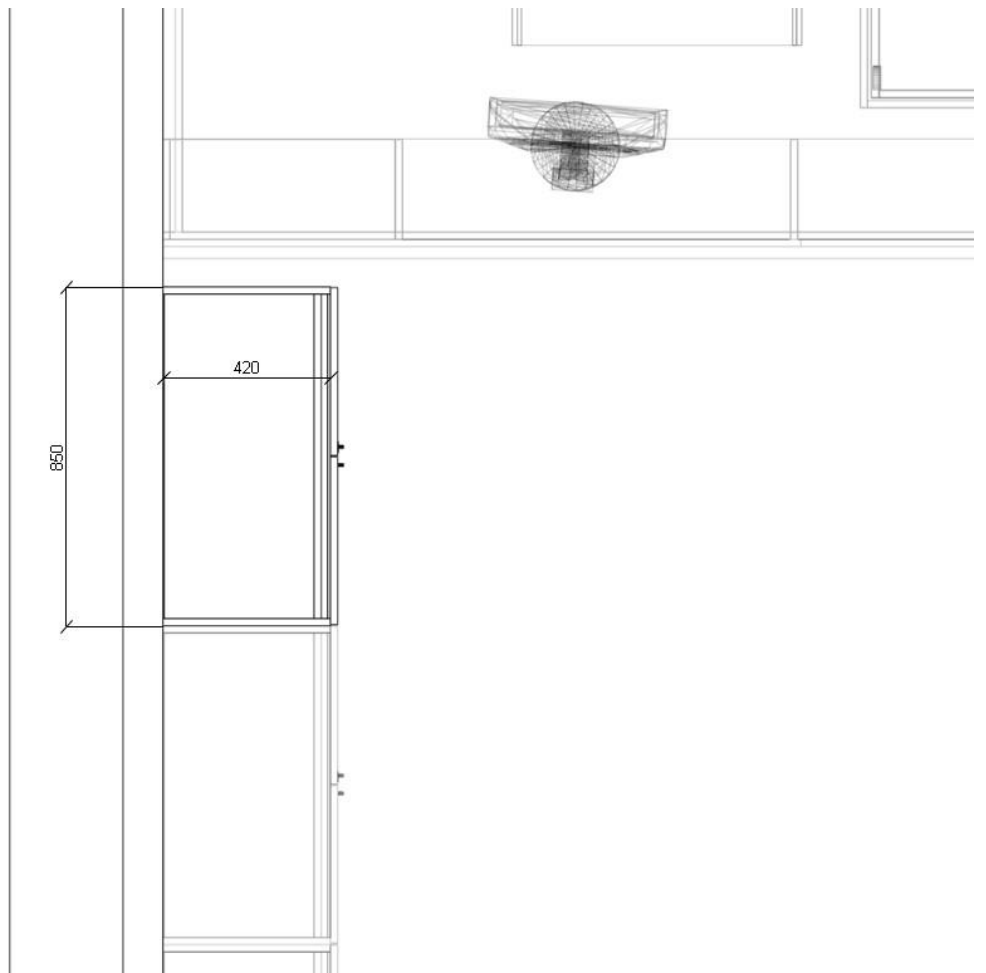

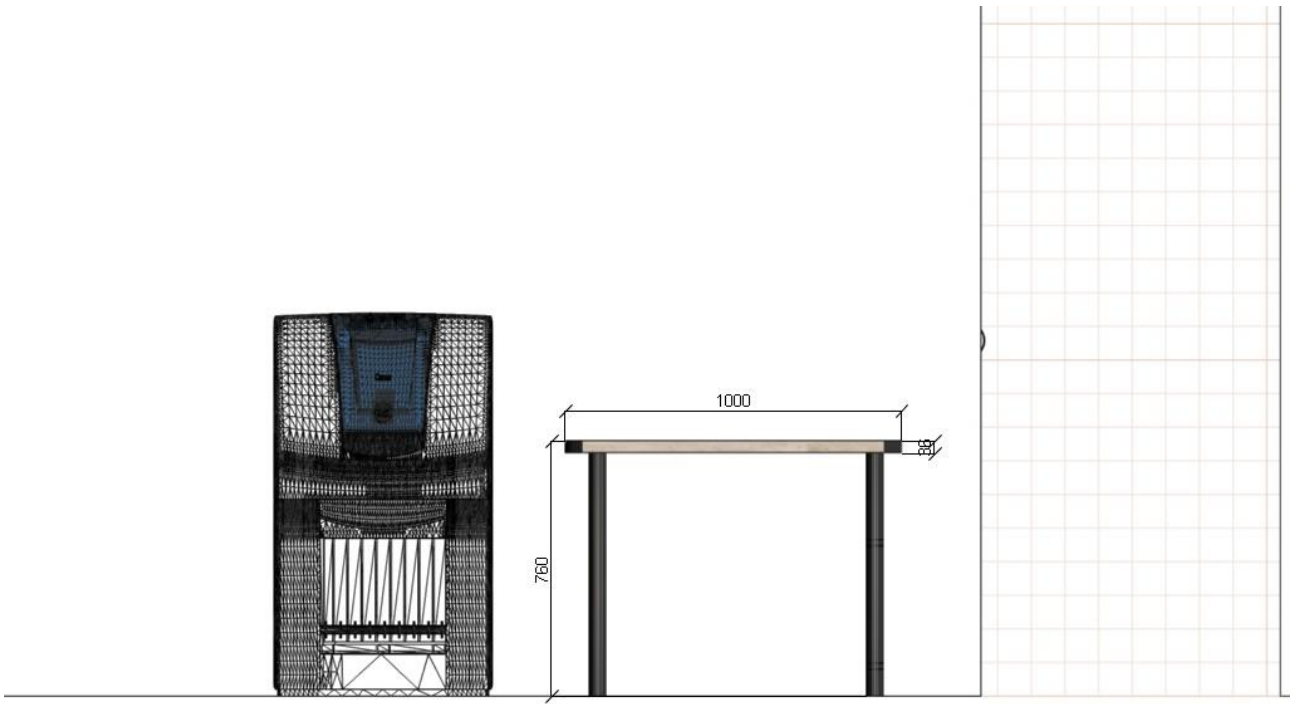

Pok. 223

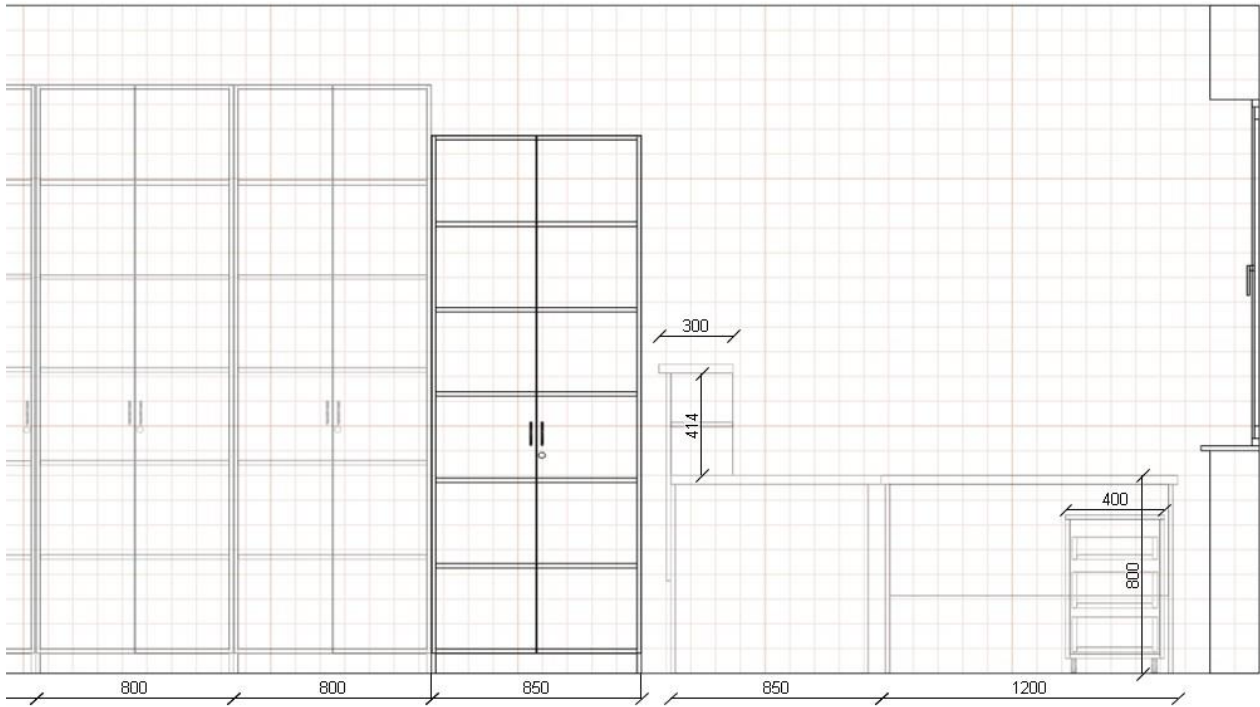

Pok. 223

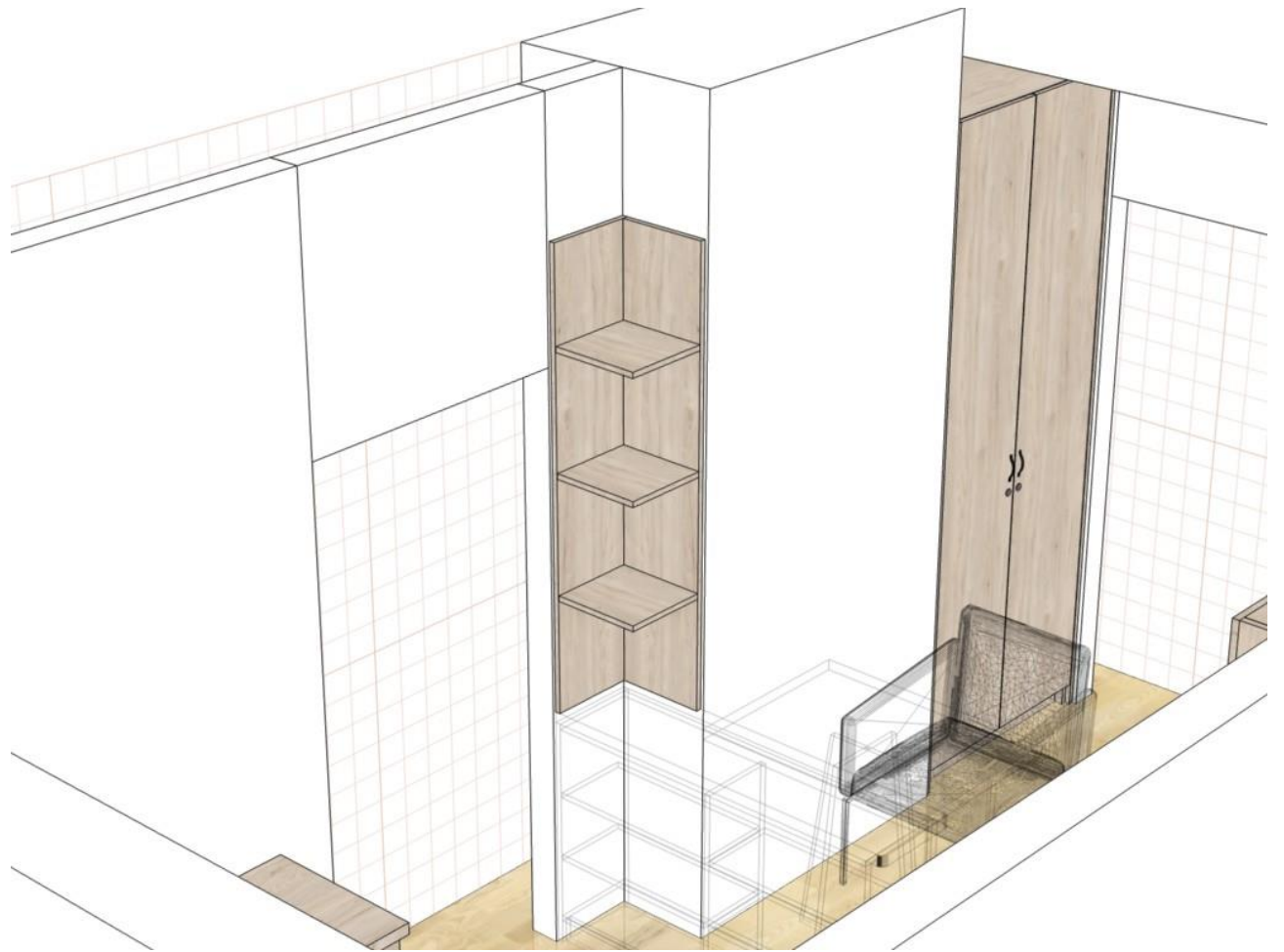

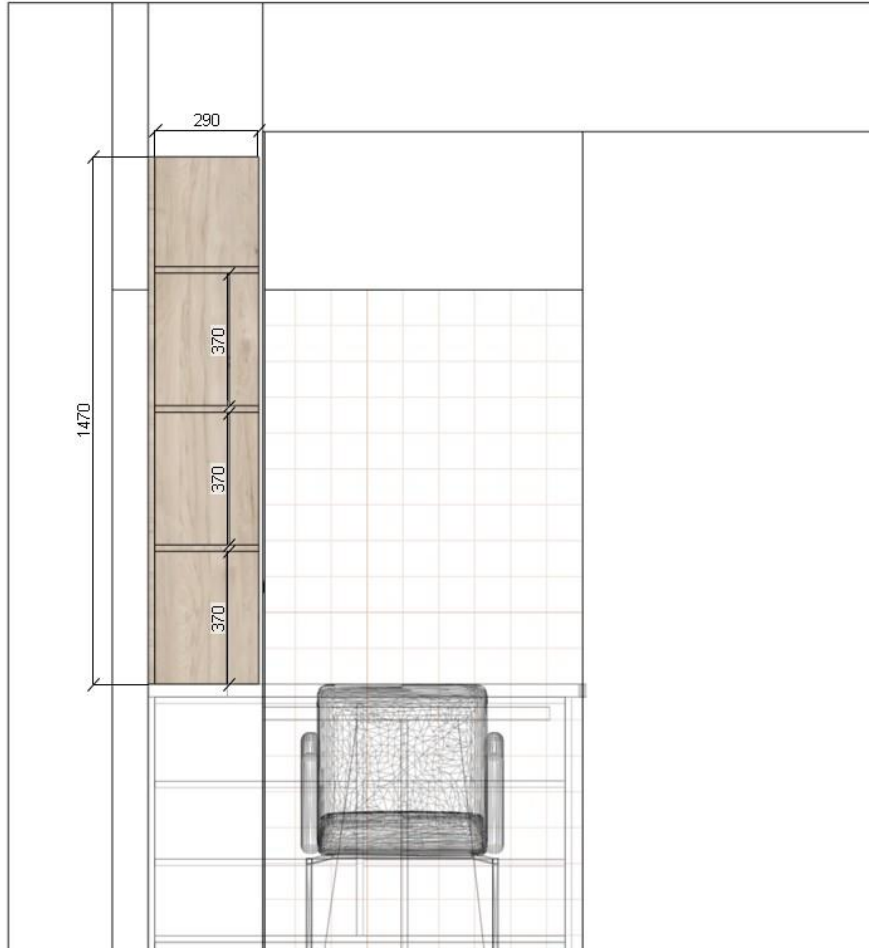

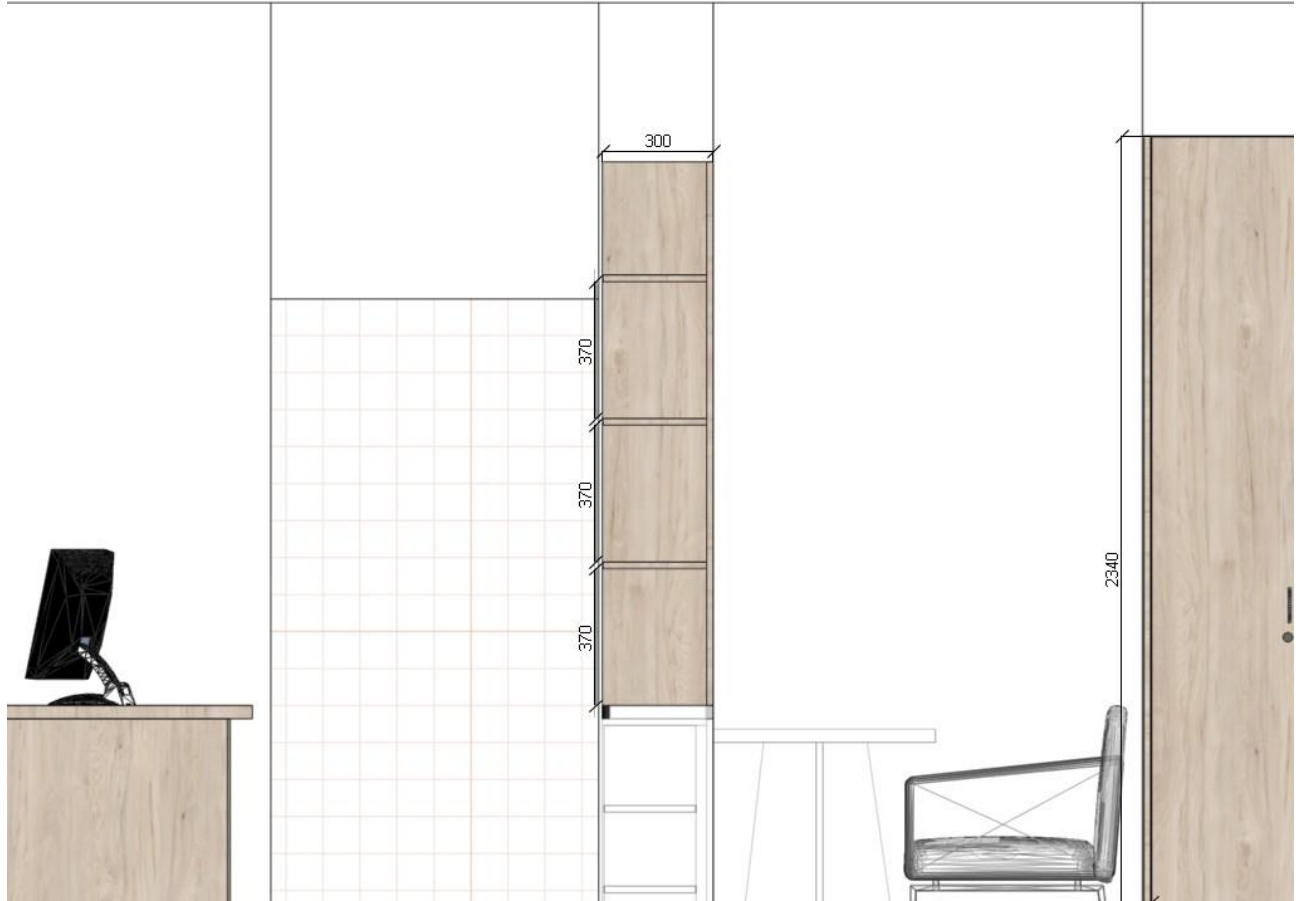

Pok. 213

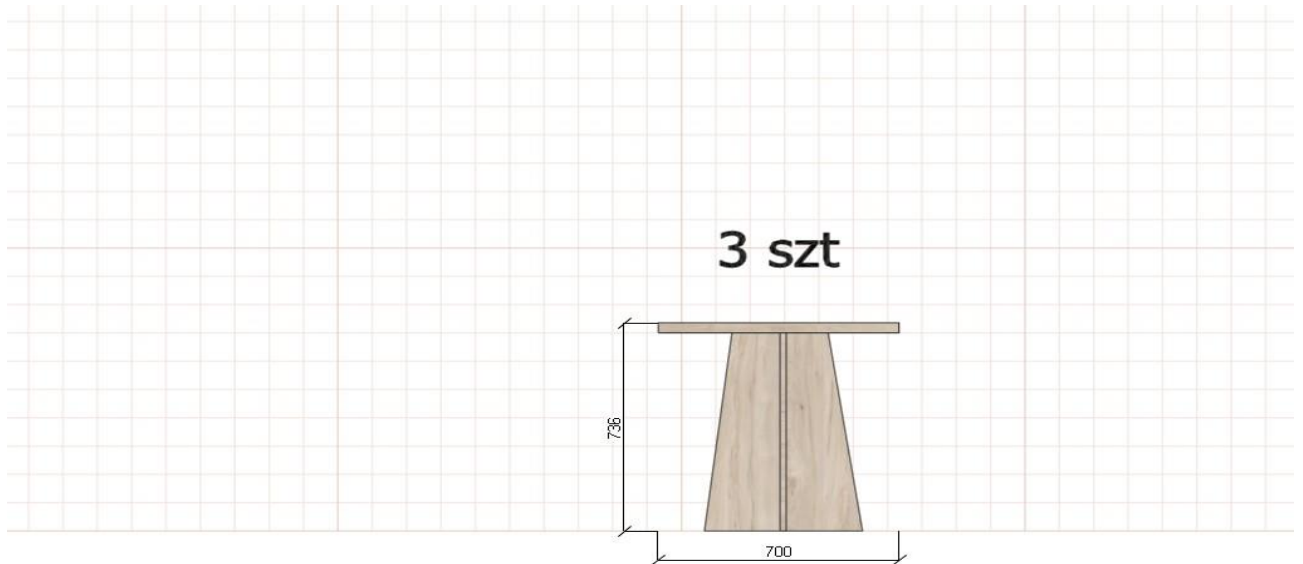

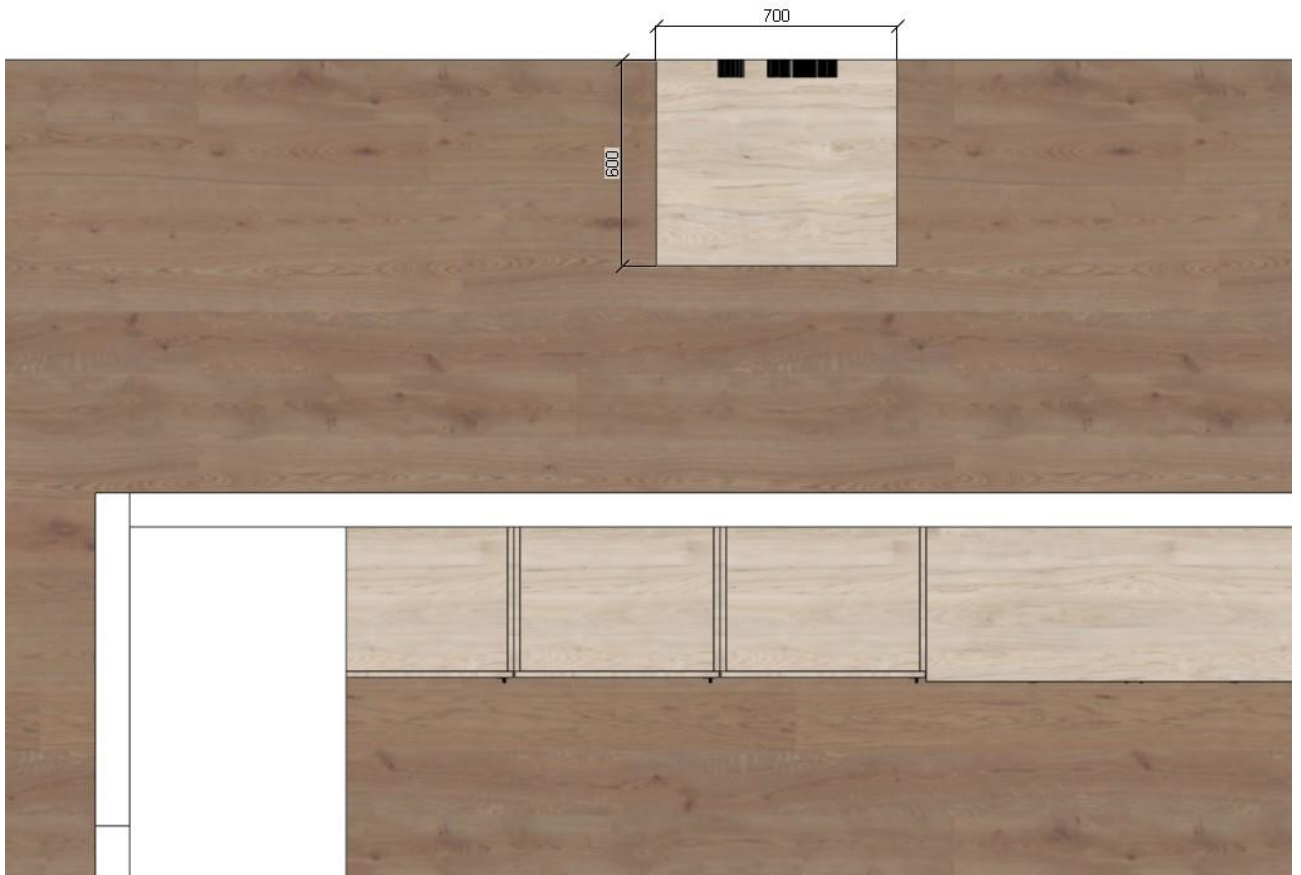

Pok. 214

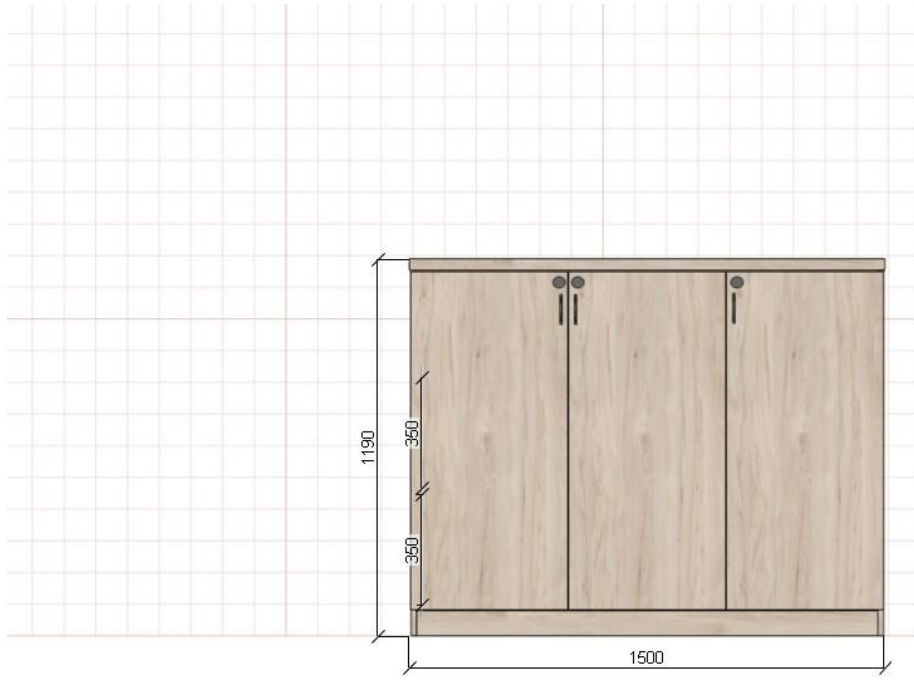

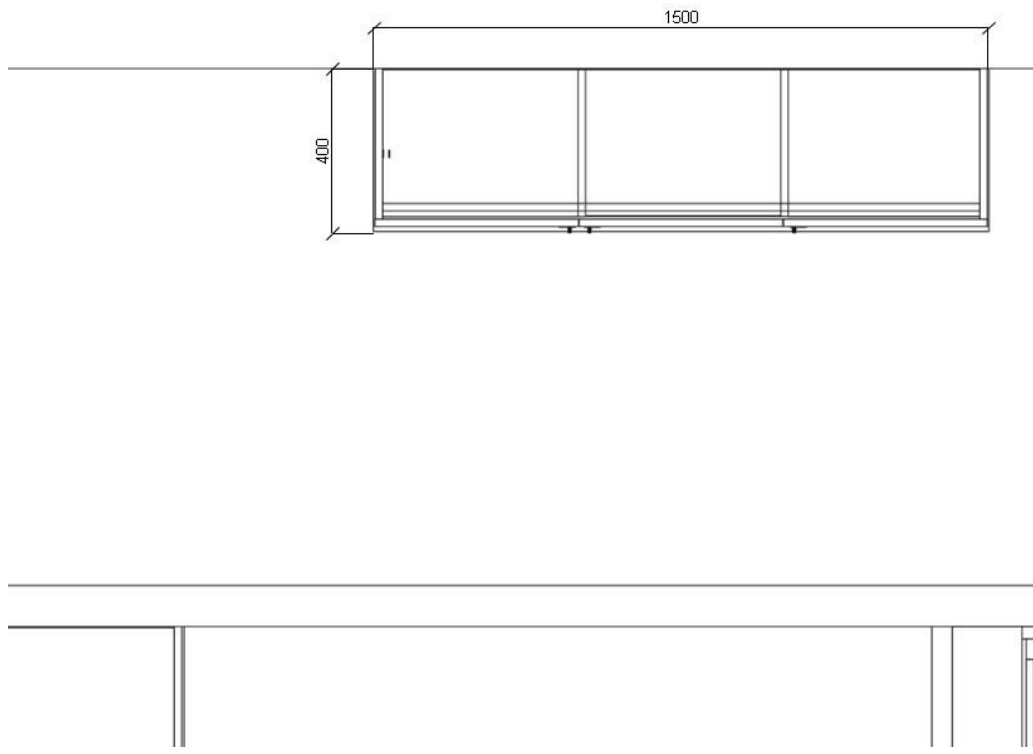

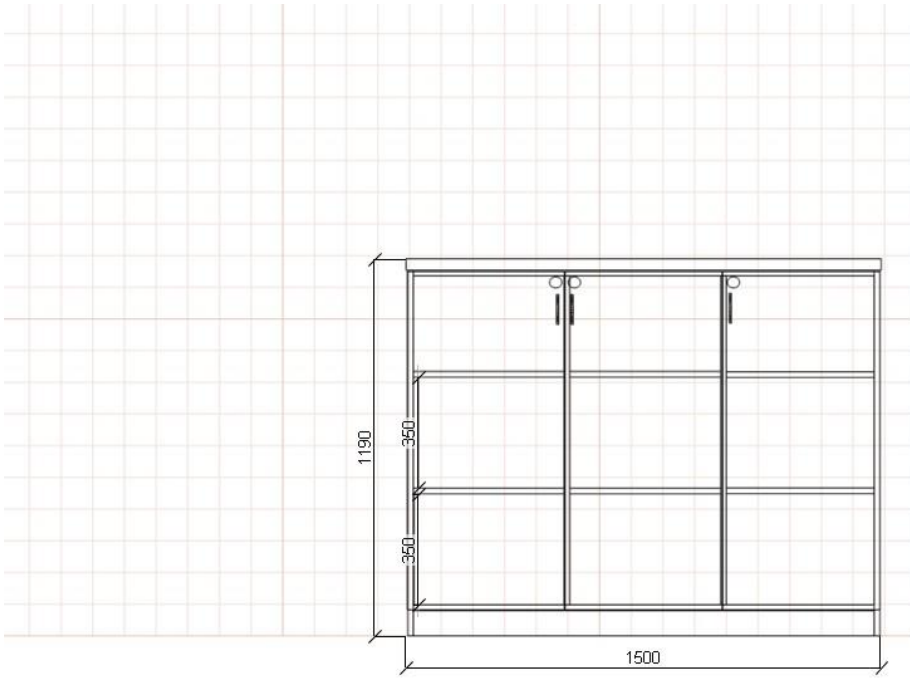

3 szt

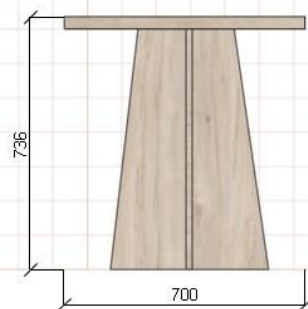

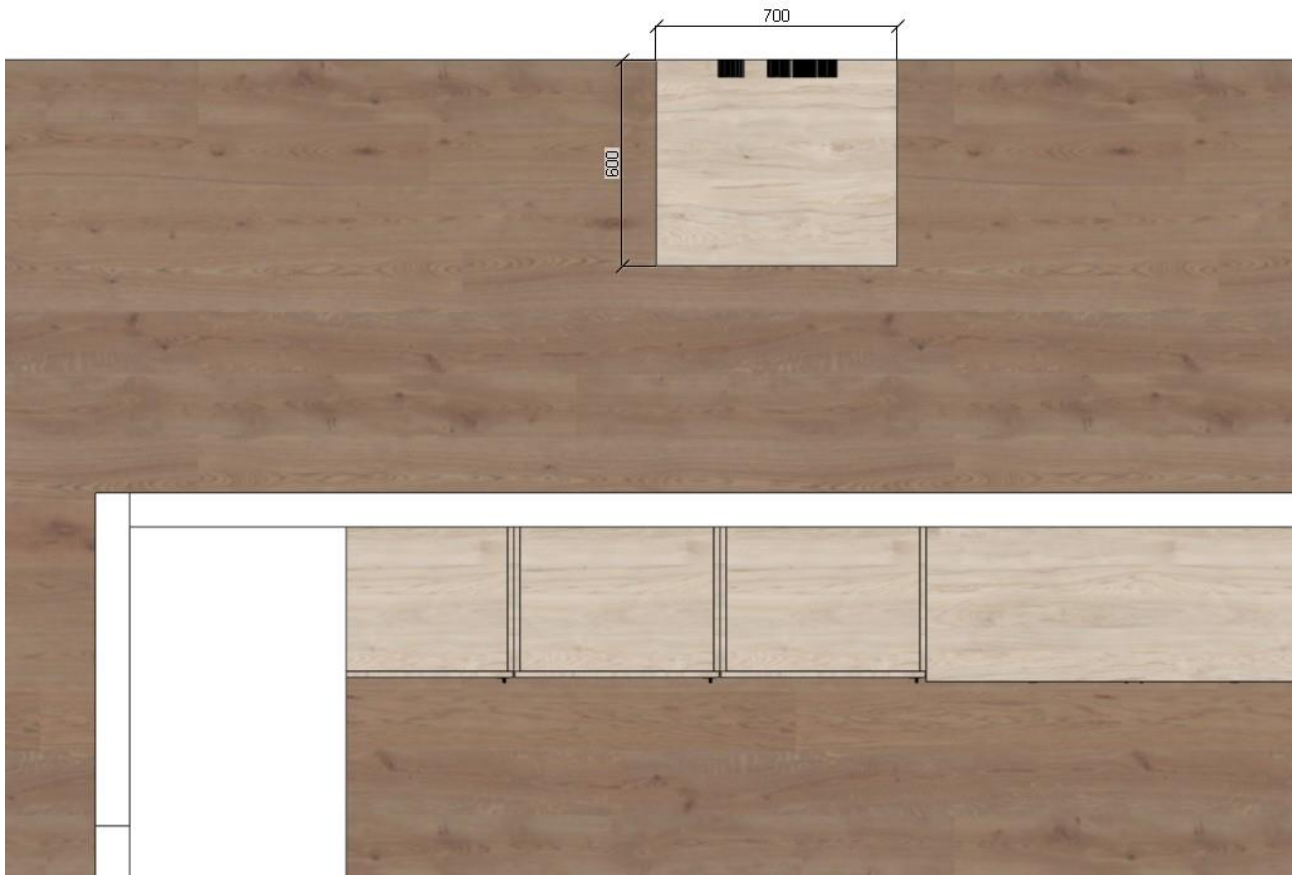

Pok. 215

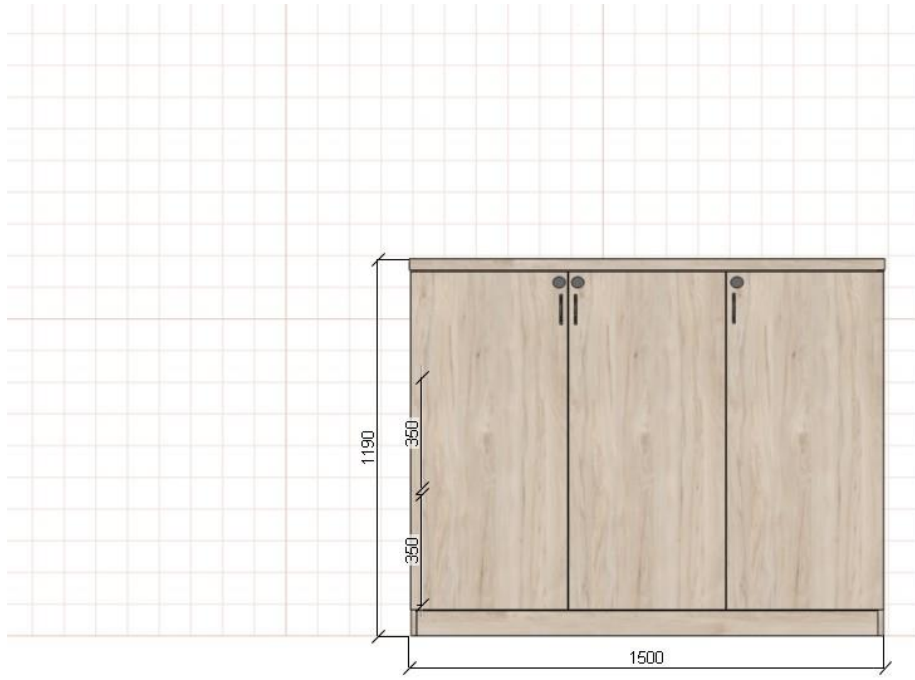

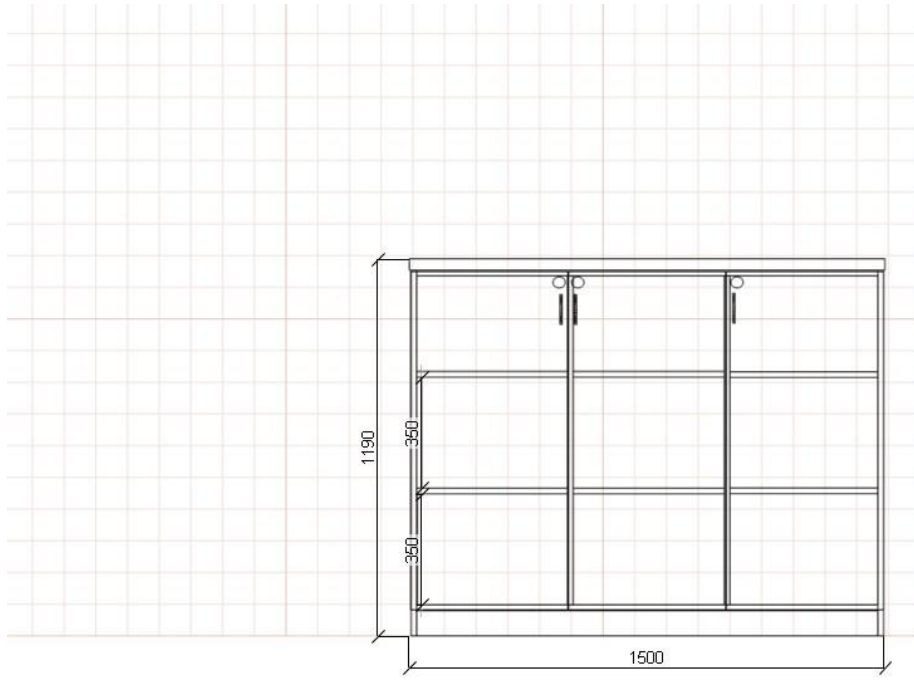

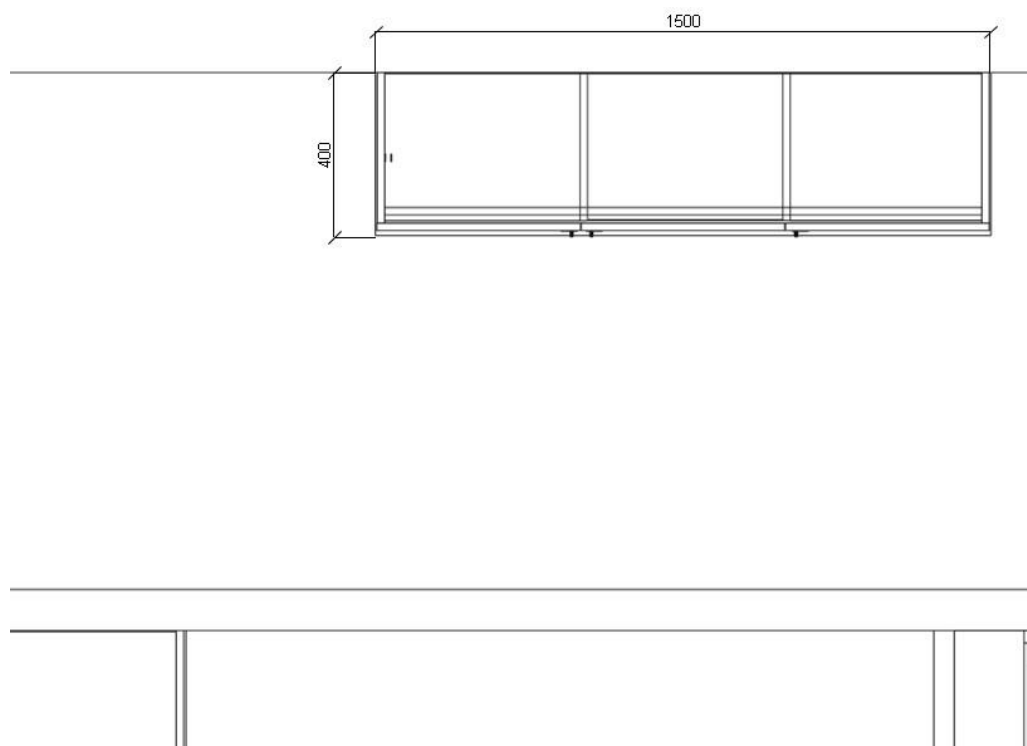

Powyższe zdjęcia przedstawiają materiał poglądowy wyposażenia pomieszczeń biurowych jakie należy wykonać. Wykonawca powinien przed złożeniem oferty przyjechać do zamawiającego celem zrobienia dokładnych pomiarów powyższych mebli w terminach podanych w zapytaniu ofertowym.

Zamawiający zastrzega sobie zmiany wyboru płyty laminowanej oraz jej koloru wraz z elementami dekoracyjnymi podczas dokonywanych pomiarów przez Wykonawcę.