

# *Informacja o transakcjach płatniczych*

*Broszura informacyjna dot. struktury ITP*

## Spis treści

1.	WSTĘP .....	4
2.	SCHEMAT GŁÓWNY ITP .....	7
2.1.	Struktura schematu głównego .....	7
2.2.	Opis struktury schematu głównego.....	8
3.	NAGŁÓWEK .....	8
3.1.	Struktura Nagłówek .....	8
3.2.	Opis struktury Nagłówek .....	9
4.	PODMIOT1 .....	10
4.1.	Struktura Podmiot1 .....	10
4.2.	Opis struktury Podmiot1 .....	10
4.2.1.	Struktura OsobaNiefizyczna .....	11
4.2.2.	Opis struktury OsobaNiefizyczna .....	11
4.2.3.	Struktura AdresSiedziby .....	12
4.2.4.	Opis struktury AdresSiedziby .....	12
4.2.5.	Struktura AdresPol .....	12
4.2.6.	Opis struktury AdresPol .....	13
4.2.7.	Struktura AdresZagr .....	13
4.2.8.	Opis struktury AdresZagr.....	14
5.	PODMIOT2 .....	15
5.1.	Struktura Podmiot2 .....	15
5.2.	Opis struktury Podmiot2.....	15
5.2.1.	Struktura TPodmiotDowolny/AdresSiedziby.....	16
5.2.2.	Opis struktury TPodmiotDowolny/AdresSiedziby .....	16
5.2.3.	Struktura TPodmiotDowolnyBezAdresu/OsobaFizyczna .....	16
5.2.4.	Opis struktury TPodmiotDowolnyBezAdresu/OsobaFizyczna.....	17
5.2.5.	Struktura elementu TPodmiotDowolnyBezAdresu/OsobaNiefizyczna .....	17
5.2.6.	Opis struktury TPodmiotDowolnyBezAdresu/OsobaNiefizyczna .....	18

6.	PODMIOT2/ADRESTERMINALA.....	18
6.1.	Struktura AdresTerminala.....	18
6.2.	Opis struktury AdresTerminala .....	19
7.	PODMIOT2/ADRESTERMINALA/TERMINAL.....	20
7.1.	Struktura Terminal.....	20
7.2.	Opis struktury Terminal .....	20
8.	PODMIOT2/ADRESTERMINALA/TERMINAL/RACHUNEK.....	20
8.1.	Struktura Rachunek .....	20
8.2.	Opis struktury Rachunek.....	21
9.	PODMIOT2/ADRESTERMINALA/TERMINAL/RACHUNEK/TRANSAKCJE .....	21
9.1.	Struktura Transakcje.....	21
9.2.	Opis struktury Transakcje .....	22
10.	POUCZENIE.....	22
10.1.	Struktura Pouczenia .....	22
10.2.	Opis struktury Pouczenia .....	23
11.	PYTANIA I ODPOWIEDZI.....	24
12.	SPIS SCHEMATÓW.....	27
13.	SPIS TABEL.....	28
14.	PODSTAWA PRAWNA .....	28

## 1. Wstęp

Został odroczony termin w jakim podatnicy, którzy ewidencjonują obrót na kasie rejestrującej online, mają obowiązek zapewnić integrację terminala płatniczego z tą kasą. Taki obowiązek będzie istniał dopiero od 2025 r. Jednocześnie od 1 lipca 2022 r. został wprowadzony obowiązek raportowania o transakcjach do KAS, który będzie dotyczył jednak wyłącznie agentów płatniczych.

Z dniem 1 lipca 2022 r. miał wejść w życie art. 19a ust. 3 ustawy - Prawo przedsiębiorców (Dz. U. z 2021 r. poz. 162 ze zm.) nakazujący przedsiębiorcom, którzy umożliwiają przyjmowanie płatności przy użyciu terminala płatniczego i prowadzą ewidencję sprzedaży przy zastosowaniu kas rejestrujących online, zapewnienie współpracy kasy rejestrującej z terminalem płatniczym.

### UWAGA

Obowiązek zapewnienia przez przedsiębiorców współpracy kas rejestrujących online z terminalami płatniczymi został przesunięty na **1 stycznia 2025 r.**

### UWAGA

Ustawa z dnia 8 czerwca 2022 r. o zmianie niektórych ustaw w celu automatyzacji załatwiania niektórych spraw przez Krajową Administrację Skarbową (Dz. U. z 2022 r. poz. 1301) wprowadziła obowiązek raportowania informacji o transakcjach płatniczych akceptanta w rozumieniu art. 2 pkt 1b ustawy z dnia 19 sierpnia 2011 r. o usługach płatniczych.

#### **art. 278b ust. 1 ustawy o Krajowej Administracji Skarbowej**

*W okresie od dnia 1 lipca 2022 r. do dnia 31 grudnia 2024 r. agent rozliczeniowy jest obowiązany do przekazywania Szefowi Krajowej Administracji Skarbowej informacji o transakcjach płatniczych akceptanta wykonywanych przy użyciu terminala płatniczego.*

Dodatkowo nowelizacja ustawy wprowadza również nowe obowiązki sprawozdawcze dla agentów rozliczeniowych w rozumieniu art. 2 pkt 1a ustawy z dnia 19 sierpnia 2011 r. o usługach płatniczych. Przekazywanie zbiorczych danych o płatnościach bezgotówkowych będzie miało charakter systematyczny:

- ⇒ informacja, będzie przekazywana za okresy miesięczne w terminie do 15. dnia miesiąca następującego po miesiącu, za który jest przekazywana
- ⇒ pierwsza informacja będzie musiała być przekazana nie później niż do dnia 15 stycznia 2023 r. i obejmować dane za miesiące od lipca do grudnia 2022 r.

Elementy przekazywanej informacji o transakcjach płatniczych akceptanta wykonywanych przy użyciu terminali płatniczych określa ustawa z dnia 8 czerwca 2022 r. o zmianie niektórych ustaw w celu automatyzacji załatwiania niektórych spraw przez Krajową Administrację Skarbową (Dz. U. z 2022 r. poz. 1301) oraz opracowany na jej podstawie wzór struktury logicznej ITP(1), który będzie miał zastosowanie do informacji składanych **za okres od dnia 1 lipca 2022 do 31 grudnia 2024 r.**

Będą obowiązywać dwie struktury logiczne (schemy):

- **ITP** – dla plików przekazywanych jako obowiązkowych **miesięcznie**

**WAŻNE**

- ⇒ pierwsze przekazanie danych będzie miało miejsce do **15.01.2023 r.** za okres **lipiec-grudzień 2022 r.**
- ⇒ Każde kolejne przekazanie będzie za okres miesięczny do **15. dnia następnego miesiąca**

- **ITP-Z** – dla plików przekazywanych **na żądanie.**

### **Jak udostępniać strukturę**

Strukturę ITP możesz przekazać w postaci elektronicznej odpowiadającej strukturze logicznej udostępnionej przez ministra właściwego do spraw finansów publicznych w Biuletynie Informacji Publicznej na stronie podmiotowej obsługującego go urzędu. Informację, o której mowa opatruje się kwalifikowanym podpisem elektronicznym, podpisem zaufanym albo podpisem osobistym.

Złożenie informacji jest potwierdzane elektronicznie.





### **Formaty pól (danych) w ITP.**

Ogólne założenia dotyczące formatu pól:

1. Formatem pliku jest XML.
2. Pola w pliku XML przyjmują następujący charakter:
  1. obowiązkowe - zapisów dokonuje się każdorazowo (zawsze wypełnione), a w przypadku gdy nie jest możliwe ustalenie wymaganych danych należy wpisać „BRAK”.
  2. nieobowiązkowe (fakultatywne) - zapisów dokonuje się dobrowolnie; w przypadku braku zapisu pole pozostaje niewypełnione.

3. obowiązkowe odpowiednio (opcjonalne) - zapisów dokonuje się wyłącznie w przypadku wystąpienia wymaganej informacji, a w pozostałych przypadkach pole pozostaje puste.
3. Pola znakowe są polami alfanumerycznymi. Dopuszczalne jest stosowanie małych i dużych liter oraz cyfr. Maksymalna ilość znaków wynosi 240.
  4. Polskie znaki diakrytyczne muszą być wpisywane przy użyciu kodowania UTF-8. W polach znakowych dopuszczalne jest stosowanie znaków specjalnych, np. „/”, „-”, „+”.
  5. Pola kwotowe (numeryczne) służą do podania wartości liczbowej. Wartość należy wpisać ciągiem cyfr, nie można używać separatorów dla tysięcy (np. spacji). Jako separator miejsc dziesiętnych można używać wyłącznie kropki („.”).
  6. Kwoty w węźle <Transakcje>, podawane są z dokładnością do 2 miejsc po przecinku (np. 12345.56). W przypadku braku obrotu należy wpisać 0.00. Maksymalna ilość znaków wynosi 18.
  7. Wszystkie wielkości ujemne poprzedza się znakiem minus („-”).
  8. Daty podawane są w formacie RRRR-MM-DD. Minimalna wartość = 1990-01-01.
  9. Wymóg podania daty i czasu dotyczy tylko jednego pola opisującego datę i czas wytworzenia informacji ITP. Jest to pole „DataWytworzenia” w węźle <Naglowek>. Datę i czas podaje się w formacie TDataCzas RRRR-MM-DDTGG:MM:SS (minimalna wartość = 2023-01-01T00:00:00Z; gdzie T oznacza „Time”). Przy podawaniu czasu uniwersalnego (UTC) na końcu należy dodać literę „Z” (ZULU).
  10. Numery identyfikacji podatkowej ujęte w informacji należy zapisywać jako ciąg kolejno po sobie następujących cyfr (0-9), bez spacji i innych znaków rozdzielających. Liczba znaków wynosi 10.

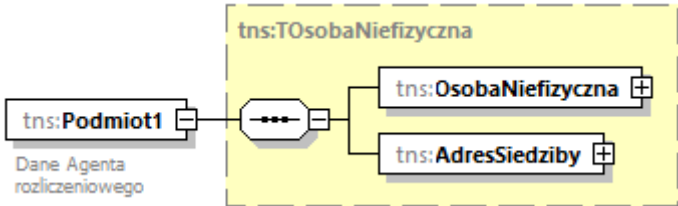
#### Wykaz używanych oznaczeń w diagramie XSD:

	Sekwencja elementów - obowiązkowa
	Wybór
	Element obowiązkowy (przykład)
	Element opcjonalny (przykład)

## 2. Schemat główny ITP

### 2.1. Struktura schematu głównego

Struktura schematu głównego ITP składa się z następujących elementów: „Nagłówek”, „Podmiot1”, „Podmiot2”, „Pouczenia”.

Struktura ITP została przedstawiona na schemacie 1.

Schemat 1. Elementy składające się na ITP.

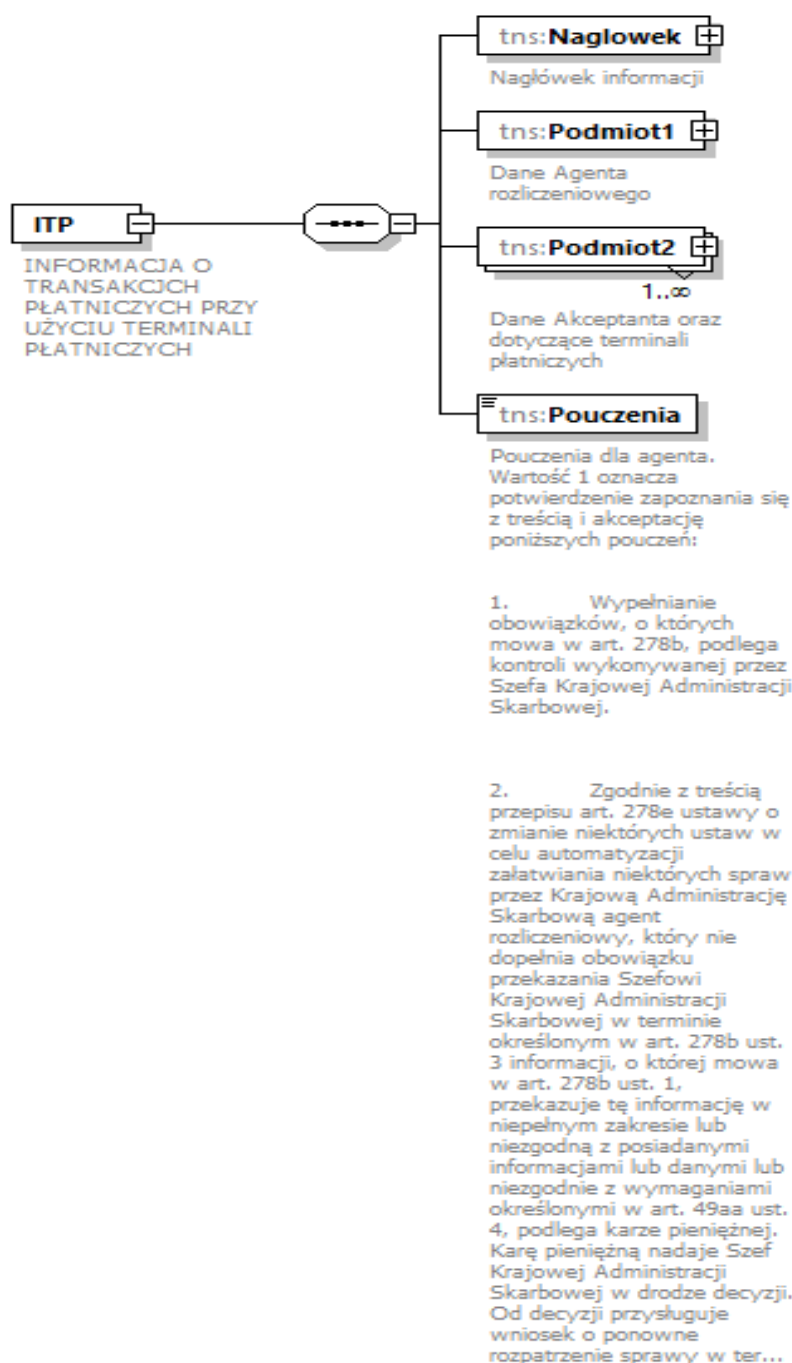



## 2.2. Opis struktury schematu głównego

Opis poszczególnych elementów struktury został ujęty w tabeli 1.

Tabela 1. Opis elementów składających się na ITP.

Nazwa pola	Opis pola
Nagłówek	Nagłówek informacji zawiera dane dotyczące: Kodu Formularza, Wariantu Formularza, Celu Złożenia, Daty i Czasu Wytworzenia Informacji, Kod Urzędu czyli miejsca składania informacji (SzeF KAS), Roku, którego dotyczy informacja, Miesiąca, którego dotyczy informacja, NIPu Agenta.
Podmiot1	Zawiera informacje, które charakteryzują podmiot składający plik czyli dane identyfikacyjne i adresowe Agenta rozliczeniowego oraz numery rachunków Agenta rozliczeniowego wykorzystywanych w danym miesiącu do dokonywania przelewów na rachunek akceptanta (sekcja powielarna).
Podmiot2	Zawiera dane Akceptanta oraz dotyczące terminali płatniczych. ⇒ dane identyfikacyjne i adresowe akceptanta; ⇒ dane dotyczące adresu wykonywania transakcji płatniczych (miejsce); ⇒ dane dotyczące terminali płatniczych, rachunków z nimi powiązanych oraz transakcji płatniczych: <ul style="list-style-type: none"><li>• W węźle &lt;Terminal&gt;, element <b>Rachunek</b> jest obiektem wielokrotnego wystąpienia (1,∞), tzn. dla każdego Terminala można wprowadzić wiele Rachunków, które mogą mieć wiele podsumowań transakcji dla różnych kodów waluty;</li><li>• W węźle &lt;Transakcje&gt; dane są zagregowane dla poszczególnej waluty, tzn. w zależności od rodzaju waluty transakcji tyle razy będzie zaraportowany zestaw danych waluta – ilość transakcji – wartość transakcji.</li></ul>
Pouczenia	Zawiera treść pouczenia dla agenta rozliczeniowego. Wartość 1 oznacza potwierdzenie zapoznania się z treścią i akceptację pouczeń.

## 3. Nagłówek

### 3.1. Struktura Nagłówek

Na nagłówek ITP składają się następujące pola: „KodFormularza”, „WariantFormularza”, „CelZlozenia”, „DataWytworzenia”, „KodUrzedu”, „Rok”, „Miesiac”, „NIP”.

Schemat 2 ilustruje strukturę elementu Nagłówek ITP.



Schemat 2. Struktura elementu Nagłówek w ITP.

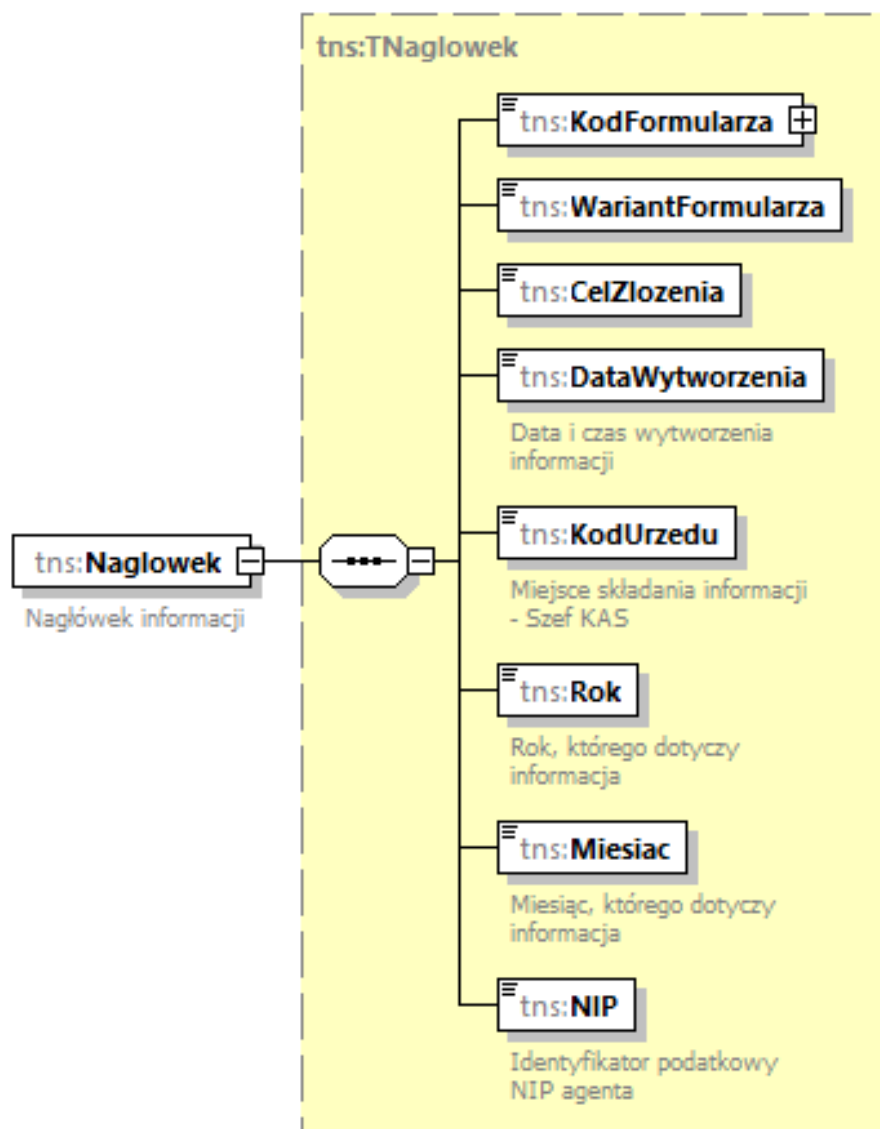

### 3.2. Opis struktury Nagłówek

Opis poszczególnych pól został zawarty w tabeli 2.

Tabela 2. Opis pól składających się na Nagłówek w ITP.

Nazwa pola	Opis pola
KodFormularza	Pole przechowuje dwa atrybuty, którymi są obecnie: <ul style="list-style-type: none"> <li>– kodSystemowy: ITP. (1)</li> <li>– wersjaSchemy: 1-0.</li> </ul>
WariantFormularza	Pole zawiera oznaczenie schematu. Obecnie jest to wartość: 1. Jest to pierwszy wariant schemy ITP.
CelZlozenia	Pole zawiera określenie celu złożenia:

Nazwa pola	Opis pola
	1 - złożenie po raz pierwszy deklaracji za dany okres 2 - korekta deklaracji za dany okres
DataWytworzenia	Data i czas wytworzenia informacji ITP. Minimalna wartość = 2023-01-01T00:00:00Z
KodUrzedu	Miejsce składania informacji - Szef KAS Minimalna wartość = 0000
Rok	Rok, którego dotyczy informacja Minimalna wartość = 2022
Miesiąc	Miesiąc, którego dotyczy informacja Minimalna wartość = 1 <b>WAŻNE</b> <b>W przypadku pierwszej informacji zbiorczej za okres za okres lipiec- grudzień 2022 r. (07-12) należy wpisać 12.</b>
NIP	Identyfikator podatkowy NIP agenta

## 4. Podmiot1

### 4.1. Struktura Podmiot1

Podmiot1 ITP składa się z pól: „OsobaNiefizyczna”, „AdresSiedziby”. Zawierają one informacje charakteryzujące podmiot składający ITP.

Strukturę podmiotu ITP ilustruje schemat 3.

Schemat 3. Struktura elementu Podmiot1 w ITP.

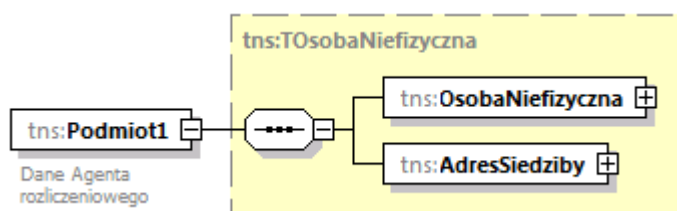

### 4.2. Opis struktury Podmiot1

Opis poszczególnych pól został zawarty w poniższej tabeli 3.

Tabela 3. Opis pól składających się na Podmiot1 w ITP.

Nazwa pola	Opis pola
OsobaNiefizyczna	Dane identyfikujące agenta rozliczeniowego
AdresSiedziby	Adres siedziby agenta rozliczeniowego

#### 4.2.1. Struktura OsobaNiefizyczna

Na dane identyfikujące podmiotu niebędącego osobą fizyczną składają się następujące pola: „NIP”, „Nazwa”, „Regon”, „KRS”(pole nieobowiązkowe), „NrRachunku”.

Strukturę danych dla osoby niefizycznej ilustruje schemat 4.

Schemat 4. Struktura danych dla osoby niefizycznej w ITP/TOsobaNiefizyczna.

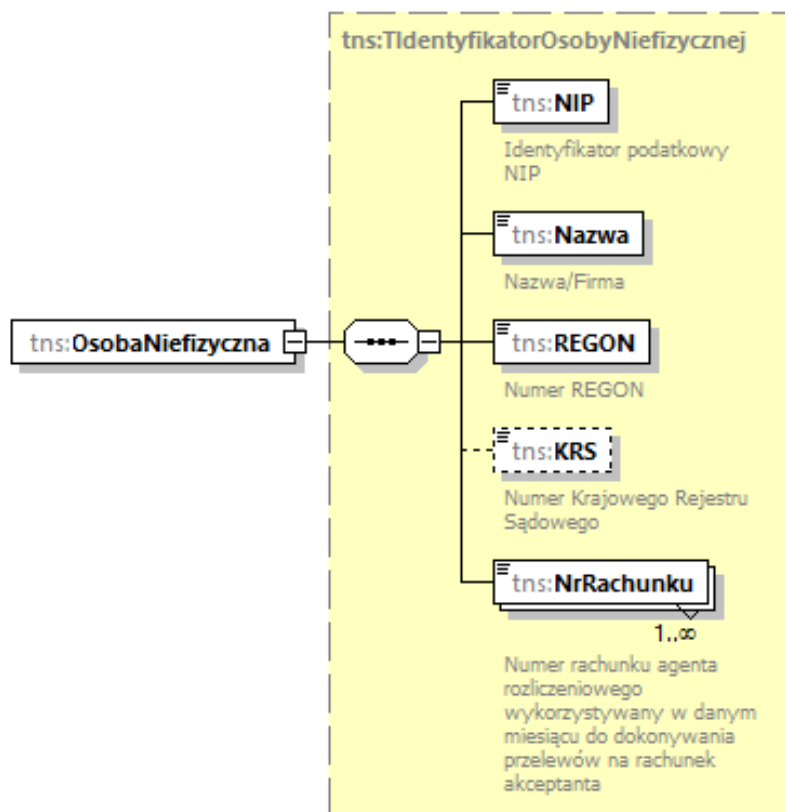

#### 4.2.2. Opis struktury OsobaNiefizyczna

Poniższa tabela 4 zawiera opisy poszczególnych pól.

Tabela 4. Opis pól składających się na dane osoby niefizycznej w ITP/TOsobaNiefizyczna.

Nazwa pola	Opis pola
NIP	Identyfikator podatkowy NIP
Nazwa	Nazwa/Firma
REGON	Numer identyfikacyjny REGON
KRS	Numer w Krajowym Rejestrze Sądowym (KRS) (pole opcjonalne)
NrRachunku	Numery rachunków Agentu rozliczeniowego wykorzystywanych w danym miesiącu do dokonywania przelewów na rachunek akceptanta

### 4.2.3. Struktura AdresSiedziby

Na dane adresu siedziby składają się następujące pola: „AdresPol”, „AdresZagr”.

Strukturę adresu siedziby ilustruje schemat 5.

Schemat 5. Struktura adresu siedziby w ITP/TOsobaNiefizyczna.

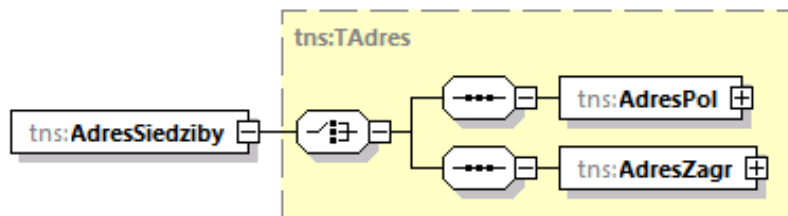

### 4.2.4. Opis struktury AdresSiedziby

Poniższa tabela 5 zawiera opisy poszczególnych pól.

Tabela 5. Opis pól składających się na dane adresu siedziby w ITP/TOsobaNiefizyczna.

Nazwa pola	Opis pola
AdresPol	Adres agenta rozliczeniowego w Polsce
AdresZagr	Adres zagraniczny agenta rozliczeniowego

### 4.2.5. Struktura AdresPol

Na dane adresu polskiego składają się następujące pola: „KodKraju”, „Wojewodztwo”, „Ulica”, „NrDomu”, „NrLokalu”, „Miejscowosc”, „KodPocztowy”.

Strukturę adresu polskiego ilustruje schemat 6.

Schemat 6. Struktura adresu polskiego w ITP/TAdres.

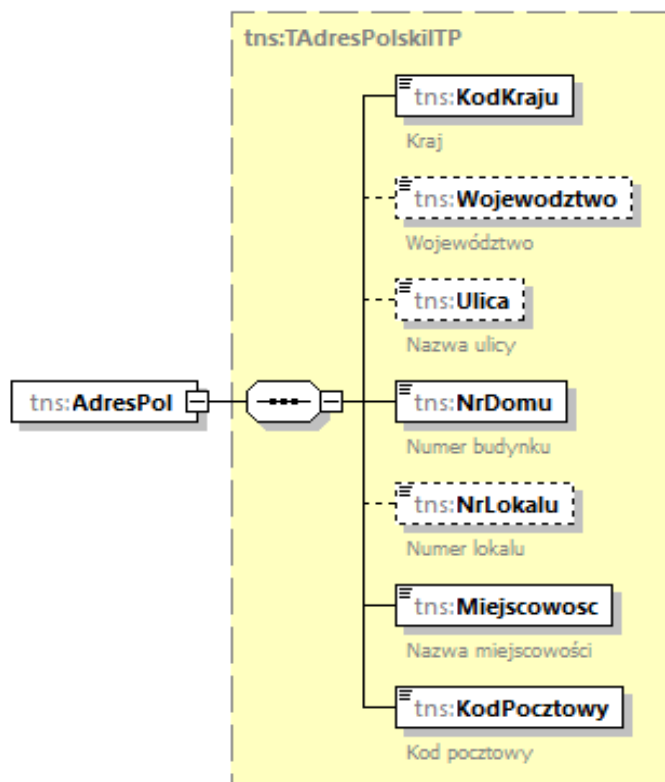

#### 4.2.6. Opis struktury AdresPol

Poniższa tabela 6 zawiera opisy poszczególnych pól.

Tabela 6. Opis pól składających się na dane adresu polskiego w ITP/TAdres.

Nazwa pola	Opis pola
KodKraju	Kraj
Wojewodztwo	Województwo (pole opcjonalne)
Ulica	Nazwa ulicy (pole opcjonalne)
NrDomu	Numer budynku
NrLokalu	Numer lokalu (pole opcjonalne)
Miejscowosc	Nazwa miejscowości
KodPocztowy	Kod pocztowy

#### 4.2.7. Struktura AdresZagr

Na dane adresu zagranicznego składają się następujące pola: „KodKraju”, „KodPocztowy”, „Miejscowosc”, „Ulica”, „NrDomu”, „NrLokalu”.

Strukturę adresu zagranicznego ilustruje schemat 7.

Schemat 7. Struktura adresu zagranicznego w ITP/TAdres.

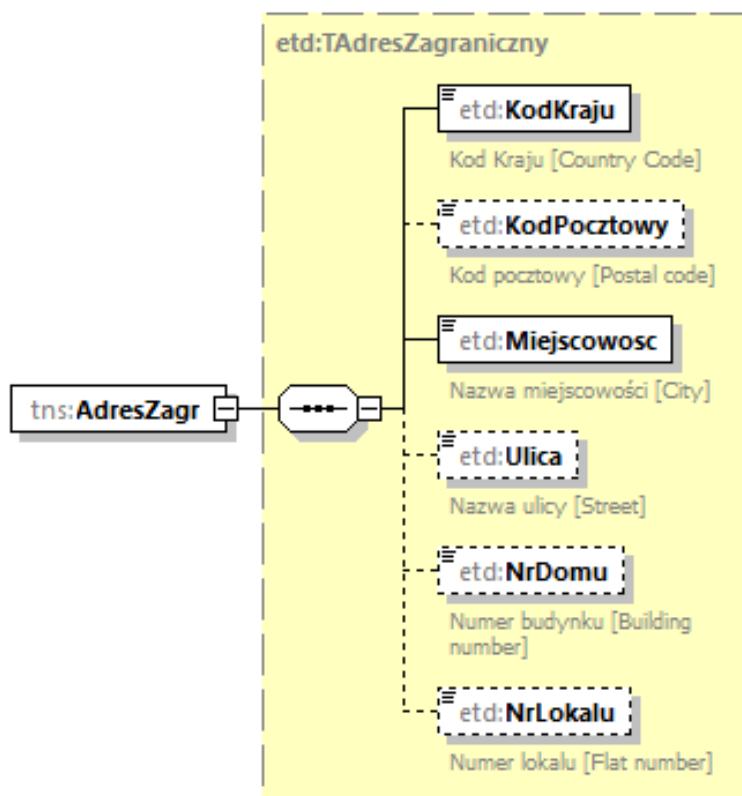

#### 4.2.8. Opis struktury AdresZagr

Poniższa tabela 7 zawiera opisy poszczególnych pól.

Tabela 7. Opis pól składających się na dane adresu zagranicznego w ITP/TAdres.

Nazwa pola	Opis pola
KodKraju	Kod Kraju [Country Code]
KodPocztowy	Kod pocztowy [Postal code] (pole opcjonalne)
Miejscowosc	Nazwa miejscowości [City]
Ulica	Nazwa ulicy [Street] (pole opcjonalne)
NrDomu	Numer budynku [Building number] (pole opcjonalne)
NrLokalu	Numer lokalu [Flat number] (pole opcjonalne)

## 5. Podmiot2

### 5.1. Struktura Podmiot2

Podmiot2 w ITP składa się z następujących pól: „OsobaFizyczna”, „OsobaNiefizyczna”, „AdresSiedziby” oraz „AdresTerminala”. Zawierają one informacje charakteryzujące Akceptanta oraz dane dotyczące terminali i transakcji płatniczych dokonywanych w danej lokalizacji.

Strukturę podmiotu ITP ilustruje schemat 8.

Schemat 8. Struktura elementu Podmiot2 w ITP.

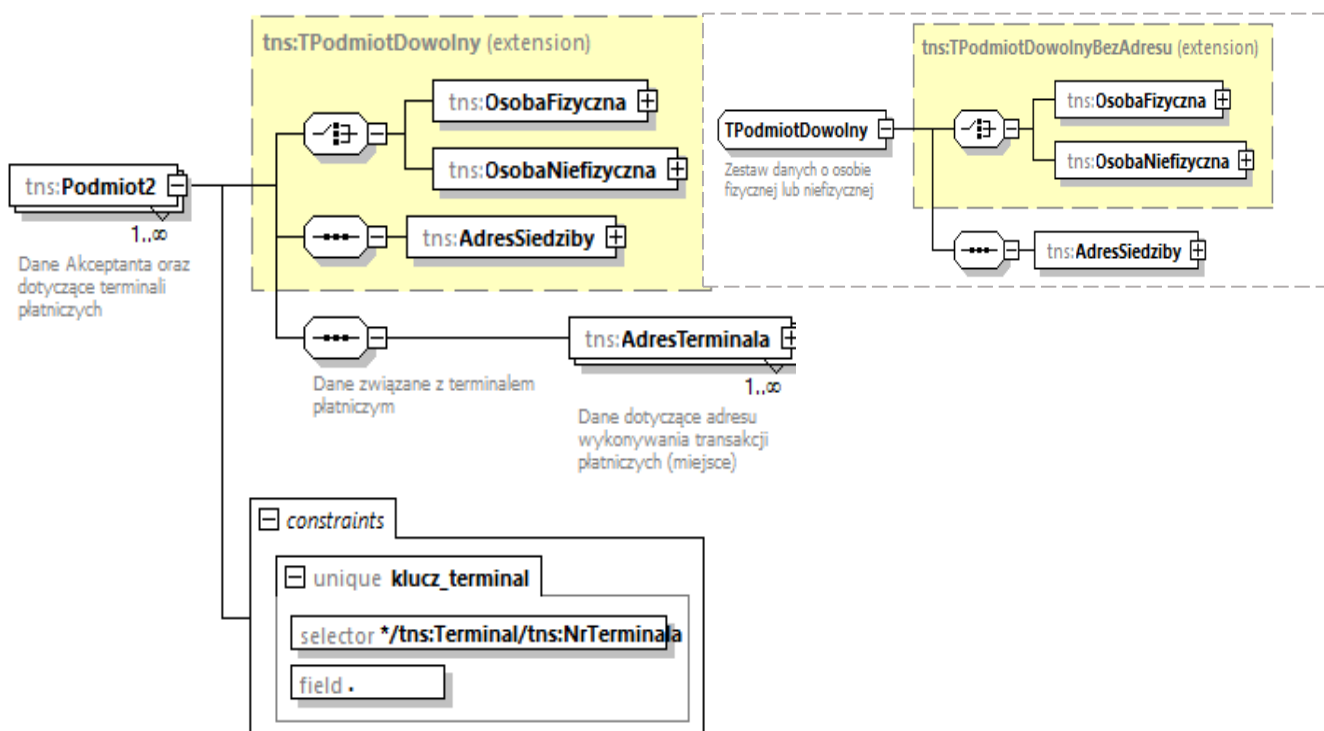

### 5.2. Opis struktury Podmiot2

Poniższa tabela 8 zawiera opisy poszczególnych pól.

Tabela 8. Opis pól składających się na Podmiot2 w ITP.

Nazwa pola	Opis pola
OsobaFizyczna	Dane identyfikujące Akceptanta będącego osobą fizyczną
OsobaNiefizyczna	Dane identyfikujące Akceptanta nie będącego osobą fizyczną
AdresSiedziby	Adres siedziby Akceptanta
AdresTerminala	Zgodnie z notacją struktury pliku – „Dane dotyczące adresu wykonywania transakcji płatniczych (miejsca)”. Obiekt wielokrotnego wystąpienia (1,∞).



Nazwa pola	Opis pola
	Kolejne podelementy pola zawierają informacje dotyczące terminali płatniczych, rachunków z nimi powiązanych oraz transakcji płatniczych.

### 5.2.1. Struktura TPodmiotDowolny/AdresSiedziby

Na dane adresu siedziby składają się następujące pola: „AdresPol”, „AdresZagr”.

Strukturę adresu siedziby ilustruje schemat 9.

Schemat 9. Struktura adresu siedziby w ITP/TPodmiotDowolny.

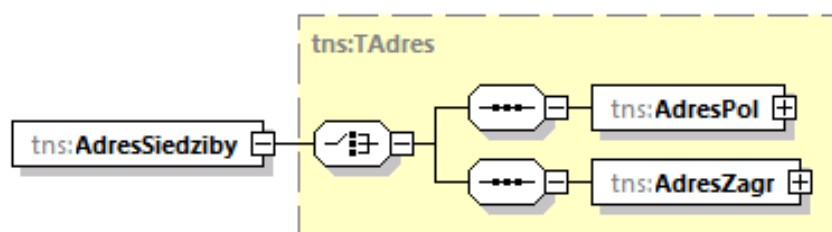

Strukturę adresu polskiego Akceptanta ilustruje **schemat 6 (rozd. 4.2.5)**.

Strukturę adresu zagranicznego Akceptanta ilustruje **schemat 7 (rozd. 4.2.7)**.

### 5.2.2. Opis struktury TPodmiotDowolny/AdresSiedziby

Poniższa tabela 9 zawiera opisy poszczególnych pól.

Tabela 9. Opis pól składających się na dane adresu siedziby w ITP/TPodmiotDowolny.

Nazwa pola	Opis pola
AdresPol	Adres siedziby akceptanta w Polsce
AdresZagr	Adres zagraniczny siedziby akceptanta

Opis pól składających się na dane adresu polskiego Akceptanta w ITP analogiczne jak w **Tabeli 6 (rozd. 4.2.6)**.

Opis pól składających się na dane adresu zagranicznego Akceptanta w ITP analogiczne jak w **Tabeli 7 (rozd. 4.2.8)**.

### 5.2.3. Struktura TPodmiotDowolnyBezAdresu/OsobaFizyczna

Na dane identyfikujące Akceptanta będącego osobą fizyczną składają się następujące pola: „NIP”, „ImiePierwsze”, „Nazwisko”, „NrID” oraz „MCC”.

Schemat 10. Struktura danych identyfikujących Akceptanta będącego osobą fizyczną w ITP.

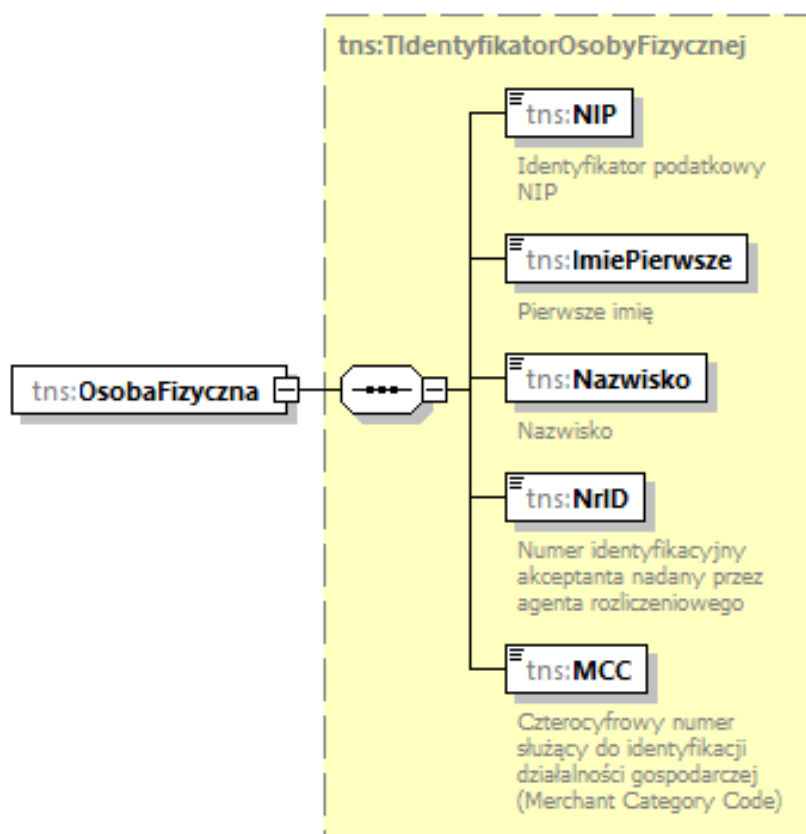

#### 5.2.4. Opis struktury TPodmiotDowolnyBezAdresu/OsobaFizyczna

Poniższa tabela 10 zawiera opisy poszczególnych pól.

Tabela 10. Opis pól składających się na dane identyfikujące Akceptanta będącego osobą fizyczną w ITP.

Nazwa pola	Opis pola
NIP	Identyfikator podatkowy NIP
ImiePierwsze	Pierwsze imię
Nazwisko	Nazwisko
NrID	Numer identyfikacyjny akceptanta nadany przez agenta rozliczeniowego (pole opcjonalne)
MCC	Czterocyfrowy numer służący do identyfikacji działalności gospodarczej (Merchant Category Code) (pole opcjonalne)

#### 5.2.5. Struktura elementu TPodmiotDowolnyBezAdresu/OsobaNiefizyczna

Natomiast do pól wchodzących w skład danych identyfikujących podmiotu niebędącego osobą fizyczną należą: „NIP”, „Nazwa”, „NrID”, „MCC”.

Schemat 11. Struktura danych identyfikujące Akceptanta niebędącego osobą fizyczną w ITP.

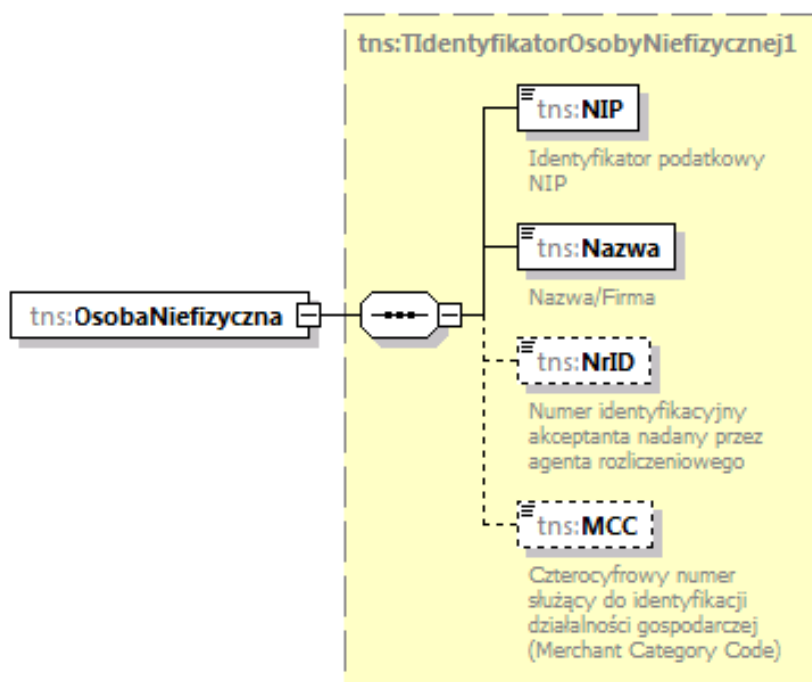

### 5.2.6. Opis struktury TPodmiotDowolnyBezAdresu/OsobaNiefizyczna

Poniższa tabela 11 zawiera opisy poszczególnych pól.

Tabela 11. Opis pól składających się na dane identyfikujące Akceptanta niebędącego osobą fizyczną w ITP.

Nazwa pola	Opis pola
NIP	Identyfikator podatkowy NIP
Nazwa	Nazwa/Firma
NrID	Numer identyfikacyjny akceptanta nadany przez agenta rozliczeniowego (pole opcjonalne)
MCC	Czterocyfrowy numer służący do identyfikacji działalności gospodarczej (Merchant Category Code) (pole opcjonalne)

## 6. Podmiot2/AdresTerminala

### 6.1. Struktura AdresTerminala

Na adres terminala składają się następujące pola: „KodKraju”, „Wojewodztwo”, „Ulica”, „NrDomu”, „NrLokalu”, „Miejscowosc”, „KodPocztowy”, „Terminal”.

Strukturę danych dotyczących adresu wykonywania transakcji płatniczych oraz terminali i transakcji płatniczych dokonywanych w danej lokalizacji ilustruje schemat 12.

Schemat 12. Struktura adresu terminala w ITP.

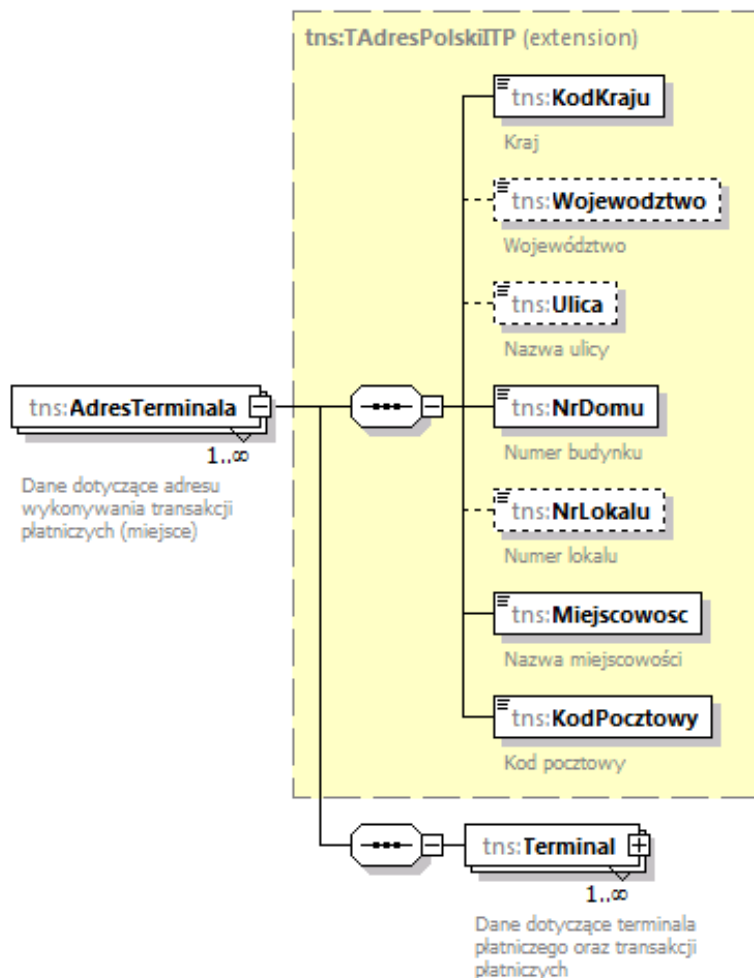

## 6.2. Opis struktury AdresTerminala

Opis poszczególnych pól zostały ujęte w tabeli 12.

Tabela 12. Opis pól składających się na adres terminala w ITP.

Nazwa pola	Opis pola
KodKraju	Kraj
Wojewodztwo	Województwo (pole opcjonalne)
Ulica	Nazwa ulicy (pole opcjonalne)
NrDomu	Numer budynku
NrLokalu	Numer lokalu (pole opcjonalne)
Miejscowosc	Nazwa miejscowości
KodPocztowy	Kod pocztowy
Terminal	Dane dotyczące terminala płatniczego oraz transakcji płatniczych

## 7. Podmiot2/AdresTerminala/Terminal

### 7.1. Struktura Terminal

Na dane dotyczące terminala płatniczego oraz transakcji płatniczych składają się następujące pola: „NrTerminala”, „Rachunek”.

Strukturę danych dotyczących terminala płatniczego oraz transakcji płatniczych ilustruje schemat 13.

Schemat 13. Struktura danych dotyczących terminala płatniczego oraz transakcji płatniczych w ITP.

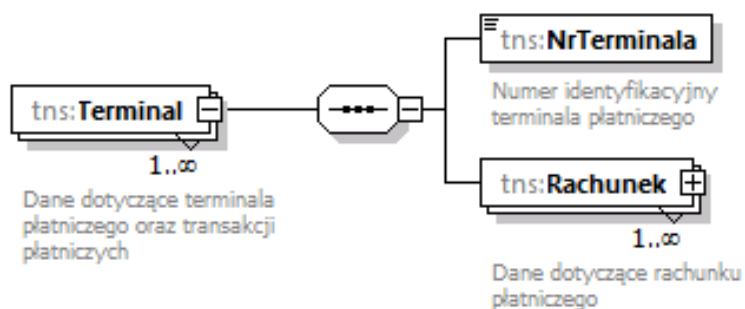

### 7.2. Opis struktury Terminal

Opis poszczególnych pól zostały ujęte w tabeli 13.

Tabela 13. Opis pól składających się na dane dotyczące terminala płatniczego oraz transakcji płatniczych w ITP.

Nazwa pola	Opis pola
NrTerminala	Numer identyfikacyjny terminala płatniczego
Rachunek	Dane dotyczące rachunku płatniczego

## 8. Podmiot2/AdresTerminala/Terminal/Rachunek

### 8.1. Struktura Rachunek

Na dane dotyczące rachunku płatniczego akceptanta składają się następujące pola: „NrRachunku”, „DataOd”, „DataDo”, „Transakcje”.

Strukturę danych dotyczących rachunku płatniczego ilustruje schemat 14.

Schemat 14. Struktura danych dotyczących rachunku płatniczego oraz transakcji płatniczych w ITP.

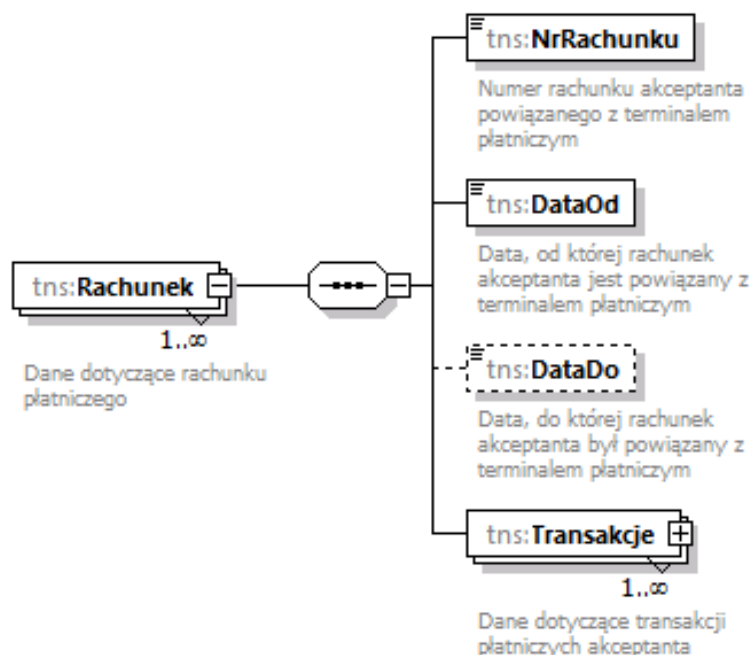

## 8.2. Opis struktury Rachunek

Opis poszczególnych pól zostały ujęte w tabeli 14.

Tabela 14. Opis pól składających się na dane dotyczące rachunku płatniczego akceptanta w ITP.

Nazwa pola	Opis pola
NrRachunku	Numer rachunku akceptanta powiązanego z terminalem płatniczym
DataOd	Data, od której rachunek akceptanta jest powiązany z terminalem płatniczym
DataDo	Data, do której rachunek akceptanta był powiązany z terminalem płatniczym (pole opcjonalne)
Transakcje	Dane dotyczące transakcji płatniczych akceptanta

## 9. Podmiot2/AdresTerminala/Terminal/Rachunek/Transakcje

### 9.1. Struktura Transakcje

Na dane opisujące transakcje płatnicze akceptanta składają się następujące pola: „KodWaluty”, „LiczbaTransakcji”, „WartoscTransakcji”.

Strukturę danych opisujących transakcję ilustruje schemat 15.

Schemat 15. Struktura danych opisujących transakcje płatnicze akceptanta w ITP.

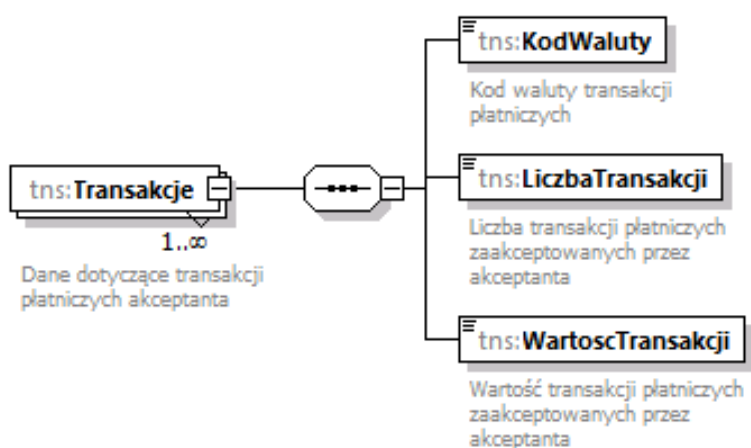

## 9.2. Opis struktury Transakcje

Opis poszczególnych pól zostały ujęte w tabeli 15

Tabela 15. Opis pól składających się na dane opisujące transakcje płatnicze akceptanta w ITP.

Nazwa pola	Opis pola
KodWaluty	Kod waluty transakcji płatniczych
LiczbaTransakcji	Liczba transakcji płatniczych zaakceptowanych przez akceptanta
WartoscTransakcji	Wartość transakcji płatniczych zaakceptowanych przez akceptanta

## 10. Pouczenie

### 10.1. Struktura Pouczenia

Na Pouczenie składa się pole „Pouczenie”.

Strukturę pouczenia obrazuje schemat 16.



## Schemat 16. Struktura Pouczenie w ITP.

### **tns:Pouczenia**

Pouczenia dla agenta.  
Wartość 1 oznacza potwierdzenie zapoznania się z treścią i akceptację poniższych pouczeń:

1. Wypełnianie obowiązków, o których mowa w art. 278b, podlega kontroli wykonywanej przez Szefa Krajowej Administracji Skarbowej.

2. Zgodnie z treścią przepisu art. 278e ustawy o zmianie niektórych ustaw w celu automatyzacji załatwiania niektórych spraw przez Krajową Administrację Skarbową agent rozliczeniowy, który nie dopełnia obowiązku przekazania Szefowi Krajowej Administracji Skarbowej w terminie określonym w art. 278b ust. 3 informacji, o której mowa w art. 278b ust. 1, przekazuje tę informację w niepełnym zakresie lub niezgodną z posiadanymi informacjami lub danymi lub niezgodnie z wymaganiami określonymi w art. 49aa ust. 4, podlega karze pieniężnej. Karę pieniężną nadaje Szef Krajowej Administracji Skarbowej w drodze decyzji. Od decyzji przysługuje wniosek o ponowne rozpatrzenie sprawy w ter...

### **10.2. Opis struktury Pouczenia**

Opis poszczególnych pól zostały ujęte w tabeli 16.

Tabela 16. Opis pól składających się na Pouczenie w ITP.

Nazwa pola	Opis pola
Pouczenie	Pouczenia dla agenta. Wartość „1” oznacza potwierdzenie zapoznania się z treścią i akceptację poniższych pouczeń:

Nazwa pola	Opis pola
	<ol style="list-style-type: none"> <li>1. Wypełnianie obowiązków, o których mowa w art. 278b, podlega kontroli wykonywanej przez Szefa Krajowej Administracji Skarbowej.</li> <li>2. Zgodnie z treścią przepisu art. 278e ustawy o zmianie niektórych ustaw w celu automatyzacji załatwiania niektórych spraw przez Krajową Administrację Skarbową agent rozliczeniowy, który nie dopełnia obowiązku przekazania Szefowi Krajowej Administracji Skarbowej w terminie określonym w art. 278b ust. 3 informacji, o której mowa w art. 278b ust. 1, przekazuje tę informację w niepełnym zakresie lub niezgodną z posiadanymi informacjami lub danymi lub niezgodnie z wymaganiami określonymi w art. 49aa ust. 4, podlega karze pieniężnej. Karę pieniężną nadaje Szef Krajowej Administracji Skarbowej w drodze decyzji. Od decyzji przysługuje wniosek o ponowne rozpatrzenie sprawy w terminie 14 dni od dnia jej doręczenia.</li> </ol>

## 11. Pytania i odpowiedzi

1.

- a. Czy obowiązek raportowania dotyczy również transakcji eCommerce - czyli transakcji dokonywanych w sklepach internetowych i na portalach akcyjnych, gdzie nie ma fizycznego terminala a transakcja jest dokonywana bez fizycznego użycia karty. Jeśli tak, to jakie dane adresowe miejsca wykonania transakcji należy wpisać oraz czy należy te transakcje w jakiś szczególny sposób oznaczać?
- b. Czy obowiązek raportowania dotyczy również transakcji zamkniętymi systemami płatności, nie opartymi o terminal, gdzie agent rozliczeniowy jest jednocześnie emitentem instrumentu płatniczego - np. bony elektroniczne, karty paliwowe, elektroniczne portmonetki, systemy wewnętrzne działające wyłącznie w obrębie jednego podmiotu?

*W związku ze zgłoszonymi przez Państwa wątpliwościami w trakcie konsultacji podatkowych informujemy, że planujemy ujednolicenie przepisów w zakresie raportowania transakcji płatniczych w taki sposób, żeby obejmowały one kompleksowo wszystkie transakcje płatnicze realizowane za pośrednictwem agentów rozliczeniowych.*

*Ujednolicenie raportowania transakcji płatniczych nastąpi nie wcześniej niż za okres raportowy obejmujący styczeń 2023r.*

2. Czy obowiązek raportowania dotyczy transakcji dokonywanych na aplikacjach SoftPOS - czyli tam, gdzie w roli terminala używany jest telefon komórkowy z zainstalowaną aplikacją. Jeśli tak, to jakie dane adresowe miejsca wykonania transakcji należy wpisać oraz czy należy te transakcje w jakiś szczególny sposób oznaczać. ?

*Raportowanie dotyczy również transakcji dokonywanych za pośrednictwem telefonu komórkowego z zainstalowaną aplikacją typu SoftPOS. Wówczas należy wskazać dane adresowe miejsca wykonywania transakcji płatniczej.*

*UWAGA: Zgodnie ze Schematem pliku XML obowiązkowo wpisać należy „Numer identyfikacyjny terminala płatniczego” pole „NrTerminala”.*

3. Czy generując pierwszy raport za okres: lipiec-grudzień 2022 należy wygenerować jeden plik z danymi za cały ten okres czy za każdy miesiąc oddzielnie?

*W przypadku pierwszej informacji zbiorczej za okres za okres lipiec- grudzień 2022r. (07-12) należy wygenerować jeden plik, a w polu Miesiąc Nagłówek wpisać 12.*

4. Czy składając korektę deklaracji za dany okres generujemy pełny plik z danymi za wszystkie terminale czy tylko te dla których składamy korektę?

*Należy wygenerować nowy plik z pełnymi danymi.*

5. Jakie MCC należy przypisać do klienta, w przypadku, gdy dla danego rodzaju działalności może być przypisanych kilka MCC. Który MCC należy przypisać, jeżeli klient miałby kilka terminali lub jeden terminal z różnymi MCC - dotyczy to terminali z usługą MultiMerchant? Czy można raportować więcej niż jeden MCC dla jednego akceptanta?

*W opublikowanej wersji schemy pole MCC jest nieobowiązkowe dla więcej niż 1 MCC .*

6. Adres akceptanta - czy ma być to adres zarejestrowanej siedziby klienta czy adres fizycznej lokalizacji terminala? Jeżeli to ma być adres fizycznej lokalizacji, to co w przypadku klientów, którzy prowadzą mobilną działalność, np. food-trucki, transport, usługi w domach klienta?

*Należy wskazać adres siedziby Akceptanta - pola: „AdresPol”, „AdresZagr.*

7. Co znaczy „data Od i data Do”? Czy jest to data od/do której rachunek jest powiązany z terminalem, czy jest to data instalacji lub deinstalacji terminala, czy jest to data pierwszej transakcji w miesiącu czy też oznaczenie okresu, którego dotyczy raport?

*Opis pól DataOd i DataDo zostały ujęte w tabeli 14.*

*Zgodnie z notacją schemy:*

**DataOd** – Data, od której rachunek akceptanta jest powiązany z terminalem płatniczym.

**DataDo** – Data, do której rachunek akceptanta był powiązany z terminalem płatniczym (pole opcjonalne).

8. Jakiego typu transakcje należy raportować? Czy nie ma podziału na rodzaj transakcji i czy raportujemy np. unieważnienia i zwroty? Jeżeli tak to, to w jaki sposób? Np. czy zakup i jego unieważnienie/zwrot należy traktować jako 2 transakcje, a kwotę unieważnienia odjąć od kwoty transakcji? Czy może takich unieważnionych transakcji nie raportować? Należy pamiętać, że kwota zwrotu może być mniejsza niż kwota sprzedaży.

*Ilościowo należy raportować dwie transakcje. Kwotowo - persaldo.*

*Jeżeli terminal miał 50 zł sprzedaży i 20 zł zwrotu – to należy zaraportować dwie transakcje i 30 zł.*

9. Co w przypadku wymian serwisowych terminali. Czy w przypadku, gdy w połowie miesiąca wymieniany jest terminal na inny i zmienia się klucz\_terminal, powinniśmy raportować oddzielnie dane dla dwóch terminali?

*Raportujemy transakcje z dwóch terminali.*

10. Na podstawie jakich danych mamy wyszukiwać transakcje? Czy po nr terminala czy po kodzie akceptanta?

*Raportujemy transakcje na terminalu – wszystkie dla danego akceptanta.*

11. Czy raportowaniu podlegają terminale i rachunki, dla których w raportowanym czasie wystąpiła minimum jedna transakcja czy wszystkie aktywne?

*Należy raportować transakcje z wszystkich terminali aktywnych w danym okresie. Jeśli brak transakcji wpisujemy 0 (0.00 PLN).*

## 12. Spis schematów

Schemat 1. Elementy składające się na ITP.

Schemat 2. Struktura elementu Nagłówek w ITP.

Schemat 3. Struktura elementu Podmiot1 w ITP.

Schemat 4. Struktura danych dla osoby niefizycznej w ITP/TOsobaNiefizyczna.

Schemat 5. Struktura adresu siedziby w ITP/TOsobaNiefizyczna.

Schemat 6. Struktura adresu polskiego w ITP/TAdres.

Schemat 7. Struktura adresu zagranicznego w ITP/TAdres.

Schemat 9. Struktura adresu siedziby w ITP/TPodmiotDowolny.

Schemat 9. Struktura danych dotyczących akceptanta w ITP.

Schemat 10. Struktura danych identyfikujących Akceptanta będącego osobą fizyczną w ITP.

Schemat 11. Struktura danych identyfikujące Akceptanta niebędącego osobą fizyczną w ITP.

Schemat 12. Struktura adresu terminala w ITP.

Schemat 13. Struktura danych dotyczących terminala płatniczego oraz transakcji płatniczych w ITP.

Schemat 14. Struktura danych dotyczących rachunku płatniczego oraz transakcji płatniczych w ITP.

Schemat 15. Struktura danych opisujących transakcje płatnicze akceptanta w ITP.

Schemat 16. Struktura Pouczenie w ITP.

## 13. Spis tabel

Tabela 1. Opis elementów składających się na ITP.

Tabela 2. Opis pól składających się na Nagłówek w ITP.

Tabela 3. Opis pól składających się na Podmiot1 w ITP.

Tabela 4. Opis pól składających się na dane osoby niefizycznej w ITP/TOsobaNiefizyczna.

Tabela 5. Opis pól składających się na dane adresu siedziby w ITP/TOsobaNiefizyczna.

Tabela 6. Opis pól składających się na dane adresu polskiego w ITP/TAdres.

Tabela 7. Opis pól składających się na dane adresu zagranicznego w ITP/TAdres.

Tabela 8. Opis pól składających się na Podmiot2 w ITP.

Tabela 9. Opis pól składających się na dane adresu siedziby w ITP/TPodmiotDowolny.

Tabela 10. Opis pól składających się na dane identyfikujące Akceptanta będącego osobą fizyczną w ITP.

Tabela 11. Opis pól składających się na dane identyfikujące Akceptanta niebędącego osobą fizyczną w ITP.

Tabela 12. Opis pól składających się na adres terminala w ITP.

Tabela 13. Opis pól składających się na dane dotyczące terminala płatniczego oraz transakcji płatniczych w ITP.

Tabela 14. Opis pól składających się na dane dotyczące rachunku płatniczego akceptanta w ITP.

Tabela 15. Opis pól składających się na dane opisujące transakcje płatnicze akceptanta w ITP.

Tabela 16. Opis pól składających się na Pouczenie w ITP.

## 14. Podstawa prawna

- Ustawa o Krajowej Administracji Skarbowej z dnia 16 listopada 2016r. (Dz. U. z 2022r., poz. 813, z późn. zm.)